

تم تحميل وعرض هذا المادة من موقع واجبي:

wajibi.com



www.wajibi.net

واجبي موقع تعليمي يوفر مجموعة واسعة  
من الخدمات والموارد التعليمية، يهدف موقع واجبي إلى  
تسهيل عملية التعليم ويقدم حلول المناهج للطلاب في  
جميع المراحل الدراسية.

حمل تطبيق واجبي من هنا  يصلك كل جديد



قررت وزارة التعليم تدريس  
هذا الكتاب وطبعه على نفقتها



المملكة العربية السعودية

# المهارات الرقمية

الصف الأول المتوسط

الفصول الدراسية الثلاثة

يوزع مجاناً للإيَّاع

طبعة 1446 - 2024

## ح وزارة التعليم، ١٤٤٤ هـ

فهرسة مكتبة الملك فهد الوطنية أثناء النشر  
وزارة التعليم

المهارات الرقمية - الصف الأول المتوسط - الفصول الدراسية الثلاثة.  
/ وزارة التعليم . - الرياض، ١٤٤٤ هـ  
٣٥٩ ص؛ ٢١ x ٢٧.٥ سم

ردمك : ٥-٤٢٩-٥١١-٦٠٣-٩٧٨

١- الحواسيب - تعليم ٢- التعليم المتوسط - السعودية - كتب  
دراسية أ. العنوان

١٤٤٤ / ٨٧٥٨

ديوي ٠٠٤،٠٧

رقم الإيداع : ١٤٤٤ / ٨٧٥٨

ردمك : ٥-٤٢٩-٥١١-٦٠٣-٩٧٨

[www.moe.gov.sa](http://www.moe.gov.sa)

مواد إثرائية وداعمة على "منصة عين الإثرائية"



[ien.edu.sa](http://ien.edu.sa)

أعضاءنا المعلمين والمعلمات، والطلاب والطالبات، وأولياء الأمور، وكل مهتم بالتربية والتعليم؛  
يسعدنا تواصلكم؛ لتطوير الكتاب المدرسي، ومقترحاتكم محل اهتمامنا.



[fb.ien.edu.sa](https://fb.ien.edu.sa)

الناشر: شركة تطوير للخدمات التعليمية

تم النشر بموجب اتفاقية خاصة بين شركة Binary Logic SA وشركة تطوير للخدمات التعليمية  
(عقد رقم 2021/0010) للاستخدام في المملكة العربية السعودية

حقوق النشر © Binary Logic SA 2024

جميع الحقوق محفوظة. لا يجوز نسخ أي جزء من هذا المنشور أو تخزينه في أنظمة استرجاع البيانات أو نقله بأي شكل أو بأي وسيلة إلكترونية أو ميكانيكية أو بالنسخ الضوئي أو التسجيل أو غير ذلك دون إذن كتابي من الناشرين.

يُرجى ملاحظة ما يلي: يحتوي هذا الكتاب على روابط إلى مواقع إلكترونية لا تُدار من قبل شركة Binary Logic. ورغم أن شركة Binary Logic تبذل قصارى جهدها لضمان دقة هذه الروابط وحداثتها وملاءمتها، إلا أنها لا تتحمل المسؤولية عن محتوى أي مواقع إلكترونية خارجية.

إشعار بالعلامات التجارية: أسماء المنتجات أو الشركات المذكورة هنا قد تكون علامات تجارية أو علامات تجارية مُسجلة وتُستخدم فقط بغرض التعريف والتوضيح وليس هناك أي نية لانتهاك الحقوق. تنفي شركة Binary Logic وجود أي ارتباط أو رعاية أو تأييد من جانب مالكي العلامات التجارية المعنيين. تُعد Microsoft و Windows و Bing و OneDrive و Skype و OneNote و PowerPoint و Excel و Access و Outlook و Windows Live و Edge و Internet Explorer و Teams و Visual Studio Code و MakeCode و Office 365 علامات تجارية أو علامات تجارية مُسجلة لشركة Microsoft Corporation. وتُعد Google و Gmail و Google و YouTube و Android و Google Maps و Google Drive و Google Docs و Google Inc. وتُعد Apple و iPad و iPhone و Pages و Numbers و Keynote و iCloud و Safari و Apple Inc. وتُعد LibreOffice علامة تجارية مُسجلة لشركة Document Foundation. وتُعد Facebook و Messenger و Instagram و WhatsApp علامات تجارية تمتلكها شركة Facebook والشركات التابعة لها. وتُعد Twitter، Inc. علامة تجارية لشركة Twitter، Inc. يُعد اسم Scratch وشعار Scratch و Scratch Cat علامات تجارية لفريق Scratch. تُعد "Python" وشعارات Python علامات تجارية أو علامات تجارية مسجلة لشركة Python Software Foundation.

micro: bit وشعار micro: bit هما علامتان تجاريتان لمؤسسة Micro: bit التعليمية. Open Roberta هي علامة تجارية مسجلة ل Fraunhofer IAIS. تُعد VEX Robotics و VEX علامتين تجاريتين أو علامتي خدمة لشركة Innovation First, Inc.

ولا ترعى الشركات أو المنظمات المذكورة أعلاه هذا الكتاب أو تصرح به أو تصادق عليه.

حاول الناشر جاهداً تتبع ملاك الحقوق الفكرية كافة، وإذا كان قد سقط اسم أيٍّ منهم سهواً فسيكون من دواعي سرور الناشر اتخاذ التدابير اللازمة في أقرب فرصة.

 binarylogic

كتاب المهارات الرقمية هو كتاب معد لتعليم المهارات الرقمية للصف الأول متوسط في العام الدراسي 1446 هـ، ويتوافق الكتاب مع المعايير والأطر الدولية والسياق المحلي، سيزود الطلبة بالمعرفة والمهارات الرقمية اللازمة في القرن الحادي والعشرين. يتضمن الكتاب أنشطة نظرية وعملية مختلفة تقدم بأساليب مبتكرة لإثراء التجربة التعليمية وموضوعات متنوعة وحديثة مثل: مهارات التواصل والعمل الجماعي، حل المشكلات واتخاذ القرار، المواطنة الرقمية والمسؤولية الشخصية والاجتماعية، أمن المعلومات، التفكير الحاسوبي، البرمجة والتحكم بالروبوتات.



بِسْمِ اللَّهِ الرَّحْمَنِ الرَّحِيمِ



# الفصل الدراسي الثالث

---

## الفهرس

### الوحدة الأولى:

#### الدوال المنطقية والمخططات

238

239 • هل تذكر؟

#### الدرس الأول:

#### الدوال المنطقية

241

244 • إجراء الحسابات بواسطة IF

248 • لنطبق معاً

#### الدرس الثاني:

#### تنسيق المخططات

251

253 • تنسيق المخططات البيانية

254 • المخطط الدائري

255 • لنطبق معاً

258 • مشروع الوحدة

260 • برامج أخرى

261 • في الختام

261 • جدول المهارات

261 • المصطلحات

### الوحدة الثانية:

#### عرض الأفكار من خلال

#### العرض التقديمي

262

263 • هل تذكر؟

#### الدرس الأول:

#### الشرائح والنصوص والصور

265

266 • بدء الكتابة

267 • كيفية إدراج شريحة

268 • إدراج الصور

270 • الرؤوس والتنديلات

271 • السمات

272 • طرق العرض

273 • لنطبق معاً

#### الدرس الثاني:

#### تأثيرات الوسائط المتعددة المتقدمة

277

277 • الانتقالات

278 • التأثيرات الحركية

## الدرس الثاني: الإحداثيات في البرمجة

- 325 وحدة تحكم المراقبة ووحدة تحكم العرض
- 326 طباعة وضبط النصوص
- 327 نظام الإحداثيات
- 328 استخدام الإحداثيات في فيكس كود في آر
- 336 لنطبق معًا

## الدرس الثالث: الحركة التلقائية

- 338 مستشعر الجيرسكوب
- 339 موقع الاستشعار
- 339 الجمل الشرطية
- 339 المعاملات الشرطية في فيكس كود في آر
- 347 لنطبق معًا
- 349 مشروع الوحدة
- 351 في الختام
- 351 جدول المهارات
- 351 المصطلحات

- 281 الصوت
- 286 لنطبق معًا

## الدرس الثالث: المخططات البيانية ونصائح لعرض متميز

- 290 رسم SmartArt
- 294 المخططات البيانية
- 298 نصائح لإنشاء عرض تقديمي متميز
- 301 لنطبق معًا
- 305 مشروع الوحدة
- 306 برامج أخرى
- 307 في الختام
- 307 جدول المهارات
- 307 المصطلحات

## الوحدة الثالثة: برمجة الروبوت الافتراضي

### 308

## الدرس الأول: الروبوتات الافتراضية

- 309
- 310 روبوت فيكس كود في آر الافتراضي
- 316 إنشاء مقطع برمجي في منصة فيكس كود في آر
- 323 لنطبق معًا





- 352 • السؤال الأول
- 353 • السؤال الثاني
- 354 • السؤال الثالث
- 355 • السؤال الرابع
- 356 • السؤال الخامس
- 357 • السؤال السادس

# الوحدة الأولى: الدوال المنطقية والمخططات

ستتعلم في هذه الوحدة إجراء العمليات الحسابية واستخراج المعلومات منها باستخدام الصيغ والدوال باستخدام برنامج مايكروسوفت إكسل (Microsoft Excel). علاوة على ذلك، سوف تتعلم متى وكيف تستخدم الوظائف المنطقية. وستستخدم المخططين الخطي والدائري لعرض المعلومات بطريقة يسهل فهمها.



## أهداف التعلم

- ستتعلم في هذه الوحدة:
- < إجراء العمليات الحسابية والمنطقية باستخدام دالة IF.
- < إدراج المخطط الخطي والمخطط الدائري.
- < تغيير تنسيق المخطط.

## الأدوات

- < برنامج مايكروسوفت إكسل (Microsoft Excel).
- < برنامج مايكروسوفت إكسل لنظام آي أو إس (Microsoft Excel for iOS).
- < برنامج دو كس تو جو لنظام جوجل أندرويد (Docs to Go for Google Android).
- < برنامج ليبر أوفيس كالك (LibreOffice Calc).

# هل تذكر؟

## إدراج المخططات البيانية

المخطط البياني أو الرسم البياني هو تمثيل مرئي للمعلومات. يتيح فهم البيانات وتحليلها بشكل أسهل، حيث إنه يمكن المقارنة بين الأشكال بشكل أوضح وأسرع من المقارنة بين الأرقام.

يمكنك إدراج المخطط من علامة التبويب إدراج (Insert)، ثم من مجموعة مخططات (Charts)، على سبيل المثال: يمكنك إدراج مخطط عمودي (Column Chart) أو مخطط شريطي (Bar Chart).



إذا قمت بتغيير شيء ما في جدولك وضغطت على **Enter**، فسيتم تغيير المخطط البياني تلقائيًا لعرض المعلومات الجديدة.

يبين المحور الرأسي قيمة (Value) النطاق الموجود في بياناتك من الأصغر إلى الأكبر.

يعرض المحور الأفقي فئة (Category) الفئات الموجودة في جدولك. في هذا المثال، يمكنك رؤية أسماء الطلبة.

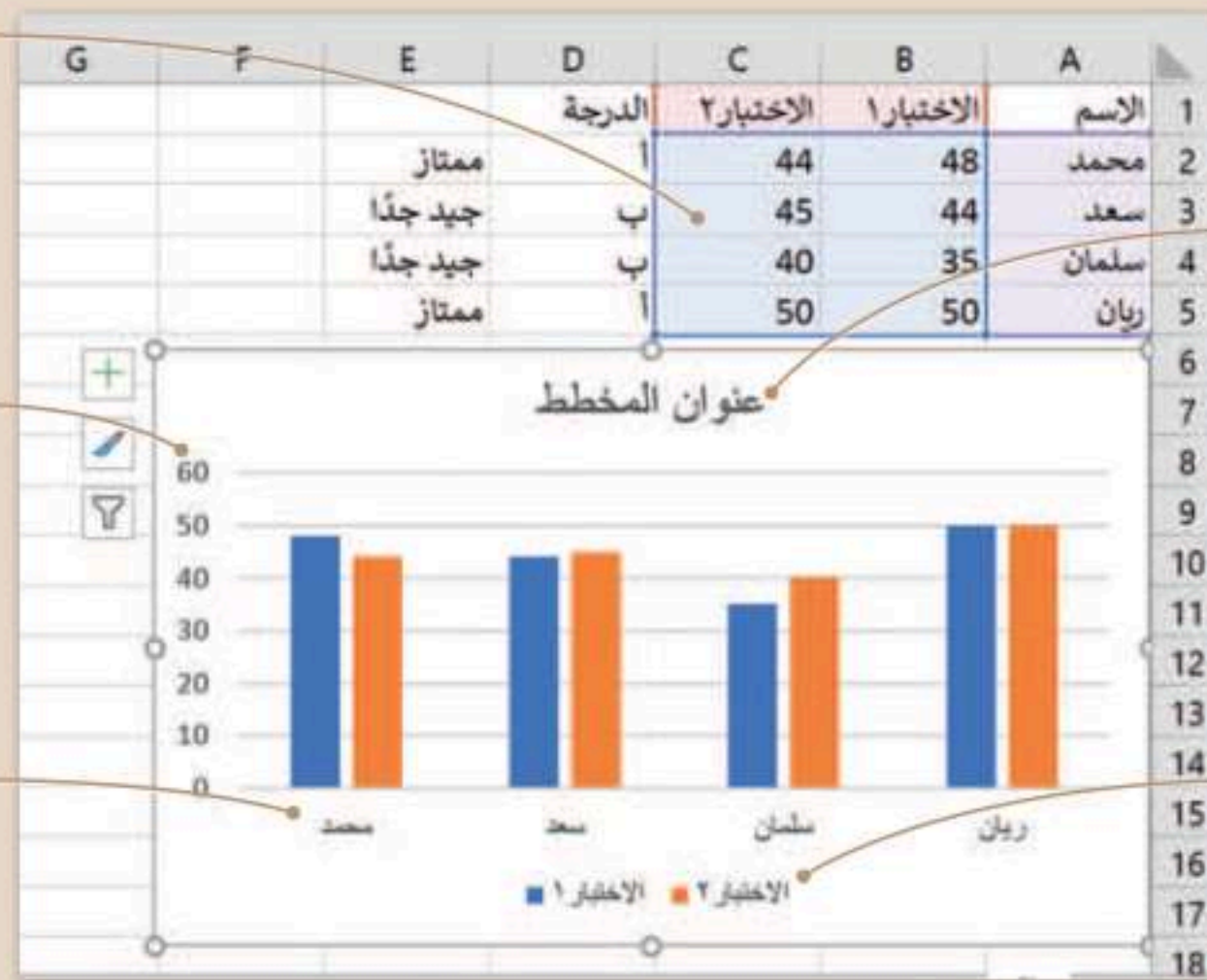

إذا كنت تريد تغيير عنوان المخطط البياني، يمكنك الضغط على عنوان المخطط وكتابة عنوان مناسب لمخططك.

تبين وسيلة الإيضاح (Legend) ما يمثله كل شريط في المخطط باستخدام الألوان والعناوين من بياناتك.

## الطباعة

يمكنك طباعة ورقة عمل خاصة بالأرقام أو مخطط بياني تمامًا كما تقوم بطباعة المستند في البرامج الأخرى. يمكنك طباعة ورقة العمل بالضغط على طباعة (Print) من علامة التبويب ملف (File)، أو الضغط على **Ctrl + P**.

في الجانب الأيسر من النافذة، ستظهر معاينة قبل الطباعة (Print Preview) لترى كيف ستظهر ورقة العمل على الورق.

بعد مراجعة جميع خيارات الطباعة، يمكنك الضغط على زر طباعة (Print) ليتم طباعة ورقة العمل بناءً على الإعدادات المحددة.

The screenshot shows the 'طباعة' (Print) ribbon in Microsoft Excel. The ribbon is divided into three main sections: 'طباعة' (Print), 'الطباعة' (Printing), and 'إعدادات' (Settings). The 'طباعة' section includes a 'طباعة' (Print) button and a 'عدد النسخ' (Number of copies) dropdown set to 1. The 'الطباعة' section includes a 'Microsoft XPS Document Writer' printer selection and a 'جهاز' (Device) dropdown. The 'إعدادات' section includes options for 'طباعة أوراق نشطة' (Print active sheets) and 'طباعة الأوراق النشطة فقط' (Print active sheets only), 'صفحات' (Pages) with a range of 1 to 1, 'ترتيب الصفحات' (Page order) set to 1, 2, 3, 'اتجاه عمودي' (Portrait orientation), 'Letter' paper size (21.59 x 27.94 cm), 'هوامش عادية' (Normal margins) (1.91 cm top, 1.91 cm bottom), and 'دون تغيير الحجم' (Do not change size) for 'طباعة الأوراق بحجمها الفعلي' (Print sheets at actual size). A callout box points to the 'طباعة أوراق نشطة' and 'طباعة الأوراق النشطة فقط' options, explaining that they allow for a preview of the print result. Another callout box points to the 'إعدادات' section, explaining that it contains various options for printing, such as page range, orientation, paper size, and margins. A third callout box points to the 'دون تغيير الحجم' option, explaining that it allows for printing at the actual size of the sheet.

في الجانب الأيمن من النافذة، ستري مجموعة من الخيارات المختلفة للطباعة تحت عنوان الإعدادات.





## الدرس الأول: الدوال المنطقية

ستتعلم في هذا الدرس كيفية استخدام الدوال المنطقية ، وهي الدوال التي تحمل وسيطاتها ونتائجها قيمة مكونة من عنصرين، عادةً ما تكون صواب أو خطأ. تعد دالة IF واحدة من أكثر الدوال شيوعًا في برنامج مايكروسوفت إكسل (Microsoft Excel). وتتيح إجراء مقارنات منطقية، ويمكن أن يكون لها نتيجتان صواب أو خطأ، وقد تكون النتيجة أي شيء مثل: رقم أو نص أو حتى دالة أخرى.

### الخطوات سهلة:

1	اضغط على الخلية التي ترغب بعرض النتائج داخلها.
2	أدرج دالة IF.
3	اكتب الشرط.
4	اكتب القيمة التي ستظهر إذا تحقق الشرط.
5	اكتب القيمة إذا لم يتحقق الشرط.

	D	C	B	A	
				14/09/1444	1
	لائحة البقالة				2
	المجموع	السعر	الكمية	العنصر	3
	38.00 ر.س.	19.00 ر.س.	2	لبن	4
	2.00 ر.س.	1.00 ر.س.	2	خبز	5
	2.50 ر.س.	2.50 ر.س.	1	عصير البرتقال	6
	10.00 ر.س.	5.00 ر.س.	2	تفاح	7
	5.85 ر.س.	1.95 ر.س.	3	بطاطس	8
	3.95 ر.س.	3.95 ر.س.	1	طماطم	9
	62.30 ر.س.	الإجمالي:			10
	10.38 ر.س.	المعدل:			11
	2.00 ر.س.	الحد الأدنى:			12
	38.00 ر.س.	الحد الأقصى:			13
					14

< أنشئ جدول البيانات التالي للتحقق من سعر المنتجات.

< أيها باهظة الثمن؟

< وأيها رخيصة؟

< بافتراض أن التكلفة التي تزيد عن 5.00 ر.س. تُعتبر باهظة الثمن.

## إدراج دالة IF:

- 1 < اضغط على الخلية التي تريد إضافة النتيجة فيها، على سبيل المثال خلية E4.
- 2 < من علامة تبويب الصيغ (Formulas)، ومن مجموعة مكتبة الدالات (Function Library)، افتح قائمة منطقية (Logical) واختر دالة IF.
- 3 < ستظهر نافذة وسيطات الدالة (Function Arguments).
- 4 < في مربع النص بجانب عبارة الشرط المنطقي (Logical\_test)، اكتب D4>5.
- 5 < في مربع النص بجانب عبارة Value\_if\_true اكتب "مكلفة".
- 6 < في مربع النص بجانب عبارة Value\_if\_false اكتب "رخيصة".
- 7 < اضغط على موافق (OK). هل تستطيع رؤية النتيجة؟ استخدم الآن أداة التعبئة التلقائية (Auto Fill) لنسخ الصيغة في باقي خلايا العمود E.
- 8

The screenshot shows the Excel interface with the 'Formulas' ribbon selected. The 'Logical' category is chosen from the 'Function Library' group. The 'IF' function is highlighted in the list. The spreadsheet below shows a table with the following data:

العنصر	الكمية	السعر	المجموع
لبن	2	ر.س. 19.00	ر.س. 38.00
خبز	2	ر.س. 1.00	ر.س. 2.00
عصير البرتقال	1	ر.س. 2.50	ر.س. 2.50
تفاح	2	ر.س. 5.00	ر.س. 10.00
بطاطس	3	ر.س. 1.95	ر.س. 5.85
طماطم	1	ر.س. 3.95	ر.س. 3.95

3

اكتب النتيجة التي تريد عرضها عند تحقق الشرط. هنا تريد أن تقول إنها "مكلفة".

اكتب الشرط الذي ستتحقق منه، مثلاً: إذا كان "السعر" أكثر من 5، وهو موجود في الخلية D4، يجب أن يكون الشرط بصورة  $D4 > 5$ .

اكتب النتيجة التي تريد عرضها عند عدم تحقق الشرط. تريد عرضها عند عدم تحقق الشرط. تريد هنا عرض أنها "رخيصة".

وسيطات الدالة IF

TRUE =  $D4 > 5$  Logical\_test

"مكلفة" = "مكلفة" Value\_if\_true

"رخيصة" = "رخيصة" Value\_if\_false

"مكلفة" =

النأكد من تحقق الشرط وإرجاع قيمة معينة عند TRUE وأخرى عند FALSE

Value\_if\_false كقيمة يتم إرجاعها إذا كانت Logical\_test هي القيمة FALSE. إذا تم الحذف، يتم إرجاع القيمة FALSE.

7

ناتج الصيغة = مكلفة

إلغاء الأمر موافق

تعليمات حول هذه الدالة

Logical\_test: تعتبر قيمة أو تعبير منطقي يمكن تقييمه على أنه صواب أو خطأ.

Value\_if\_true: القيمة المراد إرجاعها عند تقييم logical\_test إلى صواب.

Value\_if\_false: القيمة المراد إرجاعها عند تقييم logical\_test إلى خطأ.

8

F	E	D	C	B	A	
					14/09/1444	1
					لائحة البقالة	2
					العنصر	3
					المجموع	4
					مكلفة	4
					رخيصة	5
					رخيصة	6
					مكلفة	7
					مكلفة	8
					رخيصة	9
					الإجمالي:	10

		لائحة البقالة			
		المجموع	السعر	الكمية	العنصر
	مكلفة	38.00 ر.س.	19.00 ر.س.	2	لبن
	رخيصة	2.00 ر.س.	1.00 ر.س.	2	خبز
	رخيصة	2.50 ر.س.	2.50 ر.س.	1	عصير البرتقال
	مكلفة	10.00 ر.س.	5.00 ر.س.	2	تفاح
	مكلفة	5.85 ر.س.	1.95 ر.س.	3	بطاطس
	رخيصة	3.95 ر.س.	3.95 ر.س.	1	طماطم

لاحظ الصيغة في شريط الصيغة. يمكنك إجراء أي نوع من التغييرات التي تريدها، دون الحاجة إلى الضغط المزدوج داخل الخلية.



إذا كنت تريد كتابة صيغة IF بدلاً من إدراجها، فيجب عليك كتابتها بالشكل التالي:

=IF(Logical\_test;Value\_if\_true;Value\_if\_false)

لا تنس، إذا كنت تريد أن تظهر النتيجة في نص (أو سلسلة كما تُسمى بلغة الحاسب)، فيجب عليك كتابتها داخل علامات اقتباس (مثل "مكلفة"). يمكنك كتابة الأرقام والصيغ فقط بدون علامات اقتباس.

### إجراء الحسابات بواسطة IF

يمكنك الحصول على نتيجة حساباتك وذلك حسب نوع القيم المستخدمة، فبالإضافة إلى النصوص، يمكن الحصول على صيغ أخرى. طبق المثال التالي:  
في قائمة لنتائج بعض الطلبة المتفوقين والذين حصلوا على نتائج عالية في الاختبارين، تريد إضافة عمود لتحديد تقديرهم بحيث يحصل الطالب على تقدير "أ" إذا كانت درجات الاختبار أكثر من 90، وإلا فسيحصل على تقدير "ب".

#### لإدراج الصيغ في دالة IF:

- 1 < اضغط على الخلية التي تريد أن تظهر النتيجة فيها، على سبيل المثال D2 وأدرج دالة IF.
- 2 < في مربع النص Logical\_test، اكتب B2+C2<90.
- 3 < في مربع النص Value\_if\_true، اكتب "ب".
- 4 < في مربع النص Value\_if\_false، اكتب "أ".
- 5 < اضغط على موافق (OK).
- 6 < استخدم أداة التعبئة التلقائية (Auto Fill) لنسخ الصيغة في باقي خلايا العمود D.





Binary Academy (Alt+Q) بحث المصنف 1.xlsx حفظ تلقائي

ملف الشريط الرئيسي إدراج تخطيط الصفحة الصيغ بيانات مراجعة عرض تعليمات

مكتبة الدالات التاريخ والوقت دالات إضافية رياضيات ومثلثات نص العناصر المستخدمة مؤخراً جمع تلقائي

إدراج دالة مالية إدراج دالة

	H	G	F	E	D	C	B	A
1					التقدير	الاختبار 2	الاختبار 1	الاسم
2						44	48	محمد
3						45	44	سعد
4						40	35	سلمان
5						50	50	ريان

- AND
- FALSE
- 1 IF
- IFERROR
- IFNA
- IFS
- NOT
- OR
- SWITCH
- TRUE
- XOR
- إدراج دالة... fx

	D	C	B	A
1	التقدير	الاختبار 2	الاختبار 1	الاسم
2	أ	44	48	محمد
3	ب	45	44	سعد
4	ب	40	35	سلمان
5	أ	50	50	ريان
6				

تكتب هنا الشروط التي ستتحقق منها، فمثلاً تريد التحقق من مجموع الاختبارين، لذلك تجمع الاختبارين والتحقق من النتيجة الإجمالية ما إذا كانت أقل من 90 أم لا. وللتحقق من ذلك نكتب  $B2+C2<90$ .

وسيطات الدالة IF

TRUE =  $B2+C2<90$  Logical\_test

"ب" = "ب" Value\_if\_true

"أ" = "أ" Value\_if\_false

التأكد من تحقق الشرط وإرجاع قيمة معينة عند TRUE وأخرى عند FALSE

Value\_if\_false كقيمة يتم إرجاعها إذا كانت Logical\_test هي القيمة FALSE. إذا تم الحذف، يتم إرجاع القيمة FALSE.

ناتج الصيغة = أ

إلغاء الأمر موافق

تعليمات حول هذه الدالة

إذا حصل الطالب على تقدير "أ" فستعرض الرسالة "ممتاز"؛ إذا لم يحصل على تقدير "أ"، فستعرض الرسالة "جيد جدًا".

#### لتطبيق صيغة في مربع نص القيمة:

- 1 < اضغط على الخلية التي تريد أن تظهر النتيجة فيها، على سبيل المثال E2 وأدرج دالة IF.
- 2 < في مربع نص Logical\_test ستضيف شرط التحقق وهو هل الدرجة = أ، لذلك اكتب: D2="أ".
- 3 < في مربع النص Value\_if\_true، اكتب "ممتاز".
- 4 < في مربع النص Value\_if\_false، اكتب "جيد جدًا".
- 5 < اضغط على موافق (OK).
- 6 < استخدم أداة التعبئة التلقائية (Auto Fill).

	I	H	G	F	E	D	C	B	A
1						التقدير	الاختبار2	الاختبار1	الاسم
2						أ	44	48	محمد
3						ب	45	44	سعد
4						ب	40	35	سلمان
5						أ	50	50	ريان
6									

اكتب النتيجة التي تريد عرضها عند تحقق الشرط.

اكتب الشرط هنا، في هذا المثال تريد معرفة هل الدرجة = أ، لذلك اكتب "أ" = D2.

اكتب النتيجة التي تريد عرضها عند عدم تحقق الشرط.

وسيطات الدالة IF

TRUE = D2="أ"  
"ممتاز" = "ممتاز"  
"جيد جدًا" = "جيد جدًا"  
"ممتاز" =

Logical\_test  
Value\_if\_true  
Value\_if\_false

التأكد من تحقق الشرط وإرجاع قيمة معينة عند TRUE وأخرى عند FALSE  
Value\_if\_false كقيمة يتم إرجاعها إذا كانت Logical\_test هي القيمة FALSE. إذا تم الحذف، يتم إرجاع القيمة FALSE.

ناتج الصيغة = ممتاز

تعليمات حول هذه الدالة

إلغاء الأمر موافق



E	D	C	B	A	
	التقدير	الاختبار2	الاختبار1	الاسم	1
ممتاز	أ	44	48	محمد	2
	ب	45	44	سعد	3
	ب	40	35	سلمان	4
	أ	50	50	ريان	5

6

E	D	C	B	A	
	التقدير	الاختبار2	الاختبار1	الاسم	1
ممتاز	أ	44	48	محمد	2
جيد جدًا	ب	45	44	سعد	3
جيد جدًا	ب	40	35	سلمان	4
ممتاز	أ	50	50	ريان	5

بناء على الإعدادات الإقليمية في ويندوز تتم كتابة دوال مايكروسوفت إكسل بفاصلة (,) بين وسيطات الدالة، على سبيل المثال:

=IF(Logical\_test,Value\_if\_true,Value\_if\_false)

## لنطبق معًا

### تدريب 1

1. افتح المجلد الفرعي "G7.S3.1.1\_Activities" لمجلد المستندات، ثم ملف "G7.S3.1.1\_Degrees.xlsx".
2. استخرج الحد الأدنى من الدرجات في كل مادة دراسية، وأطلع على درجات الطلبة التي تتوافق مع هذا الحد.
3. استخرج الحد الأقصى للدرجات في كل مادة دراسية، وأطلع على درجات الطلبة التي تتوافق مع هذا الحد.
4. احسب معدل درجات كل طالب في الصف.
5. استخرج أدنى درجة لكل طالب في كل مادة دراسية.
6. إذا كان معدل الطالب يساوي 90 أو أقصى سيحصل على التقدير "أ"، وإن لم يكن كذلك فسيحصل على التقدير "ب".

	I	H	G	F	E	D	C	B	A	
1	الحد الأقصى	الحد الأدنى	ريان	فهد	عبد الله	سلمان	سعد	محمد		
2			84	80	98	90	78	88	اللغة العربية	
3			95	79	99	92	82	75	اللغة الإنجليزية	
4			87	85	100	91	95	90	المهارات الرقمية	
5			93	86	95	90	87	92	العلوم	
6			98	92	95	95	94	85	الرياضيات	
7			89	90	96	96	92	93	الدراسات الاجتماعية	
8									المعدل	
9									الحد الأدنى	
10									الحد الأقصى	
11									الدرجة	



## تدريب 2

يحتوي مايكروسوفت إكسل على دوال خاصة بالاستنتاجات المنطقية، لتتمرن على بعض هذه العمليات.

يوجد في الجدول أدناه عمود إضافي يسمى "متوسط" يحتوي على متوسط درجات الحرارة التي سُجلت خلال العام في الجزائر و البحرين. عليك الآن تنفيذ ما يلي:

	O	N	M	L	K	J	I	H	G	F	E	D	C	B	A
	درجات الحرارة في شهور السنة														
	متوسط	ذو الحجة	ذو القعدة	شوال	رمضان	شعبان	رجب	جمادى الثاني	جمادى الأولى	ربيع الثاني	ربيع الأول	صفر	محرم		
	17.4	12.1	15.2	19.4	23.2	25.2	24.6	21.3	17.7	14.7	12.8	11.9	11.2	الجزائر	
	26.5	19.3	24.5	29.3	32.5	34.2	34.1	32.6	30	25.3	21.2	18	17.2	البحرين	

طابق وسيطة الدالة أدناه مع النتائج التي سيتم عرضها في جدول البيانات مقابل كل حالة.

FALSE =	<input type="text" value="O5&gt;O6"/>	Logical_test	<input type="radio"/>	"في فصل الشتاء الطقس في البحرين أبرد من الطقس في الجزائر"
Value_if_true =	<input type="text" value="الطقس في الجزائر أبرد من الطقس في البحرين"/>	Value_if_true	<input type="radio"/>	"في فصل الشتاء الطقس في الجزائر أبرد من الطقس في البحرين"
Value_if_false =	<input type="text" value="الطقس في البحرين أكثر دفئا من الطقس في الجزائر"/>	Value_if_false	<input type="radio"/>	"الطقس في البحرين أكثر دفئا من الطقس في الجزائر"
TRUE =	<input type="text" value="AVERAGE(C6:N6)&gt;AVERAGE(C5:N5)"/>	Logical_test	<input type="radio"/>	"الطقس في الجزائر أقل دفئا من الطقس في البحرين"
Value_if_true =	<input type="text" value="الطقس في الجزائر أقل دفئا من الطقس في البحرين"/>	Value_if_true	<input type="radio"/>	"الطقس في البحرين أكثر دفئا من الطقس في الجزائر"
Value_if_false =	<input type="text" value="الطقس في البحرين أكثر دفئا من الطقس في الجزائر"/>	Value_if_false	<input type="radio"/>	"الطقس في الجزائر أقل دفئا من الطقس في البحرين"
TRUE =	<input type="text" value="(H5+I5+J5)/3&lt;(H6+I6+J6)/3"/>	Logical_test	<input type="radio"/>	"في فصل الشتاء الطقس في الجزائر أبرد من الطقس في البحرين"
Value_if_true =	<input type="text" value="في فصل الشتاء الطقس في الجزائر أبرد من الطقس في البحرين"/>	Value_if_true	<input type="radio"/>	"الطقس في الجزائر أقل دفئا من الطقس في البحرين"
Value_if_false =	<input type="text" value="في فصل الشتاء الطقس في البحرين أبرد من الطقس في الجزائر"/>	Value_if_false	<input type="radio"/>	"الطقس في البحرين أكثر دفئا من الطقس في الجزائر"

## تدريب 3

افتح المجلد الفرعي "G7.S3.1.1\_Activities" في مجلد المستندات ، ثم افتح الملف  
"G7.S3.1.1\_Temperatures\_World\_Countries.xlsx"

تحقق من درجات الحرارة في الأشهر جمادى الثاني و رجب و شعبان في تونس، واكتب الفصل الذي تتميز به هذه الأشهر في جدول البيانات. على سبيل المثال يمكنك كتابة "تمثل الأشهر جمادى الثاني و رجب و شعبان في تونس فصل الشتاء/الصيف".

..... <

احسب متوسط درجة حرارة شهر جمادى الثاني، ورجب، وشعبان، وإذا كان هذا المعدل أكبر من 19 درجة، فعليك عرض الرسالة "طقس جيد".

< أكمل الجدول أدناه بالنتائج وبالذالة المنطقية التي استخدمتها:

..... .....	ما الذي يميز هذه الأشهر بالتحديد في تونس؟									
<table border="1"><tr><td>↑</td><td></td><td>Logical_test</td></tr><tr><td>↑</td><td></td><td>Value_if_true</td></tr><tr><td>↑</td><td></td><td>Value_if_false</td></tr></table> ..... .....	↑		Logical_test	↑		Value_if_true	↑		Value_if_false	املاً جدول وسائط الذالة التالية بالمعايير التي قمت بكتابتها، وبالنتيجة التي تريد الحصول عليها.
↑		Logical_test								
↑		Value_if_true								
↑		Value_if_false								
..... .....	اكتب المحتوى المطابق لشريط الصيغة:									



## الدرس الثاني: تنسيق المخططات

ستتعلم في هذا الدرس كيفية إدراج نوع جديد من المخططات مثل: المخطط الخطي (Line Chart) والمخطط الدائري (Pie Chart)، وطريقة تغيير تخطيط المخطط. يمكنك استخدام المخطط الخطي لإظهار البيانات التي تتغير بمرور الوقت، لتشهد كيف يمكنك إضافة وتعديل المخطط الخطي.

### إدراج المخطط الخطي:

- 1 < حدد البيانات التي تريد عرضها في المخطط البياني مثلًا الخلايا من A1 إلى C5.
- 2 < من علامة التبويب إدراج (Insert)، وفي مجموعة مخططات (Charts)، اضغط على إدراج مخطط خطي أو مساحي (Insert Line or Area Chart).
- 3 < ومن قسم خطي ثنائي الأبعاد (2-D Line)، اختر نوع المخطط الذي تريده، على سبيل المثال: خطي (Line).
- 4 < سيظهر مخطط يمثل بياناتك.

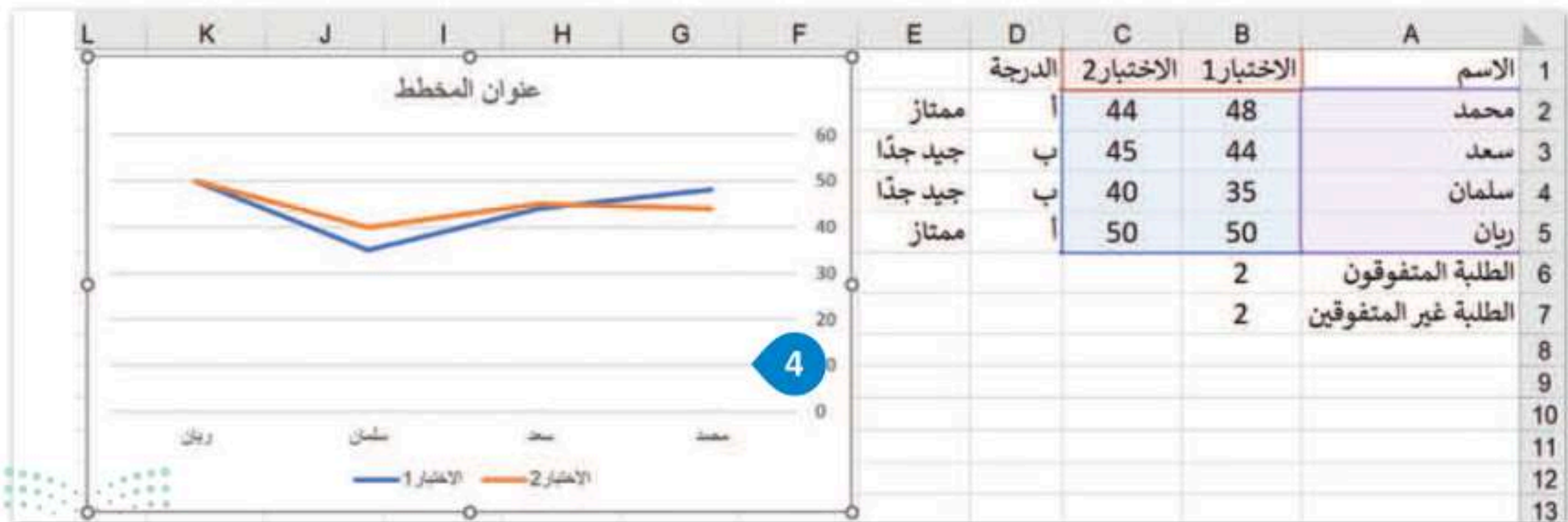
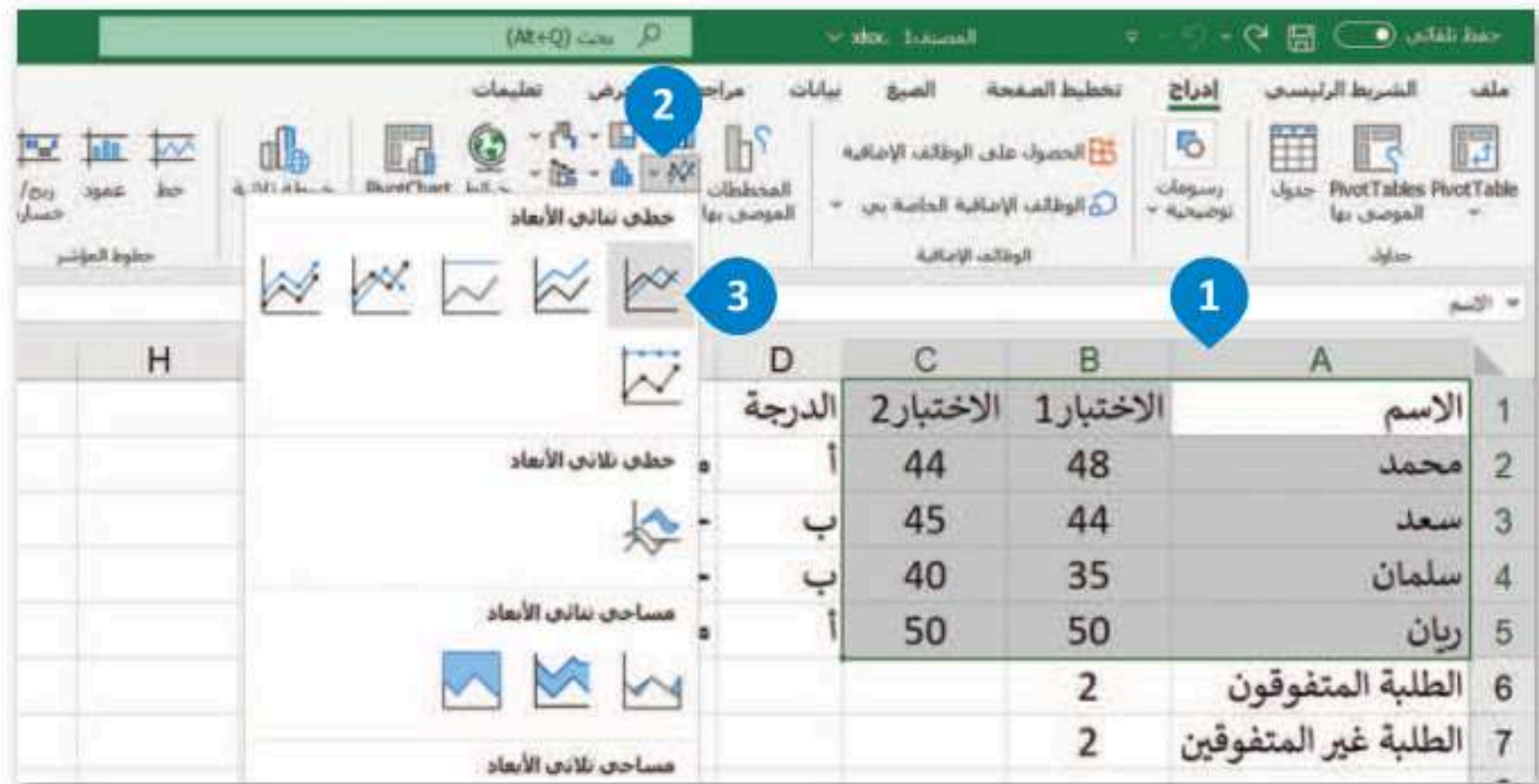

يؤدي اختيار تغيير نوع المخطط (Change Chart Type) إلى فتح نافذة تغيير نوع المخطط (Change Chart Type). فإذا أردت تغيير شكل المخطط البياني الخاص بك دون البدء من جديد، يمكنك الضغط على هذا الخيار واختيار نوع المخطط الجديد المناسب.

اضغط القائمة المنسدلة أنماط المخططات البيانية (Chart Styles) لتغيير نمط مخططك.

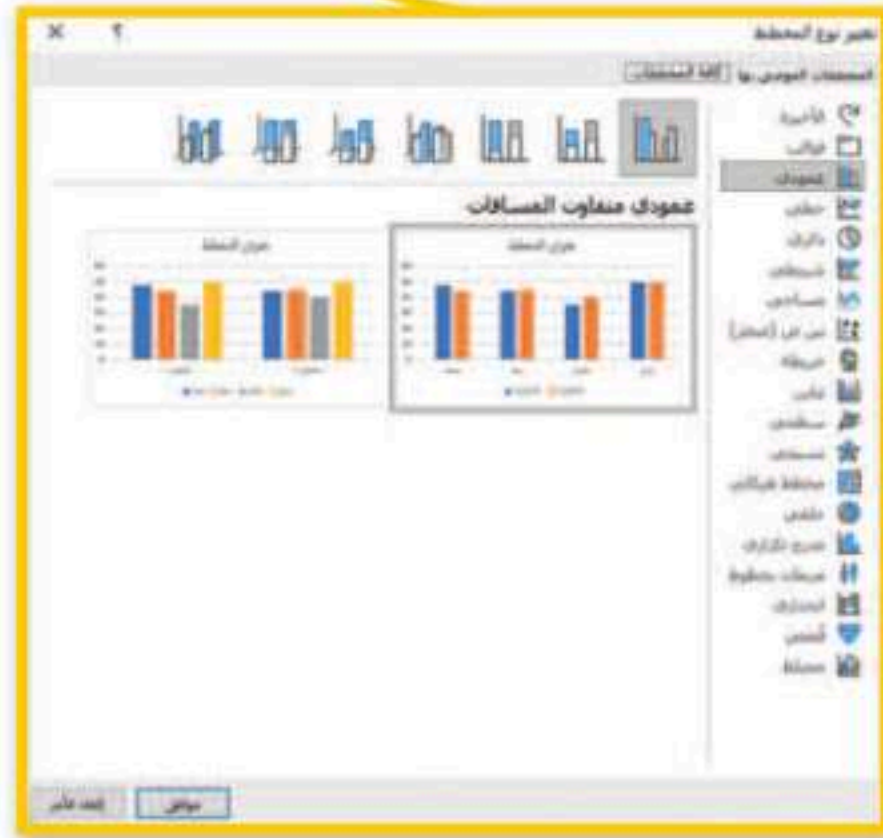

تمنحك علامة التبويب تنسيق (Format) خيارات لتنسيق مخططك وتغيير ألوانه وتخصيص المخططات وما إلى ذلك. فلنلق نظرة على بعضها.

اضغط مجموعة أنماط سريعة (Quick Styles) الأحرف في مخططك.

استخدم مجموعة أنماط الأشكال (Shape Styles) لتغيير شكل مخططك.

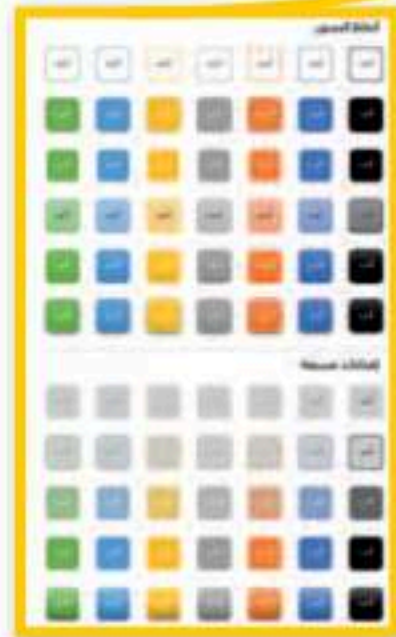



## تنسيق المخططات البيانية

لقد تعلمت في الصفوف السابقة كيفية تطبيق التنسيق المتقدم على مستند، وينطبق الأمر نفسه على المخططات البيانية، فيمكن تغيير ألوانها وخطوطها وكافة خصائصها. لاحظ أنه بمجرد تحديد المخطط البياني تظهر علامتا تبويب جديدتان. تعرّف على كيفية استخدامهما.

### لتغيير تخطيط الرسم البياني الخاص بك:

< من علامة تبويب تصميم المخطط (Chart Design) من مجموعة تخطيطات المخططات (Chart Layouts)، اضغط على تخطيط سريع (Quick Layout)، 1 ثم اختر القائمة التي تريدها مثل المظهر الثاني. 2

< سيتغير الشكل الخاص بمخطبك البياني. 3

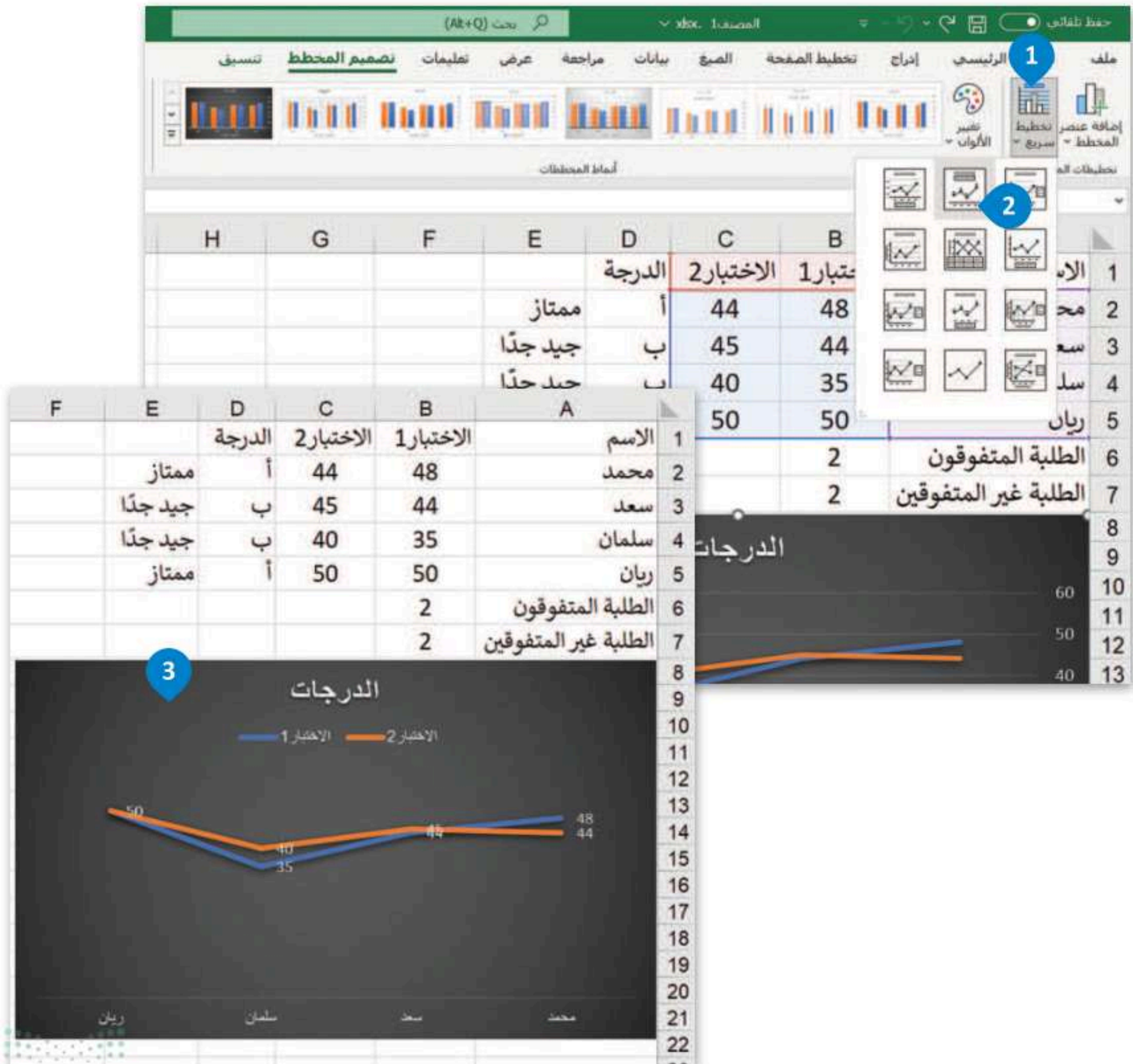

## المخطط الدائري

يمكنك استخدام المخطط الدائري لعرض النسب المئوية، على سبيل المثال: جدول البيانات المُستخدَم في هذا الدرس عن درجات الطلبة، حيث يمكنك إدراج المخطط الدائري لتمثيل عدد الطلبة الناجحين وعدد الطلبة غير المتفوقين.

### إدراج المخطط الدائري:

- 1 < حدد البيانات التي تريد عرضها في المخطط البياني مثلًا الخلايا من A6 إلى B7.
- 2 < من علامة التبويب إدراج (Insert)، وفي مجموعة مخططات (Charts)، اضغط على إدراج مخطط دائري أو دائري مجوف (Insert Pie or Doughnut Chart).
- 3 < ومن قسم دائري ثنائي الأبعاد (2-D Pie)، اختر نوع المخطط الذي تريده، على سبيل المثال: دائري (Pie).
- 4 < سيظهر مخطط يمثل بياناتك.

يمكنك تطبيق التعديلات الخاصة بك لتغيير تنسيق المخطط.

الاسم	الاختبار 1	الاختبار 2	الدرجة
محمد	48	44	أ
سعد	44	45	ب
سلمان	35	40	ب
ريان	50	50	أ

الدرجة	الطلبة المتفوقون	الطلبة غير المتفوقين
الطلبة المتفوقون	2	2
الطلبة غير المتفوقين	2	2

# لنطبق معًا

## تدريب 1

◀ تعتبر المخططات وسيلة أسرع في المقارنة وفي تحليل الأشكال بدلًا من الأرقام.

قارن بين المخططات البيانية واستخرج النتائج.

تمثل المخططات البيانية أدناه بيانات درجات الحرارة في جيبوتي و جزر القمر و مصر و موريتانيا. يتوجب عليك الآن مقارنة البيانات للدول في المخططات البيانية، ومحاولة إكمال الجدول أدناه بالاستنتاجات الصحيحة.

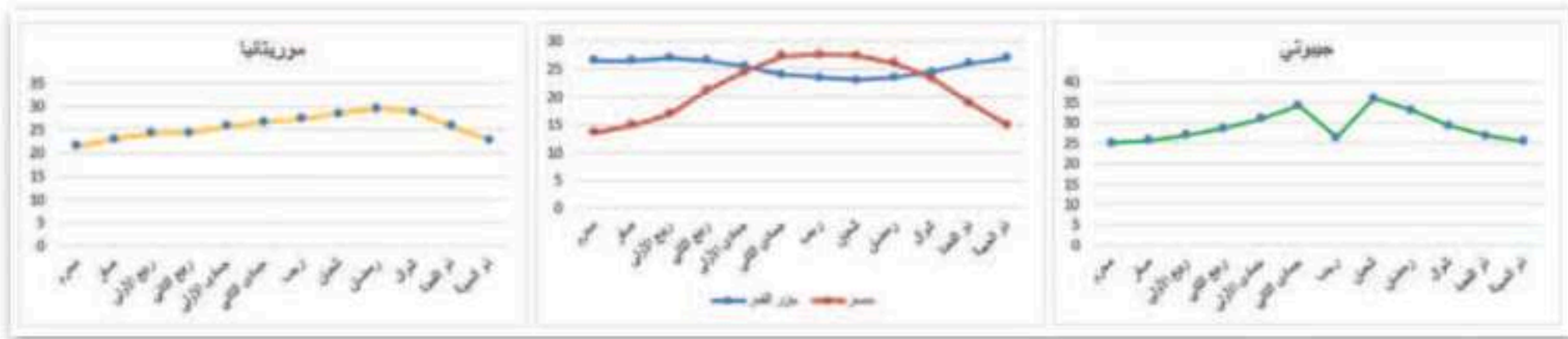

موريتانيا	مصر	جزر القمر	جيبوتي	
<input type="checkbox"/>	<input type="checkbox"/>	<input type="checkbox"/>	<input type="checkbox"/>	ما الدولة التي سجلت أقل درجة حرارة؟
<input type="checkbox"/>	<input type="checkbox"/>	<input type="checkbox"/>	<input type="checkbox"/>	ما الدولة التي سجلت أعلى درجة حرارة؟
<input type="checkbox"/>	<input type="checkbox"/>	<input type="checkbox"/>	<input type="checkbox"/>	ما الدولة التي لديها أعلى درجة حرارة مسجلة وفقًا للرسم البياني؟
<input type="checkbox"/>	<input type="checkbox"/>	<input type="checkbox"/>	<input type="checkbox"/>	ما الدولة التي لديها أدنى درجة حرارة مسجلة وفقًا للرسم البياني؟
<input type="checkbox"/>	<input type="checkbox"/>	<input type="checkbox"/>	<input type="checkbox"/>	ما الدولة التي سجلت أعلى تغييرًا في درجات الحرارة؟
<input type="checkbox"/>	<input type="checkbox"/>	<input type="checkbox"/>	<input type="checkbox"/>	ما الدولة التي سجلت أقل تغييرًا في درجات الحرارة؟

## تدريب 2

◀ حان الوقت الآن لإدراج مخططات بيانية إلى جدول البيانات في برنامج مايكروسوفت إكسل.

◀ افتح ملف "G7.S3.1.2\_Temperatures\_World\_Countries.xlsx" الموجود في المجلد الفرعي "G7.S3.1.2\_Activities" في مجلد المستندات.

◀ اعرض درجات الحرارة الخاصة بشهر محرم في جميع البلدان من خلال مخطط بياني، وذلك بإدراج مخطط عمودي ثلاثي الأبعاد وتحديد نمط مخطط من اختيارك.

◀ نسّق المخطط البياني وذلك بالقيام بما يلي:

- إضافة عنوان لمخططك البياني.
  - إضافة عنوان للمحور الرأسي.
  - إضافة عنوان للمحور الأفقي.
  - تغيير نمط أحرف مخططك البياني.
  - تغيير ألوان مخططك البياني وإضافة مخططات تفصيلية إذا لزم الأمر.
- ◀ اعرض درجات حرارة جميع الأشهر في المغرب، والمملكة العربية السعودية، وتونس من خلال:
- إدراج مخطط ونمط خاص به من اختيارك.
  - تنسيق مخططك البياني لجعله أكثر جاذبية ولكن مع عدم التأثير على سهولة قراءة المعلومات التي يمثلها أيضًا.

بالرجوع إلى المخطط البياني الخاص بدرجات حرارة شهر محرم الموجود في الملف

"G7.S3.1.1\_العالم\_دول\_حرارة\_درجات.xlsx"

..... 1

..... 2

..... 3

..... 4

1. في أي البلدان تكون درجة الحرارة في شهر محرم أعلى من 20 درجة مئوية؟

..... 1

..... 2

..... 3

..... 4

2. في أي البلدان تكون درجة الحرارة في شهر محرم أدنى من 15 درجة مئوية؟

..... 1

..... 2

3. في أي البلدان تكون درجة الحرارة في شهر جمادى الثاني أعلى من 33 درجة مئوية؟

..... 1

..... 2

..... 3

..... 4

..... 5

..... 6

4. في أي البلدان درجة الحرارة في شهر ذو الحجة أعلى من 15 درجة مئوية؟

..... 1

..... 2

..... 3

5. في أي الشهور تكون درجة الحرارة في المملكة العربية السعودية أدنى من 17 درجة مئوية؟

رابطہ المدرس الرقمي



www.iien.edu.sa

## مشروع الوحدة



تصفح الإنترنت واجمع بعض المعلومات عن المنتجات الزراعية الرئيسة في المملكة العربية السعودية الأكثر إنتاجًا. استخدم المواقع الإلكترونية ذات العلاقة للوصول إلى المعلومات المطلوبة.



بعد جمع المعلومات السابقة، ابدأ بجمع بعض الإحصائيات حولها. على سبيل المثال، ابحث عن الكمية التي ينتجها بلدك من هذه المنتجات، والأشهر التي يتم فيها إنتاجها وغير ذلك من البيانات ذات العلاقة.



املأ الجدول بالبيانات التي جمعتها.



الإنتاج السنوي	محرم	ربيع الأول	ربيع الثاني	جمادى الأولى	شعبان	رمضان	شوال	ذو القعدة	ذو الحجة
خيار	10	12	5	10	6	17	20	15	0
بالنجان	8	13	25	9	12	14	14	19	10
بصل	15	14	19	4	18	12	9	8	5
طماطم	20	17	14	5	17	6	7	20	12
المجموع	53	56	63	28	49	50	50	62	37
المتوسط	13.25	14	15.75	7	12.25	12.5	12.5	15.5	9.25
الحد الأدنى	8	12	5	4	6	7	7	8	0
الحد الأقصى	20	17	25	10	18	20	20	20	14

بعد جمع كل المعلومات اللازمة، ضعها في ورقة عمل. افتح مايكروسوفت إكسل وحاول تنظيم بياناتك. رتبها بطريقة تجعل قراءة بياناتك أسهل.

الإنتاج السنوي	محرم	ربيع الأول	ربيع الثاني	جمادى الأولى	شعبان	رمضان	شوال	ذو القعدة	ذو الحجة	المجموع	المتوسط	الحد الأدنى	الحد الأقصى
خيار	10	12	5	10	6	17	20	15	0	53	13.25	8	20
بالنجان	8	13	25	9	12	14	14	19	10	146	12.17	0	25
بصل	15	14	19	4	18	12	9	8	5	124	10.33	0	19
طماطم	20	17	14	5	17	6	7	20	12	136	11.33	3	20
المجموع	53	56	63	28	49	50	50	62	37	332	11	0	20
المتوسط	13.25	14	15.75	7	12.25	12.5	12.5	15.5	9.25	136	11.33	3	20
الحد الأدنى	8	12	5	4	6	7	7	8	0	136	11.33	3	20
الحد الأقصى	20	17	25	10	18	20	20	20	14	136	11.33	3	20

ما مجموع ومتوسط الكميات المنتجة في الشهر أو في السنة؟

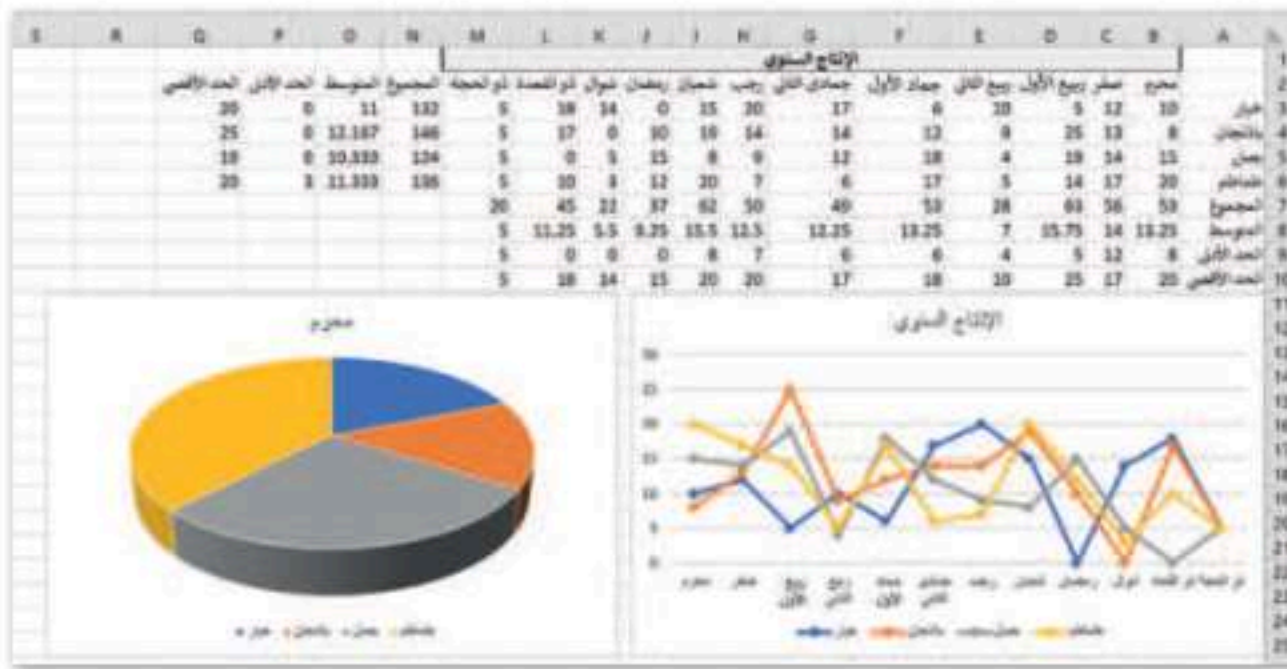

أنشئ أنواعًا مختلفة من المخططات البيانية لمقارنة جميع البيانات ولتمثيل المعلومات التي جمعتها بطريقة مرئية.

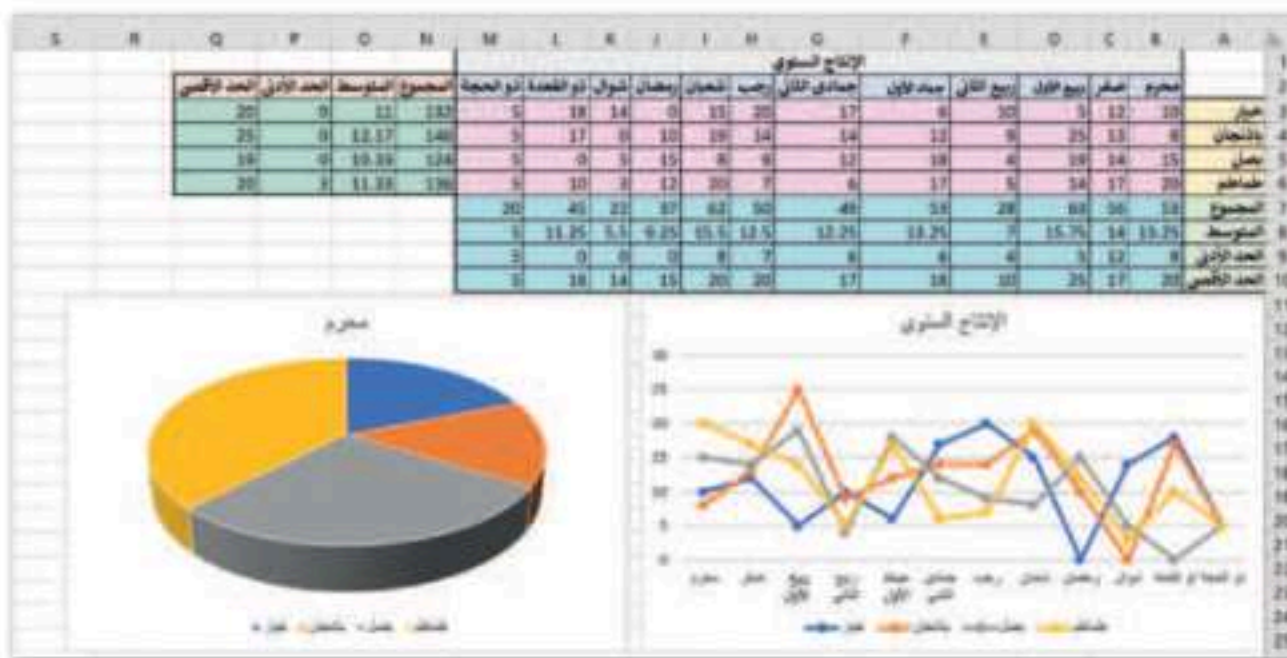

أخيرًا لا تنسَ تنسيق جدولك.

## برامج أخرى

### جداول بيانات جوجل (Google sheets)

جداول بيانات جوجل هو برنامج مجاني لجداول البيانات عبر الإنترنت تقدمه جوجل، حيث يسمح للمستخدمين بإنشاء جداول البيانات وتعديلها والتعاون في إنشائها عبر الإنترنت.

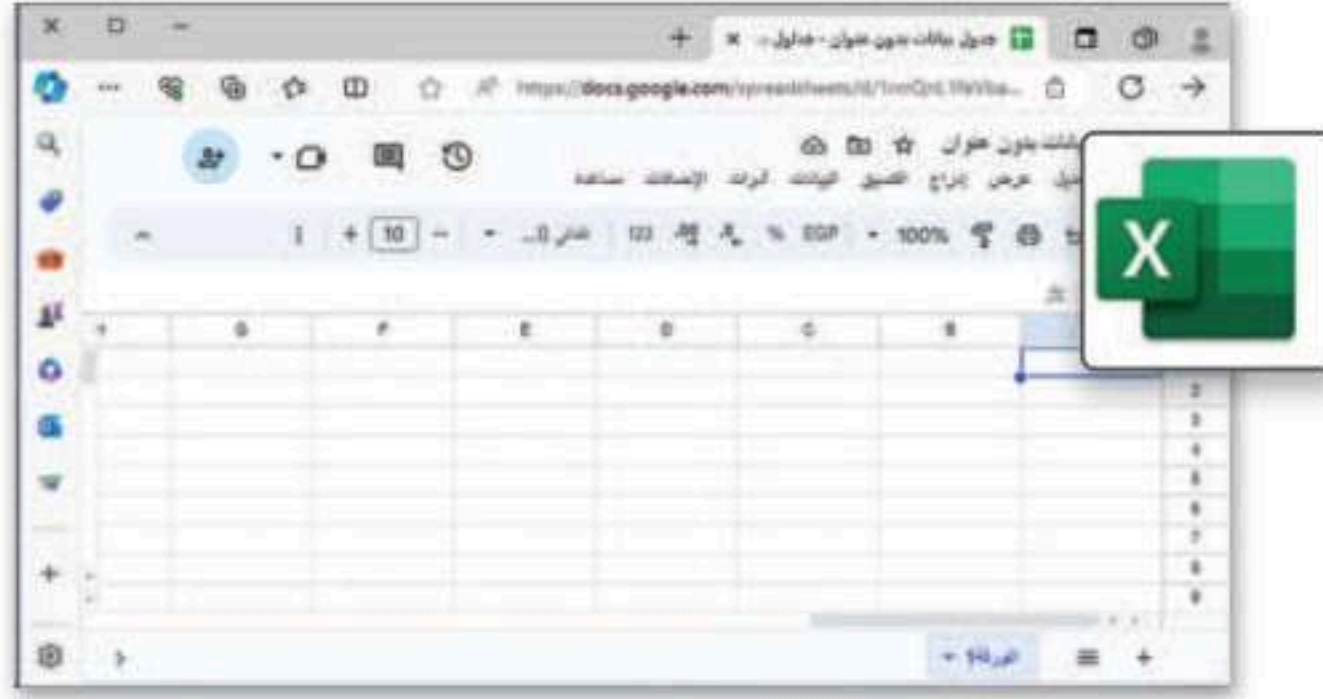

### برنامج دو كس تو جو لنظام جوجل أندرويد

### (Docs to Go for Google Android)

يستخدم برنامج دو كس تو جو للأجهزة التي تعمل بنظام جوجل أندرويد.

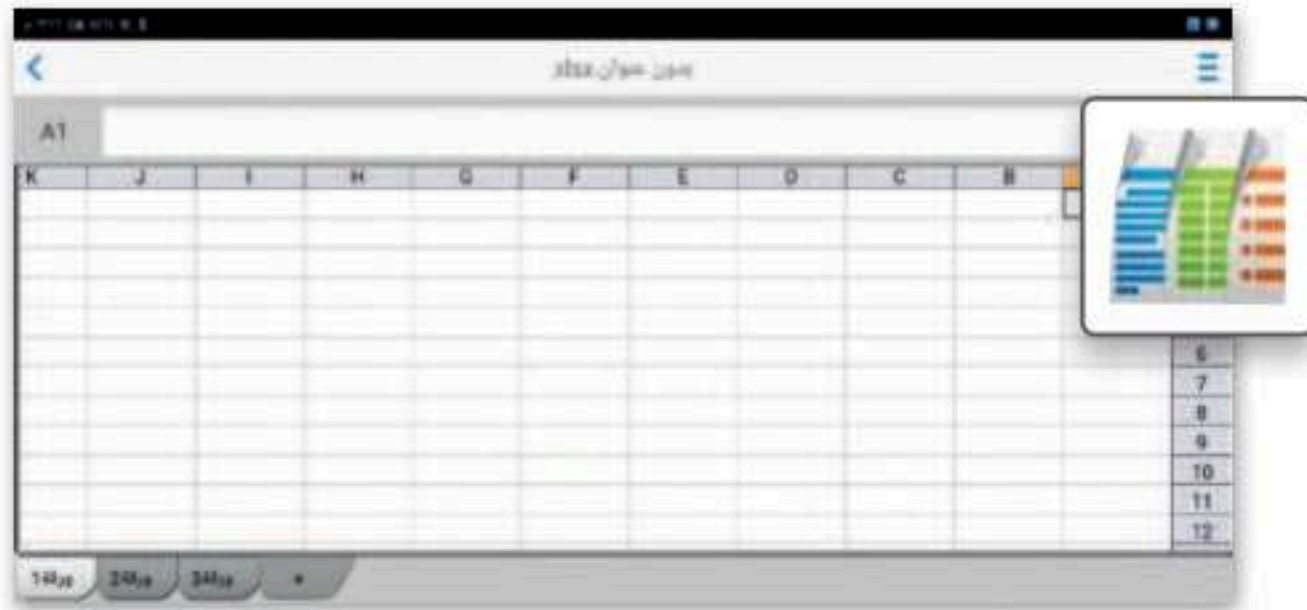

### ليبر أوفيس كالك (LibreOffice Calc)

ليبر أوفيس كالك هو برنامج جداول بيانات مجاني ومفتوح المصدر يمكنك تنزيله من الإنترنت. يحتوي هذا البرنامج على جميع الأدوات التي تعلمتها في هذه الوحدة ويشبه إلى حد كبير برنامج مايكروسوفت إكسل.

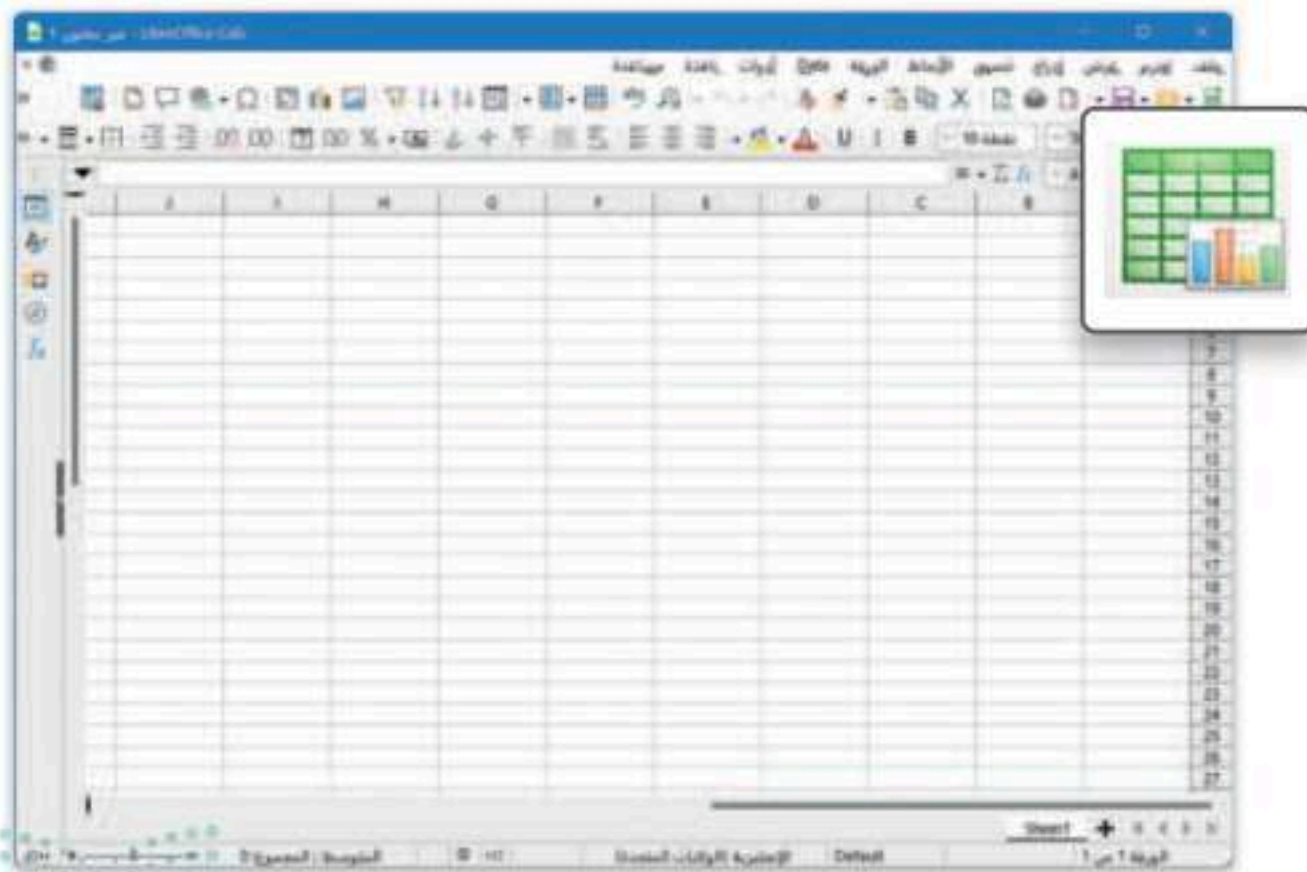



## في الختام

### جدول المهارات

درجة الإتقان		المهارة
لم يتقن	أتقن	
		1. استخدام دالة IF في إجراء العمليات المنطقية.
		2. استخدام دالة IF في إجراء العمليات الحسابية.
		3. إدراج المخططين الخطي والدائري في مايكروسوفت إكسل.
		4. تنسيق وتغيير تخطيط المخططات في مايكروسوفت إكسل.

### المصطلحات

Function	وظيفة	Axis	المحور
IF	إذا	Calculation	الحساب
Legend	وسيلة إيضاح	Criterion	معيار
Line Chart	المخطط الخطي	Formula Bar	شريط الصيغة
Pie Chart	المخطط الدائري	False	خطأ

# الوحدة الثانية: عرض الأفكار من خلال العرض التقديمي

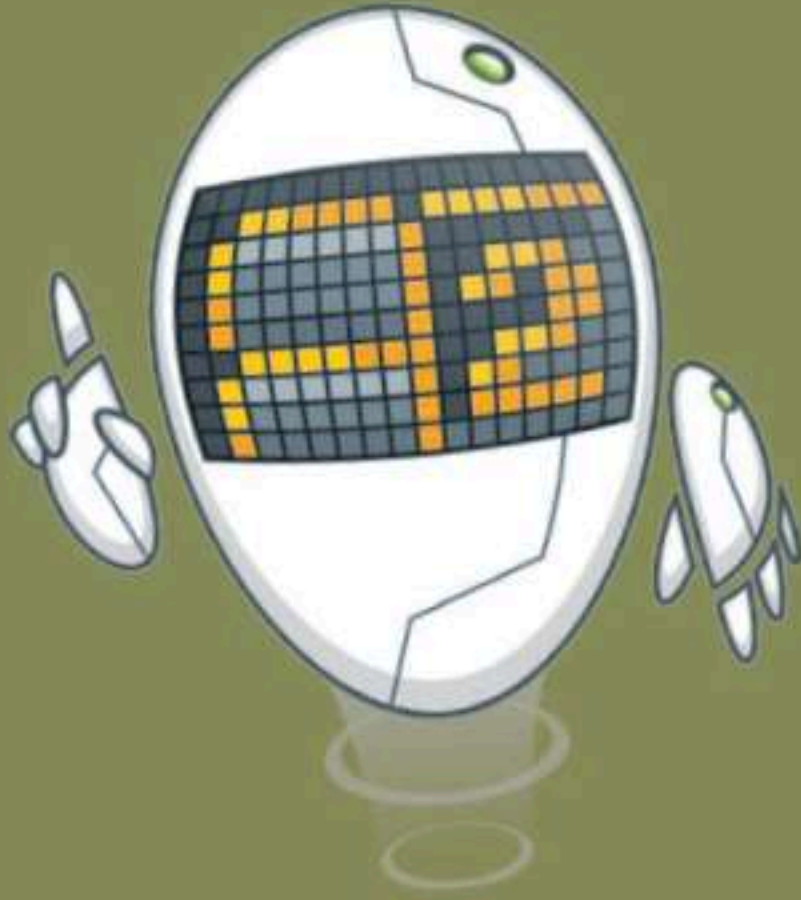

من الجيد أن تجري عمليات البحث عبر الإنترنت لتوسيع معارفك، ولكن ماذا ستفعل إذا أردت عرض أفكارك ومعلوماتك لأصدقائك أو زملائك أو لأفراد عائلتك؟ لا بد أنك ستستخدم برنامج مايكروسوفت باوربوينت (Microsoft PowerPoint) لإنشاء العروض التقديمية، حيث يساعدك في عرض جميع بياناتك بصورة تُمكن الجميع من رؤية وفهم ما تعرضه.

## الأدوات

- < برنامج مايكروسوفت باوربوينت (Microsoft PowerPoint).
- < برنامج أبل كي نوت (Apple Keynote).
- < برنامج ليبر أوفيس إمبريس (LibreOffice Impress).
- < برنامج مايكروسوفت باوربوينت لنظام أندرويد (Microsoft PowerPoint for Android).

## أهداف التعلم

- ستتعلم في هذه الوحدة:
- < إدراج أنواع مختلفة من الشرائح.
- < إضافة النصوص والصور.
- < استخدام انتقالات الشرائح.
- < استخدام التأثيرات الحركية في عرض تقديمي.
- < إدراج مقاطع صوتية.
- < إدراج رسم SmartArt.
- < إضافة وتحرير مخطط.
- < استخدام بعض النصائح لجعل العرض التقديمي أكثر جاذبية.

# هل تذكر؟

## إنشاء عرض تقديمي

الخطوة الأولى لإنشاء عرضك التقديمي هي فتح برنامج مايكروسوفت باوربوينت (Microsoft PowerPoint)، عن طريق الضغط على زر بدء (Start) ثم الضغط على PowerPoint (باوربوينت).

ويعتمد عدد الشرائح على الموضوع الذي تريد تقديمه، ومن الجيد عدم وضع الكثير من التفاصيل على كل شريحة.

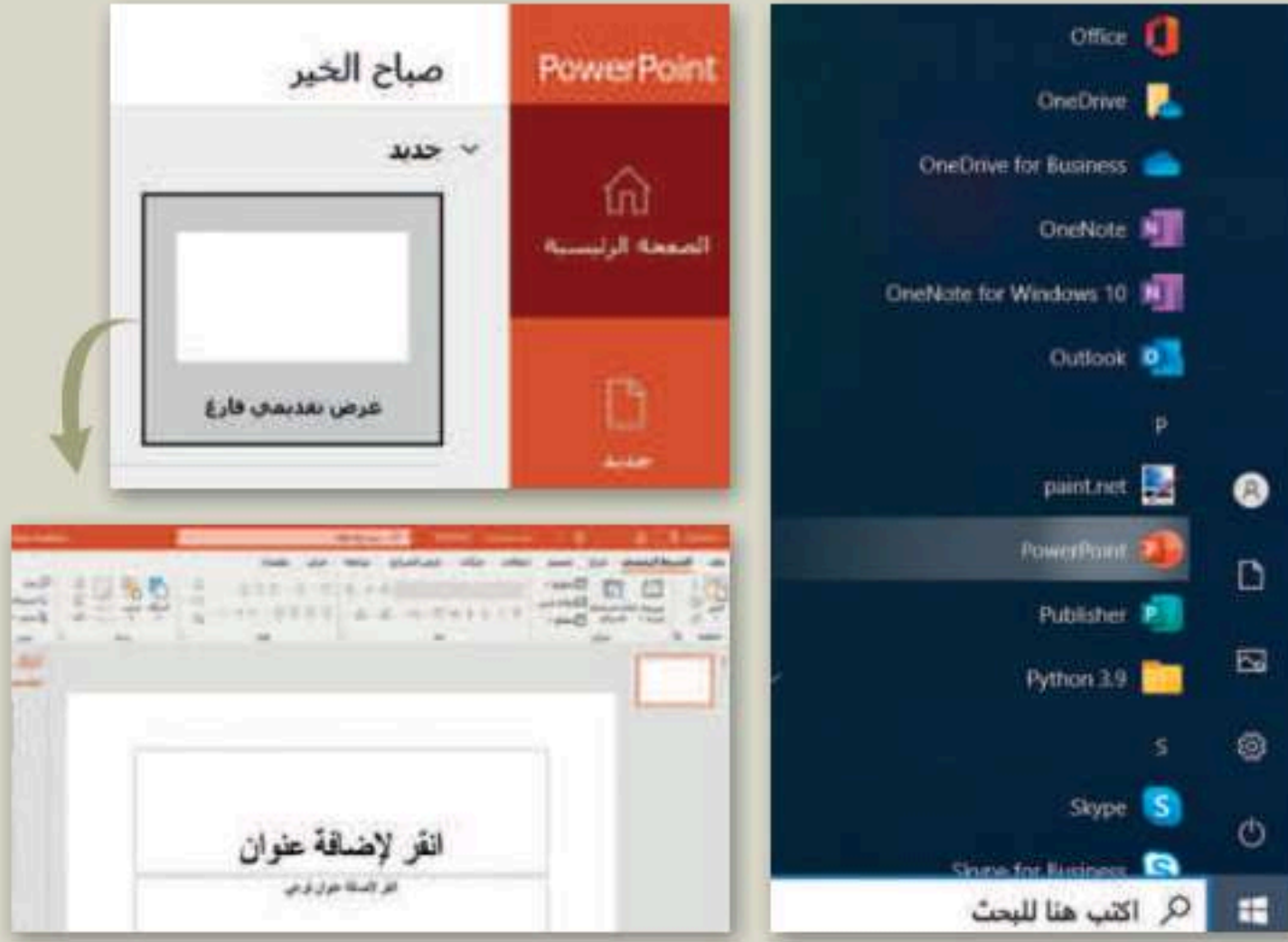

## تنسيق شرائح العرض التقديمي

يمكنك اختيار نسق (Theme) مختلف من اختيارك لتنسيق العرض التقديمي الخاص بك، وللقيام بذلك، من علامة التبويب تصميم (Design)، وفي مجموعة نسق (Themes)، اضغط على السهم المتجه لأسفل، ستشاهد جميع النسق المتاحة التي يمكنك تطبيقها على العرض التقديمي.

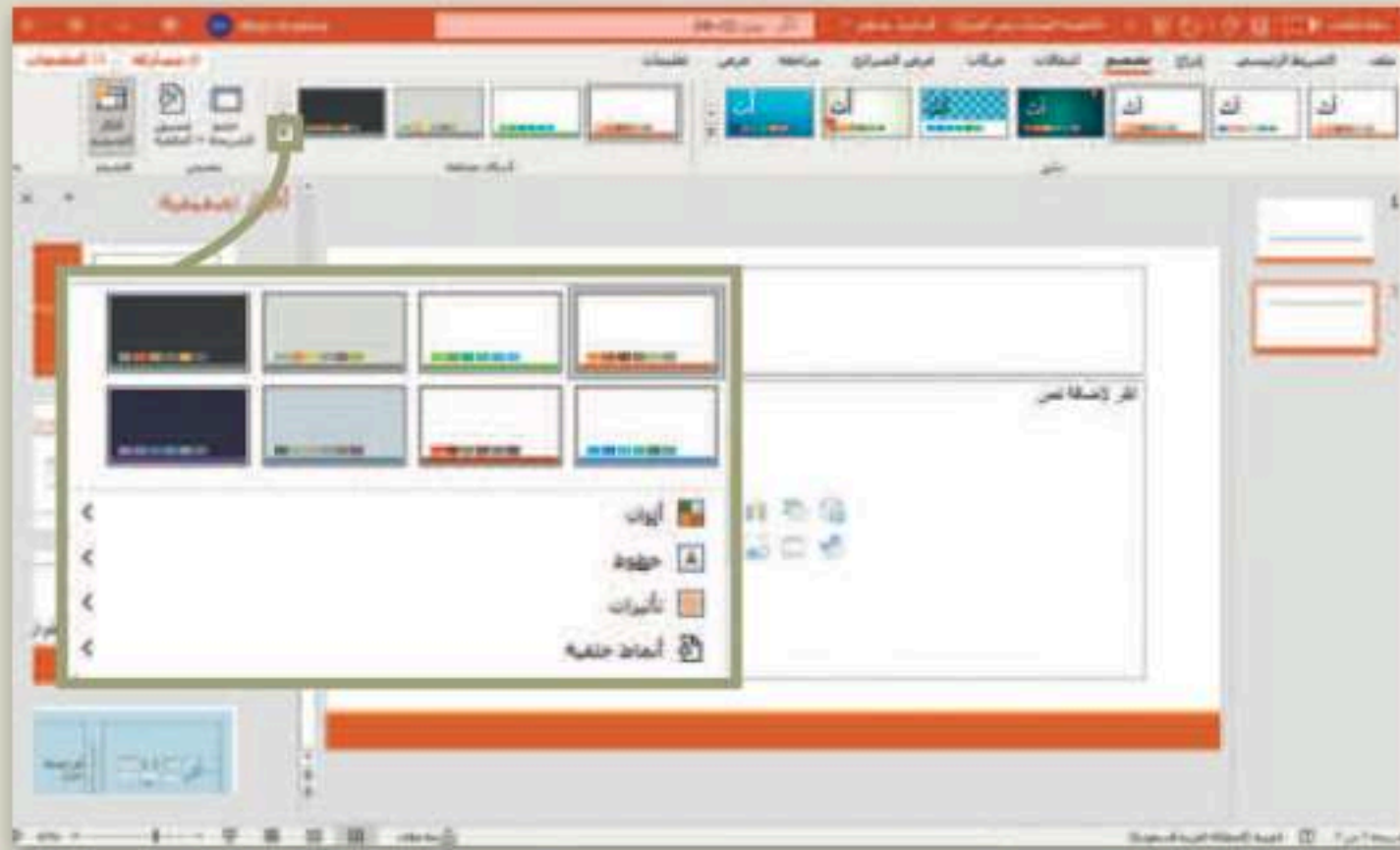

## إدراج صور من جهاز الحاسب

من خلال إدراج الصور في العرض التقديمي، يمكنك جعل النص المُستخدم أكثر إيجازًا. ليكون العرض التقديمي مثيّرًا للإعجاب. لإدراج صورة من جهاز الحاسب، حدّد الشريحة التي تريد إضافة الصورة إليها، ومن علامة التبويب إدراج (Insert)، وفي مجموعة الصور (Images)، اضغط على صور (Pictures)، ثم اضغط على هذا الجهاز (This Device)، ثم اختر الصورة التي تريد استخدامها وأدرجها في العرض التقديمي الخاص بك.

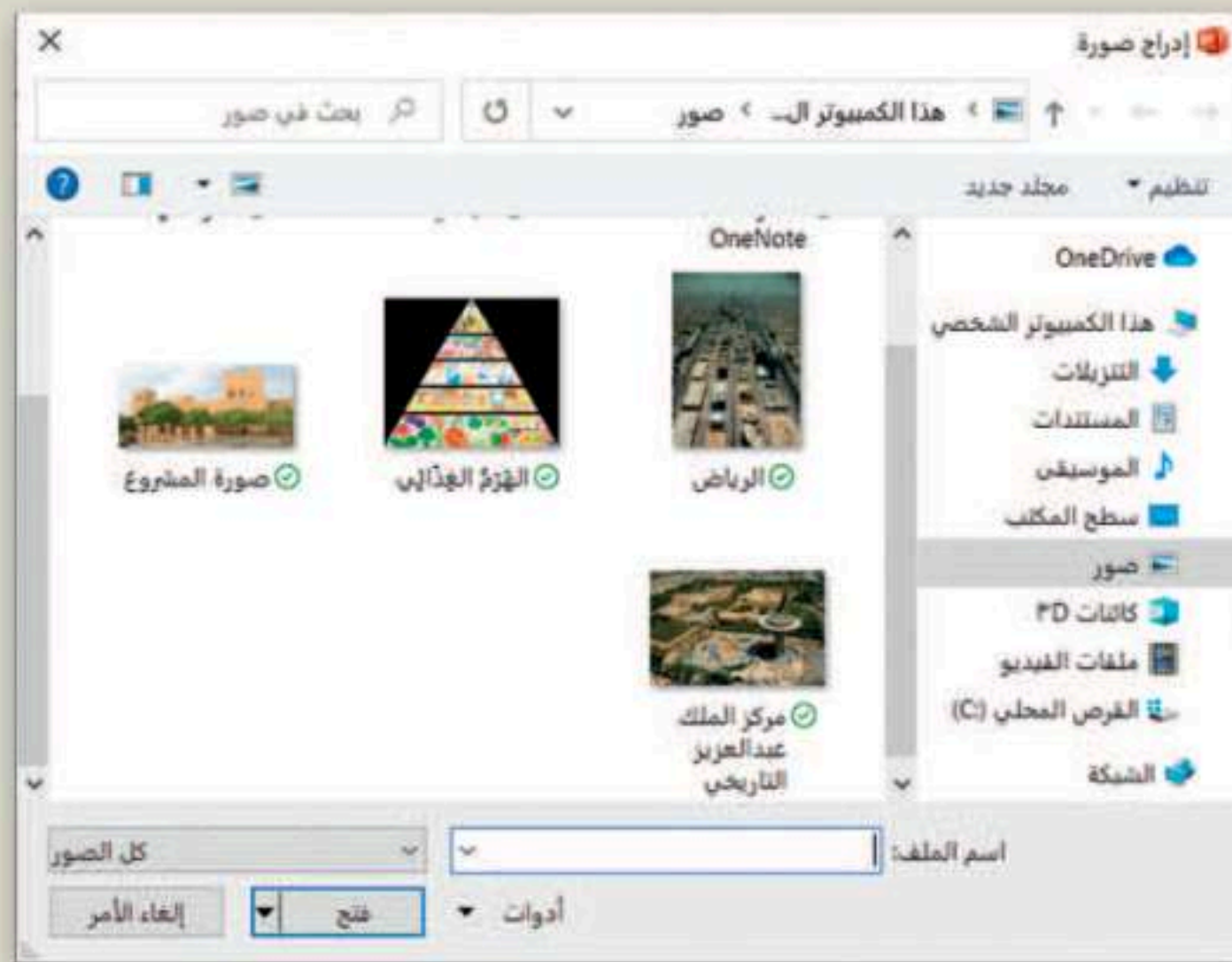
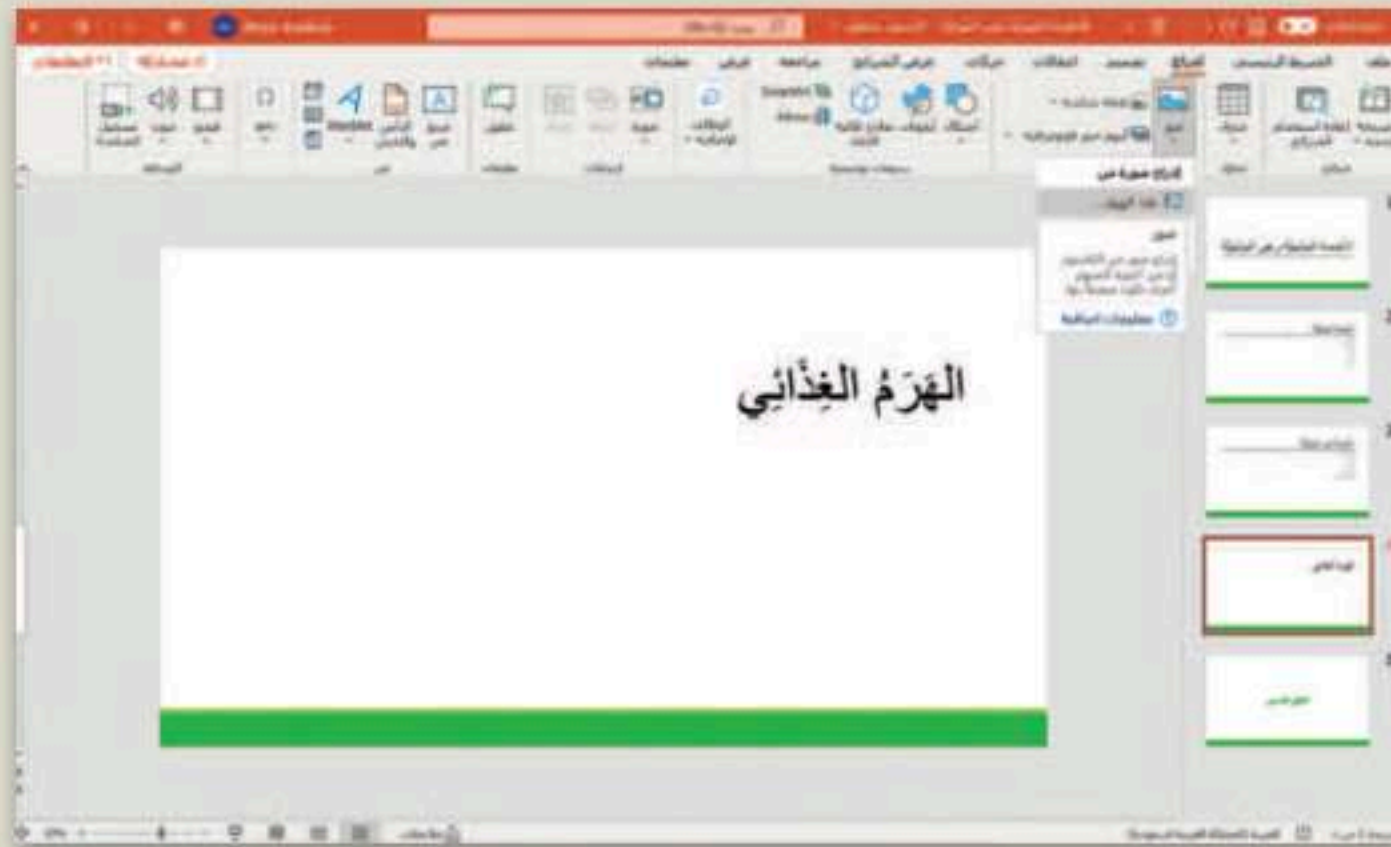



# الشرائح والنصوص والصور

يُعدُّ برنامج مايكروسوفت باوربوينت (Microsoft PowerPoint) أحد أهم برامج العروض التقديمية، والذي يمكن استخدامه لعرض أفكارك ومشروعاتك في مجالات مختلفة سواءً في مجال الدراسة أو العمل أو حتى في مجال الترفيه. إذا رغبت في عرض شيء ما، فمن الجيد تجميع أفكارك من خلال الشرائح، حيث تشبه الشريحة الصفحة الفارغة التي يمكنك إضافة المعلومات إليها، وتختص كل شريحة بجزء معين من عرضك التقديمي.

الشريحة (slide) هي صفحة العرض التقديمي الخاص بك.

يتميز البرنامج بواجهة المستخدم التي تتسم بالسهولة. لتتعرف عليها:

The screenshot shows the Microsoft PowerPoint interface with several annotations in Arabic:

- Top Right:** A small red box highlights the thumbnail view area. Annotation: "صور مصغرة للشرائح (slide thumbnails)، ويمكن استخدامها للتنقل السريع بين شرائح العرض التقديمي." (Small images of slides, and they can be used to quickly navigate between slides of the presentation.)
- Center:** A large text box says "انقر لإضافة عنوان" (Click to add title) and "انقر لإضافة عنوان فرعي" (Click to add subtitle).
- Bottom Left:** A yellow box highlights the zoom slider and view buttons. Annotation: "استخدم شريط تمرير التكبير/التصغير (zoom slider) وأزرار العرض (view buttons) لتكبير الشريحة أو تصغيرها وتغيير عرض الشرائح." (Use the zoom slider and view buttons to enlarge or shrink the slide and change the view of the slides.)
- Bottom Right:** A yellow box highlights the notes area. Annotation: "انقر لإضافة ملاحظات" (Click to add notes). Another annotation: "لمساعدتك على تذكر ما تريد قوله خلال العرض التقديمي، اكتب ملاحظاتك في القسم الخاص بها." (To help you remember what you want to say during the presentation, write your notes in the section for it.)

## بدء الكتابة

لتبدأ العرض التقديمي بكتابة العنوان الرئيس في الشريحة الأولى، ثم ابدأ بالكتابة في الشرائح التي تليها. لتستكشف الكتابة على الشرائح.

### لإضافة النص:

< اضغط على مربع النص المكتوب بداخله انقر لإضافة عنوان (Click to add title) واكتب النص، على سبيل المثال: "مقصف بمدرستنا". 1

< اضغط على مربع النص المكتوب بداخله انقر لإضافة عنوان فرعي (Click to add subtitle) واكتب النص "خطة عمل". 2

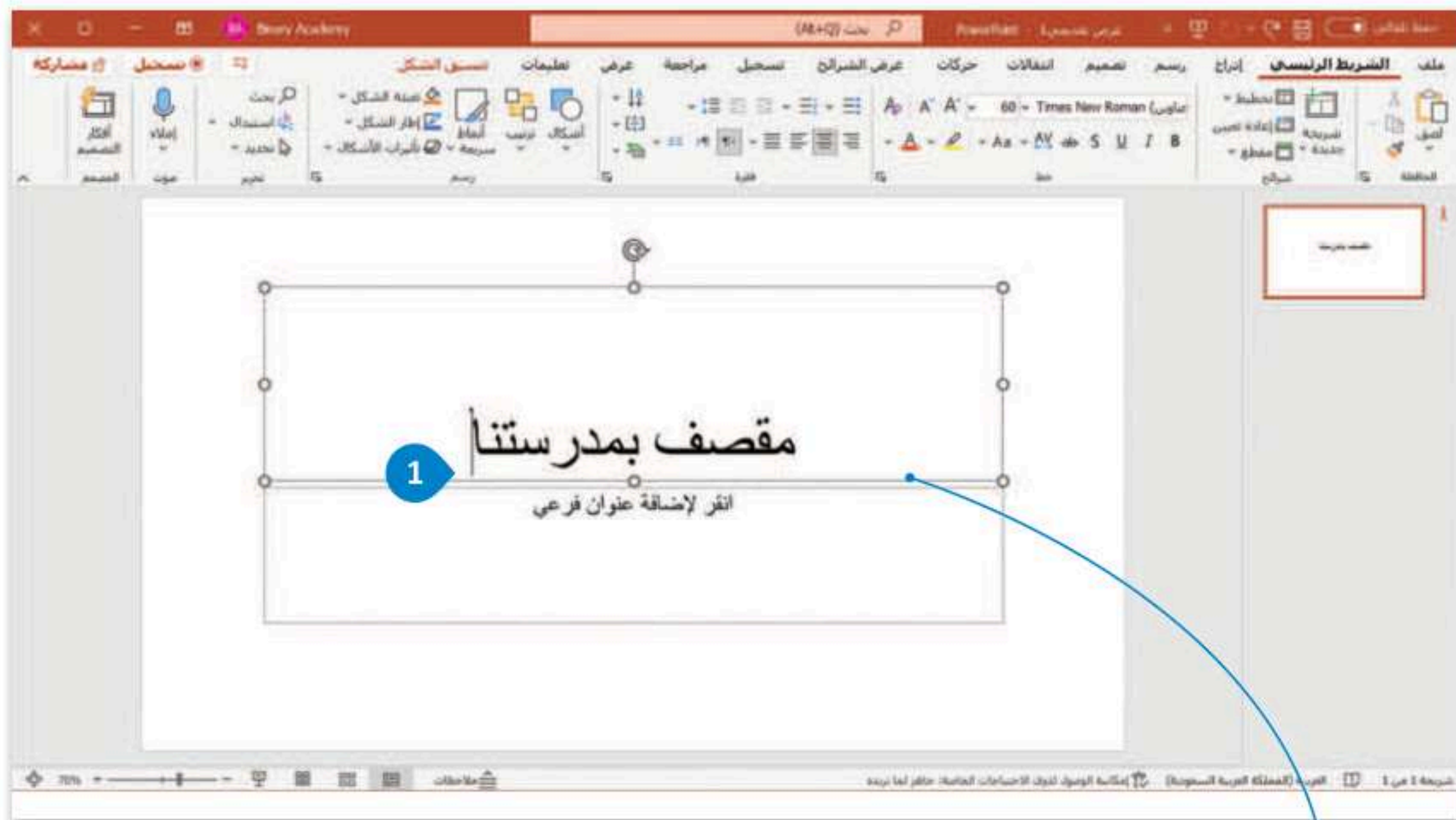

يمكنك تنسيق النص داخل الإطار (مربع النص)، كما أنه يمكن تدوير الإطار وينطبق ذلك على جميع برامج مايكروسوفت أوفيس (Microsoft Office) ومعظم البرامج الأخرى.

## كيفية إدراج شريحة

يعتمد عدد الشرائح في العرض التقديمي على الموضوع الذي تريد تقديمه، ويمكنك الاختيار من بين أنواع مختلفة من الشرائح بناءً على الموضوع الذي يتم عرضه في كل شريحة. وتعدُّ بعض أنماط الشرائح أفضل إذا كان الجزء الأكبر من الشريحة نصًّا، بينما تكون الأنماط الأخرى أفضل لإضافة الوسائط المتعددة أو لتنظيم معلومات الشريحة بشكل مختلف.

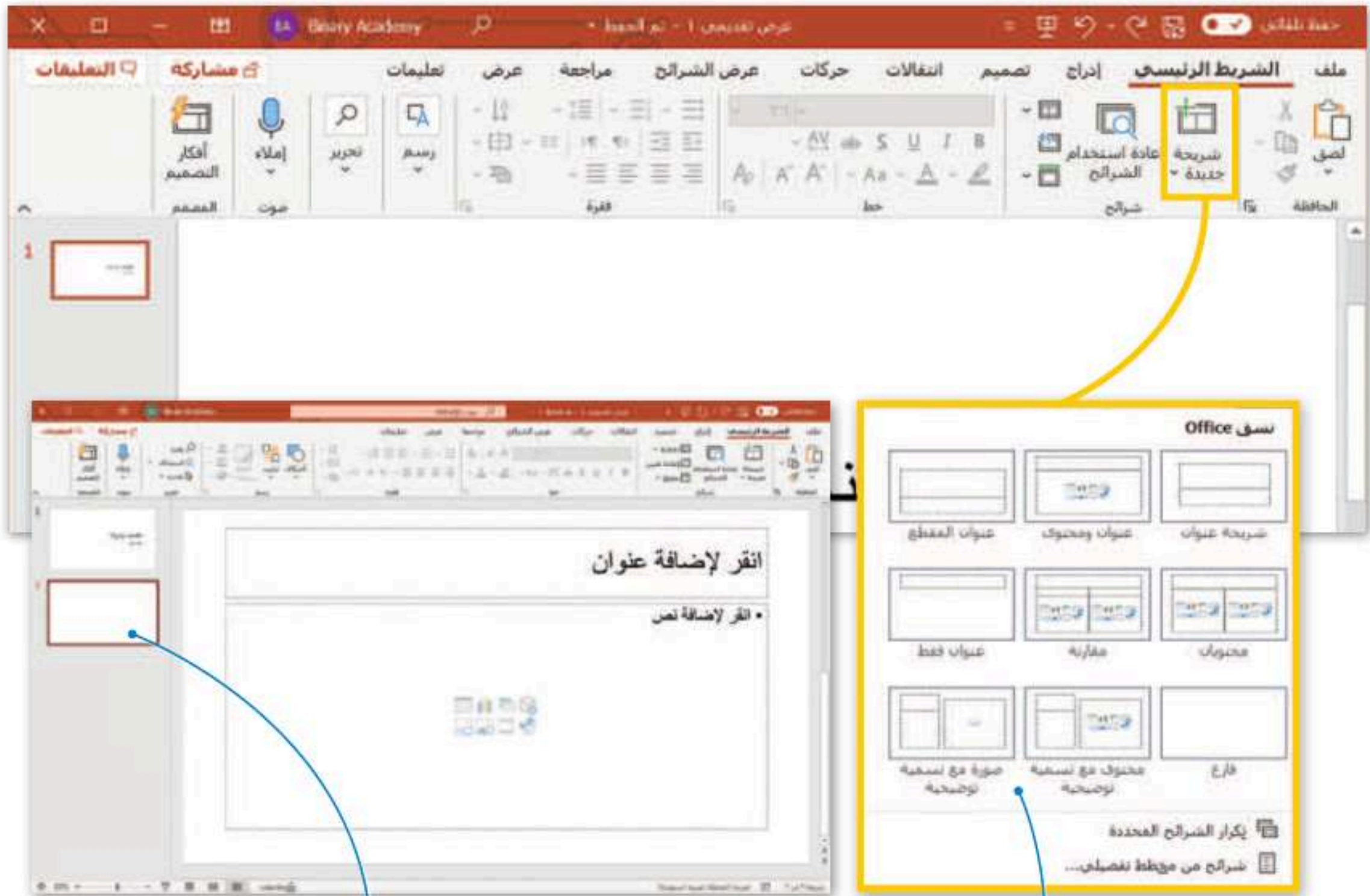

يمكنك نقل جزء الصور المصغرة للشرائح من الجانب الأيمن إلى الجانب الأيسر. للقيام بذلك، من قائمة عرض (View)، اضغط على عرض الاتجاه (View Direction) ثم اضغط من اليسار إلى اليمين (Left-to-Right).

إذا قمت بالضغط على سهم شريحة جديدة (New Slide)، ستظهر قائمة بأنماط مختلفة من الشرائح. اختر النمط الذي يعجبك.

### معلومة

لقد قام الخبير في العروض التقديمية جاي كاوساكي بتأسيس القاعدة المسماة 10/20/30 والخاصة بالعروض التقديمية التي تنص على أن العرض التقديمي يجب ألا يزيد عن 10 شرائح، وألا تزيد مدة العرض عن 20 دقيقة، وكذلك ألا يحتوي على خط أصغر من 30 نقطة. يمكن تطبيق هذه القاعدة مع العروض التقديمية المختلفة.

## إدراج الصور

لتتعرف على كيفية إضافة صورة إلى عرضك التقديمي، أولاً اكتب عنوان الشريحة.

### لإضافة صورة:

- 1 < اضغط على أيقونة صور مخزنة (stock images).
- 2 < من النافذة التي ستظهر، اكتب كلمة أو عبارة في مربع البحث واضغط على مفتاح **Enter**.
- 3 < اختر إحدى الصور واضغط على إدراج (Insert).
- 4 < سيتم إدراج الصورة التي اخترتها إلى الشريحة مباشرةً.

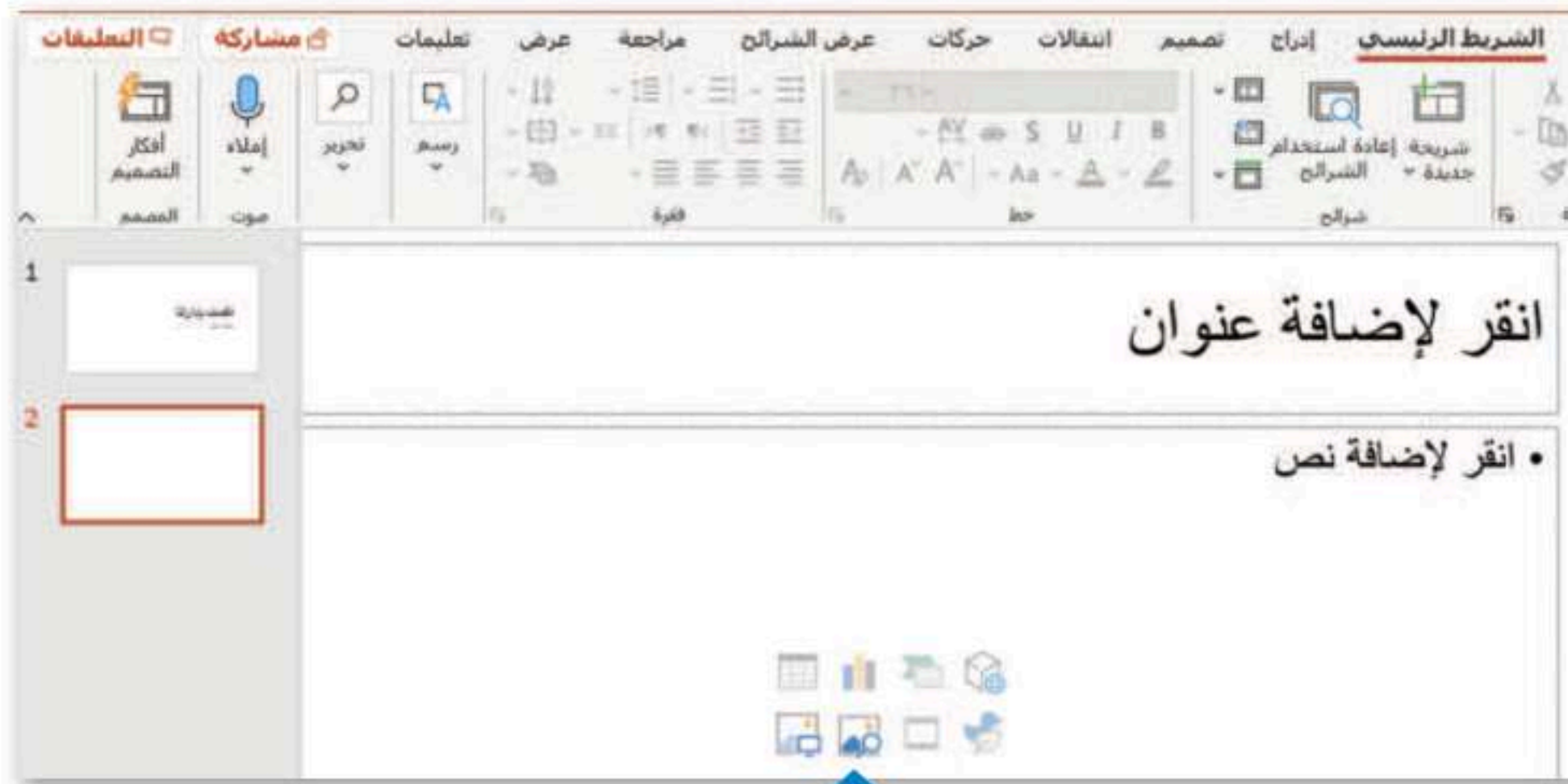



سيعرض مايكروسوفت باوربوينت بعض الأفكار على الجانب الأيسر لتصميم العرض التقديمي.

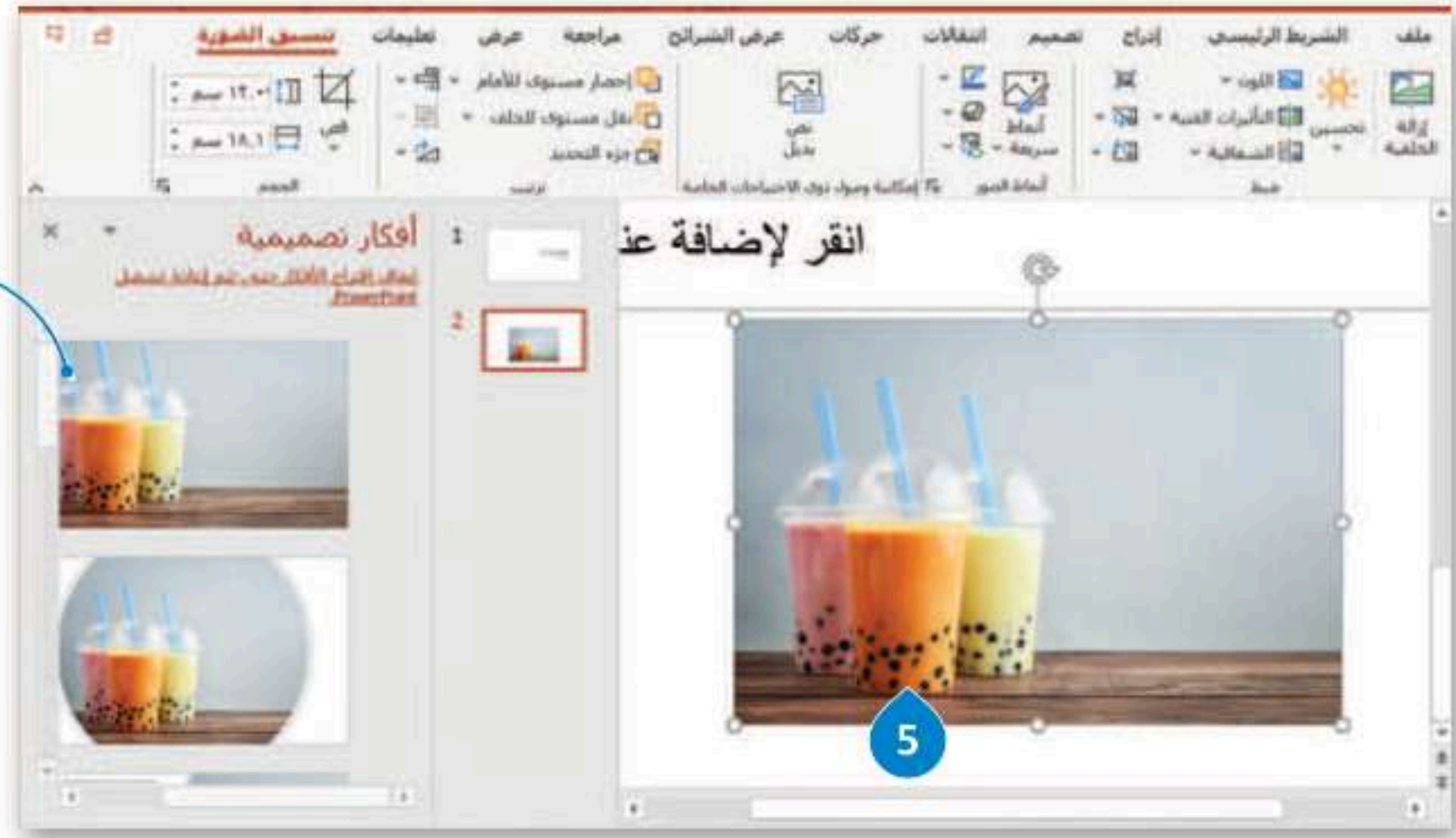

ألق نظرة على الاقتراحات الموجودة في جزء أفكار تصميمية (Design Ideas) وحدد التصميم الذي تريده.

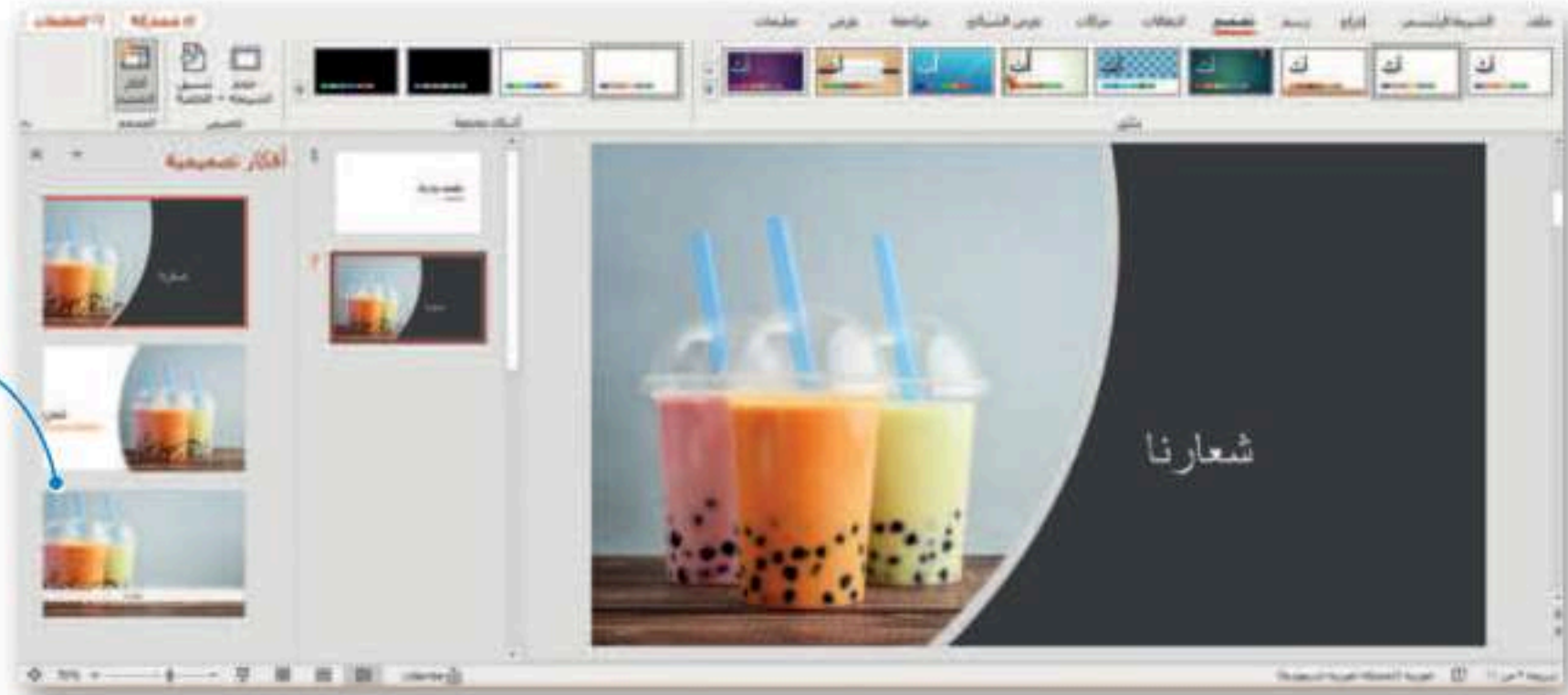

تذكر أنه من علامتي تبويب الشريط الرئيسي (Home) و إدراج (Insert) يمكنك تنسيق الكائنات وإدراجها، كما في برنامج مايكروسوفت وورد (Microsoft Word).



## الرؤوس والتذييلات

الرؤوس والتذييلات هي مواضع أعلى وأسفل كل شريحة، تساعدك في كتابة معلومات حول العرض التقديمي وتظهر في كافة الشرائح.

### لإضافة رأس أو تذييل:

< من علامة التبويب إدراج (Insert) ومن مجموعة نص (Text)، اضغط على الرأس والتذييل (Header & Footer). 1

< ستظهر نافذة رأس وتذييل الصفحة. 2

< حدد خيار رقم الشريحة (Slide number) ليتم تطبيق الترقيم على كافة الشرائح وخيار تذييل الصفحة (Footer) لكتابة نص صغير مثل اسم المؤلف. 3

< اضغط على تطبيق (Apply) إذا أردت تطبيق هذه التغييرات على الشريحة المحددة 4 أو تطبيق على الكل (Apply to All) للتطبيق على العرض التقديمي بأكمله. 5

< راجع المعلومات الموجودة على الشريحة. 6



يمكن إضافة الرأس والتذييل على ملاحظات ونشرات (Notes and Handouts). الملاحظات والنشرات هي صفحات يمكنك طباعتها وقد تحتوي إما على الملاحظات التي كتبتها في كل شريحة أو الشرائح كصور مصغرة.

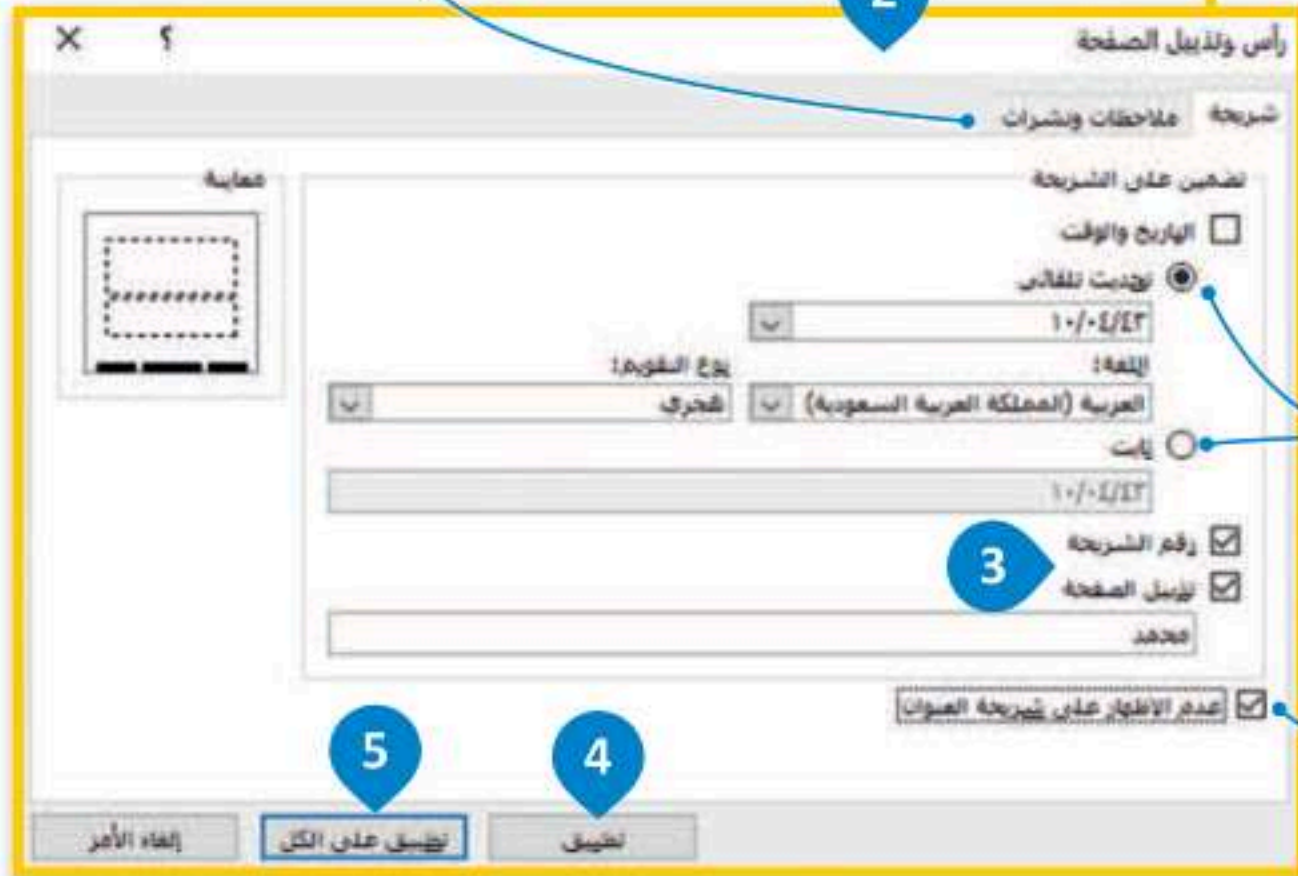

يمكنك الاختيار بين إدراج التاريخ الحالي الذي يتم تحديثه في كل مرة يتم فيها فتح العرض التقديمي، أو إدراج تاريخ ثابت.

يؤدي هذا الخيار إلى إزالة كافة المعلومات من الشريحة الأولى (شريحة العنوان) للعرض التقديمي.



يتم التعامل مع الرأس والتذييل في البرامج بنفس الطريقة.



## السّمات

يمكنك إضافة العديد من الألوان أو السمات للعرض التقديمي لكي يصبح أكثر جاذبية. ولكن لا ينصح باستخدام هذه الميزة بكثرة حتى لا يكون العرض مشتتًا بكثرة الألوان.

### لتطبيق لون معين:

- 1 < من علامة التبويب تصميم (Design) ومن مجموعة تخصيص (Customize)، اضغط على تنسيق الخلفية (Format Background).
- 2 < ضمن تعبئة (Fill)، من قائمة اللون (Color)، اضغط على اللون الذي تريده.
- 3 < اضغط على تطبيق على الكل (Apply to All).
- 4 < ستتغير خلفية كافة الشرائح.





## طرق العرض

يمكنك تطبيق طرق عرض مختلفة في مايكروسوفت باوربوينت لتساعدك على التعامل مع المستند، كما تعلمت سابقًا في مايكروسوفت وورد.

عادي (Normal View) هي طريقة العرض الافتراضية في البرنامج.

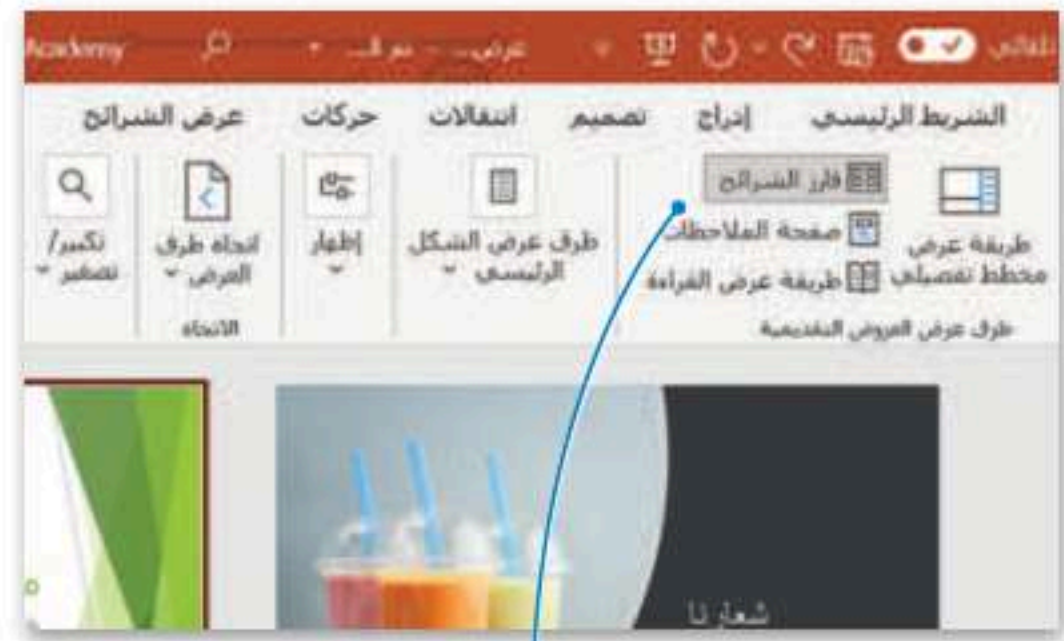

تتيح لك طريقة العرض **فازر الشرائح (Slide Sorter)** مشاهدة الشرائح بحجم أصغر. بهذه الطريقة يمكنك التحقق من تخطيط الشرائح والانتقالات والحركات. يمكنك أيضًا نقل الشرائح لتغيير ترتيبها ويمكن حذفها من خلال تحديدها والضغط على زر **Delete**. وإذا أردت إيقاف العرض التقديمي في أي وقت اضغط على زر **Esc**.

إذا أردت معاينة عرضك التقديمي، اضغط على **F5**. استخدم الفأرة أو مفاتيح الأسهم للتنقل بين الشرائح.



لا تنس أنه يمكنك أيضًا استخدام أزرار العرض وشريط تمرير التكبير / التصغير في الزاوية اليمنى السفلية من البرنامج.

باستخدام عرض **صفحة الملاحظات (Notes Page)** يمكنك كتابة الملاحظات التي تريد عرضها عن شريحة معينة.



## تدريب 1

صل بين كل أيقونة ووظيفتها المناسبة.

إضافة رأس أو تذييل.	
إدراج صورة من جهاز الحاسب الخاص بك.	
تطبيق نسق على الشرائح.	
يعدّ طريقة العرض النموذجية للبرنامج.	
إدراج صورة من مصدر عبر الإنترنت.	
يسمح لك بمعاينة الشرائح بحجم أصغر.	

## تدريب 2

خطأ	صحيحة	حدد الجملة الصحيحة والجملة الخطأ فيما يلي:
●	●	1. عند الضغط على زر F2 يتم مشاهدة عرض الشرائح من البداية.
●	●	2. يمكن تطبيق نفس التذييل على جميع شرائح.
●	●	3. لا يمكن تطبيق ألوان خلفيات مختلفة على شرائح مختلفة.
●	●	4. يمكن إدراج صور إلى الشرائح عن طريق مصادر عبر الإنترنت.
●	●	5. طريقة العرض "فارز للشرائح" هي طريقة العرض الأساسية للبرنامج.
●	●	6. لا يمكن تغيير لون خلفية النّسق.
●	●	7. يمكن رؤية اقتراحات لتحسين تصميم وأسلوب الشرائح من جزء أفكار تصميمية.



### تدريب 3

◀ يوجد في المملكة العربية السعودية العديد من المدن وطلب منك معلمك تقديم معلومات عن خمس منها.

◀ قَدِّم معلومات حول خمس مدن من اختيارك من القائمة التالية:

- الرياض
- جدة
- مكة
- المدينة المنورة
- الدمام
- تبوك
- أبها
- بريدة

◀ عليك أن تجد التعداد السكاني لكل مدينة تقدمها، ويمكنك استخدام الإنترنت لإيجاد مزيد من المعلومات.

ثم املأ الجدول التالي:

التعداد السكاني	اسم المدينة	
		.1
		.2
		.3
		.4
		.5

## ◀ افتح برنامج مايكروسوفت باوربوينت وفي ملف العرض التقديمي الجديد الذي سيظهر لك، عليك القيام بما يلي:

- < اكتب العنوان "خمس مدن في المملكة العربية السعودية" في مربع النص.
- < وفي مربع نص العنوان الفرعي، اكتب اسمك.

## ◀ بعد ذلك أدخل شريحة جديدة بها تخطيط "العنوان والمحتوى" ثم:

- < اكتب العنوان: "المدن الخمس التي نقدمها هي".
- < في مربع النص اكتب أسماء المدن الخمس التي حددتها.

## ◀ بالنسبة لكل مدينة، عليك:

- < إدراج شريحة جديدة بها تخطيط "محتوى مع تسمية توضيحية" لإدراج:
  - اسم كل مدينة.
  - نص يصف المدينة وتعدادها السكاني وأبرز ما تشتهر به.
  - صور لهذه المدينة من خلال المصادر الموجودة على الإنترنت، ويمكنك تغيير حجم هذه الصور وتحريكها وتدويرها كما تريد من أجل إنشاء شريحة جيدة التنظيم.
  - تنقل عبر شرائح العرض التقديمي الخاص بك وحدد النصوص ونسقها بنفس الطريقة التي تعلمتها في مايكروسوفت وورد. وغيّر لون الخط وحجمه.

## ◀ لجعل العرض التقديمي أفضل عليك تغيير:

- < لون الخلفية.
- < نمط الخلفية.
- < نسق الشريحة.

## ◀ وفي النهاية أضف التاريخ والوقت ورقم الشريحة في تذييل كل شريحة باستثناء شريحة العنوان.

## ◀ احفظ ملف العرض التقديمي في المستندات باسم "مشروع المدن".







# تأثيرات الوسائط المتعددة المتقدمة

لجعل عرضك التقديمي أكثر جاذبية كل ما عليك فعله هو إضافة بعض التأثيرات المرئية الرائعة إليه. يوفر لك مايكروسوفت باوربوينت الكثير من الخيارات والأفكار. ستضيف أولاً تأثيرات الحركة إلى الشرائح الخاصة بك. بعد ذلك، ستضيف مقطعاً صوتياً إلى عرضك التقديمي.

## الانتقالات

إذا أردت تطبيق تأثير انتقالي معين على كافة الشرائح، فما عليك سوى الضغط على تطبيق على الكل (Apply to All).

يمكنك تعيين تأثير صوتي كل مرة تتغير فيها الشريحة ولكن يُفضّل عدم المبالغة في ذلك.

يمكنك تغيير المدة عن طريق الكتابة داخل مربع النص المدة (Duration) أو بالضغط على الأسهم المجاورة له.

اضغط على معاينة (Preview) لمعاينة تأثيرات انتقال الشريحة.

إذا أردت تقديم عرضك التقديمي بصورة تلقائية، عليك إزالة خيار عند النقر بالماوس (On Mouse Click) ثم اضغط لتعيين مدة الانتقال بين الشرائح. بهذه الطريقة لن تتغير الشريحة إلا بعد انقضاء المدة المحددة.

اضغط على السهم لأسفل لمعاينة جميع التأثيرات الانتقالية التي يمكنك تطبيقها.

لكل تأثير انتقالي مدة محددة، فمثلاً يتم تعيين مدة افتراضية لانتقال Wipe بثانية واحدة، أما مدة انتقال Split الافتراضية فهي 1.5 ثانية.

## التأثيرات الحركية

توجد العديد من الطرق لجعل العرض التقديمي أفضل فيمكنك مثلاً إضافة تأثيرات حركية إلى النصوص والصور وجعل محتويات الشريحة تظهر وتختفي تدريجياً، أو أن تجعل عنصرًا ما يُدرج من جانب الشريحة، أو يكبر حجمه أو يصغر، أو يتغير لونه، أو يلتف أو يتحرك لأعلى أو لأسفل، بالإضافة إلى غير ذلك من التأثيرات.

### لإضافة التأثيرات الحركية:

- 1 < اضغط على مربع نص (أو صورة) في الشريحة.
- 2 < من علامة التبويب حركات (Animations)، ومن مجموعة حركة (Animation) يمكنك رؤية جميع الحركات التي تستطيع تطبيقها.
- 3 < حدد الحركة التي تريدها. ويمكنك إضافة المزيد من الحركات على مربعات النص الأخرى في الشريحة.
- 4 < اضغط على معاينة (Preview) لمعاينة جميع الحركات التي طبقتها على الشريحة.

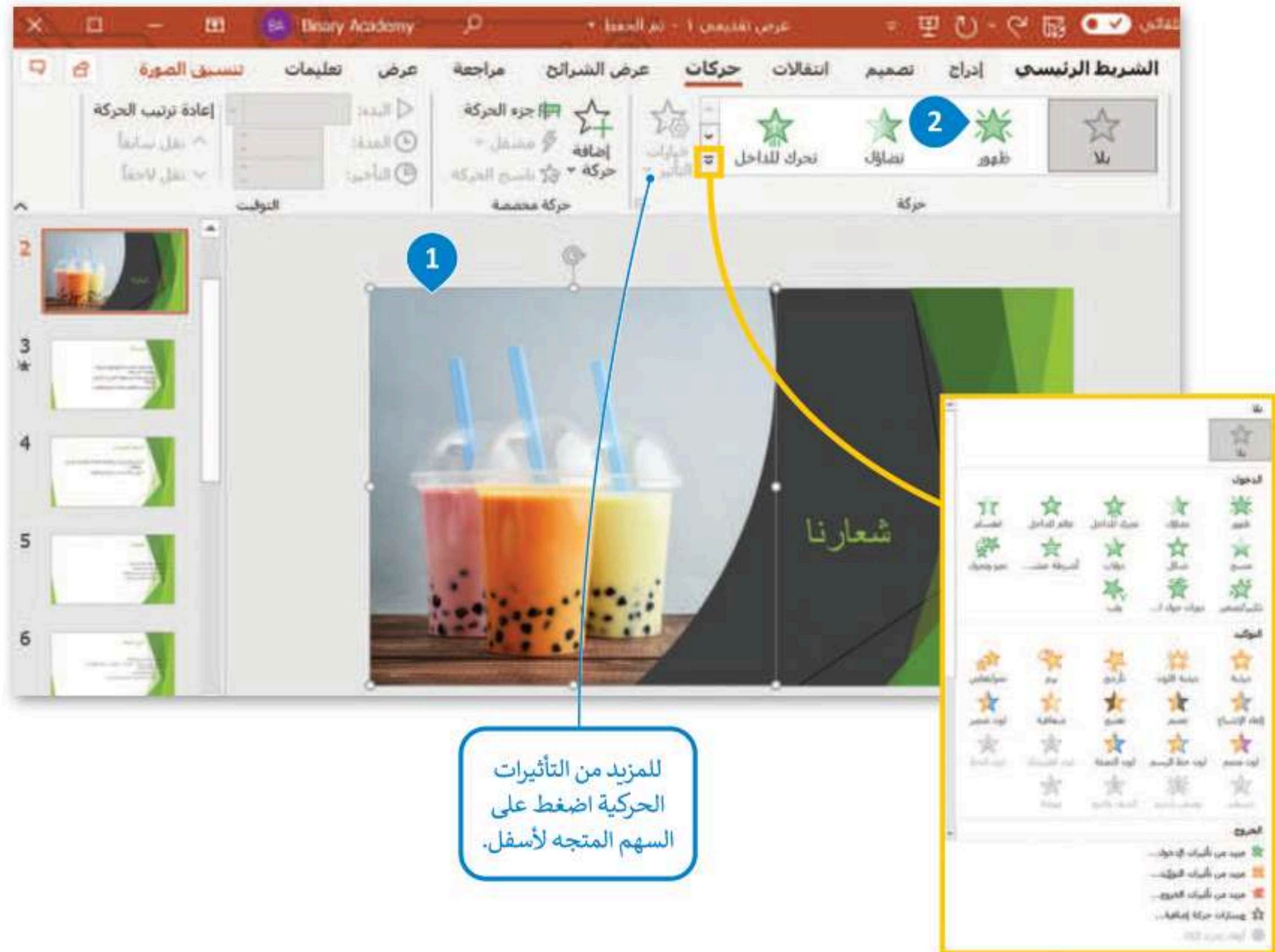

يتم تعيين المدة (Duration) بشكل افتراضي إلى 0.5 ثانية، ويتم تعيين التأخير (Delay) الافتراضي إلى 0. ويمكنك تغيير هذه القيم باستخدام الأسهم أو لوحة المفاتيح.

الأعداد الصغيرة الموجودة على الجانب الأيسر من مربعات النص في إحدى الشرائح توضح ترتيب تأثيرات الحركة التي ستظهر.

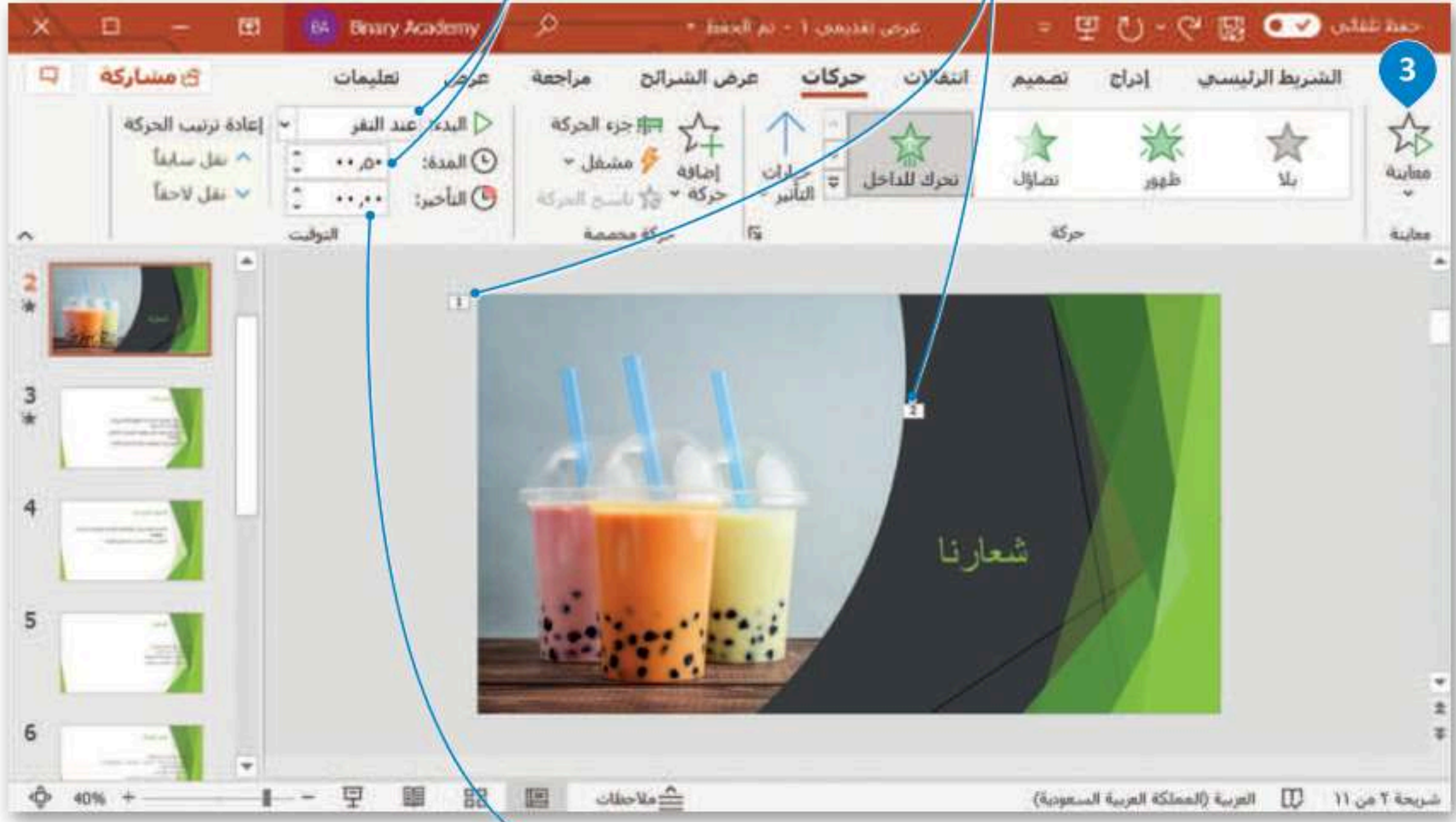

يمكنك دائماً تغيير الترتيب عن طريق تحديد رقم واستخدام الأسهم لنقل سابقاً (Move Earlier) أو نقل لاحقاً (Move Later) في إعادة ترتيب الحركة (Reorder Animation) من علامة التبويب حركات (Animations) ومن مجموعة التوقيت (Timing).

## التأثيرات الحركية المتقدمة

يمكنك تخصيص التأثيرات الحركية بطرق متعددة. لديك الكثير من الخيارات من علامة التبويب **حركات**، ومن مجموعة حركة مخصصة، لتتعرف على بعضها.

إذا أردت المزيد من الحركات فيمكنك إنشاء حركاتك الخاصة.

اضغط على خيارات التأثير (Effect Options) لعرض المزيد من الخيارات حول التأثير الحركي المحدد. تذكر أن كل تأثير يأتي بخيارات مختلفة يمكنك معاينتها قبل اختيار أحدها.

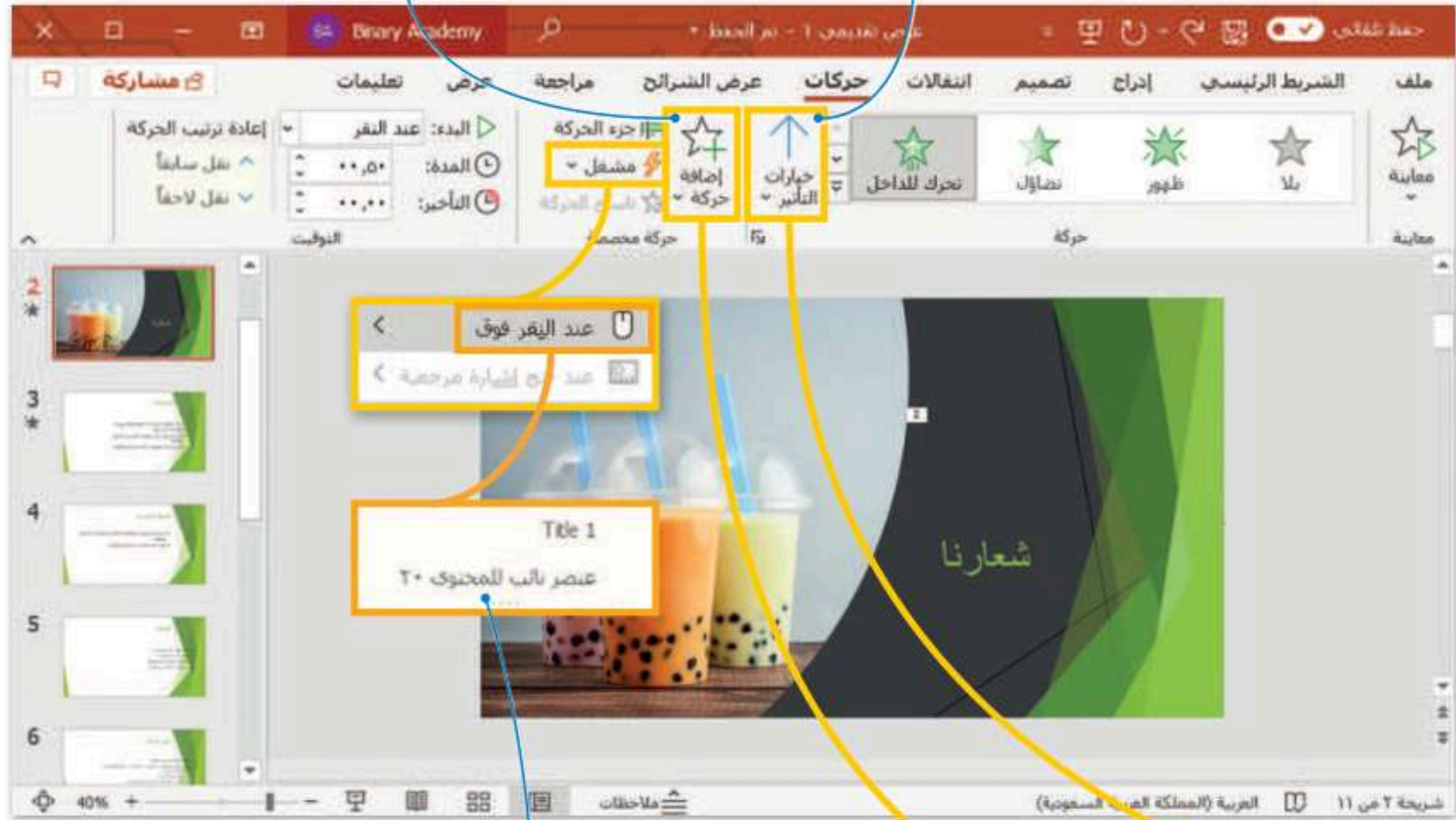

إذا أردت إضفاء مزيد من التفاعل على عرضك التقديمي، فهذا هو المكان المناسب. يمكنك بدء الحركة بعد الضغط على كائن معين في الشريحة.



## الصوت

يُمكن أن يحتوي العرض التقديمي على مقطع صوت وفيديو بالإضافة إلى النصوص والصور أيضًا. وبهذا الشكل تستطيع إنشاء عرض متعدد الوسائط.

يمكنك إضافة ملف صوتي من جهاز الحاسب الخاص بك أو مقطع صوتي من الوسائط أو تسجيل صوتك وإضافته أيضًا.

### إدراج مقطع صوتي:

- 1 < اضغط على الشريحة التي تريد إضافة الصوت إليها.
- 2 < من علامة التبويب إدراج (Insert) ومن مجموعة الوسائط (Media)، اضغط على صوت (Audio) أو السهم الصغير. 2 سيكون لديك خياران: صوت على الكمبيوتر (Audio on My PC) أو تسجيل صوت (Record Audio).
- 3 < اختر صوت على الكمبيوتر (Audio on My PC) على سبيل المثال 3 وستظهر نافذة إدراج صوت (Insert Audio).
- 4 < اضغط على الموسيقى (Music) 4 واختر الملف الصوتي الذي تريده. 5
- 6 < اضغط على إدراج (Insert). 6
- 7 < ستظهر أيقونة مكبر الصوت على الشريحة. 7 للاستماع إلى المقطع الصوتي اضغط على هذه الأيقونة واضغط زر تشغيل (Play) 8 الموجود تحت الأيقونة.

اضغط على تسجيل صوت (Record Audio) لتسجيل الصوت وإدراجه في الشريحة.

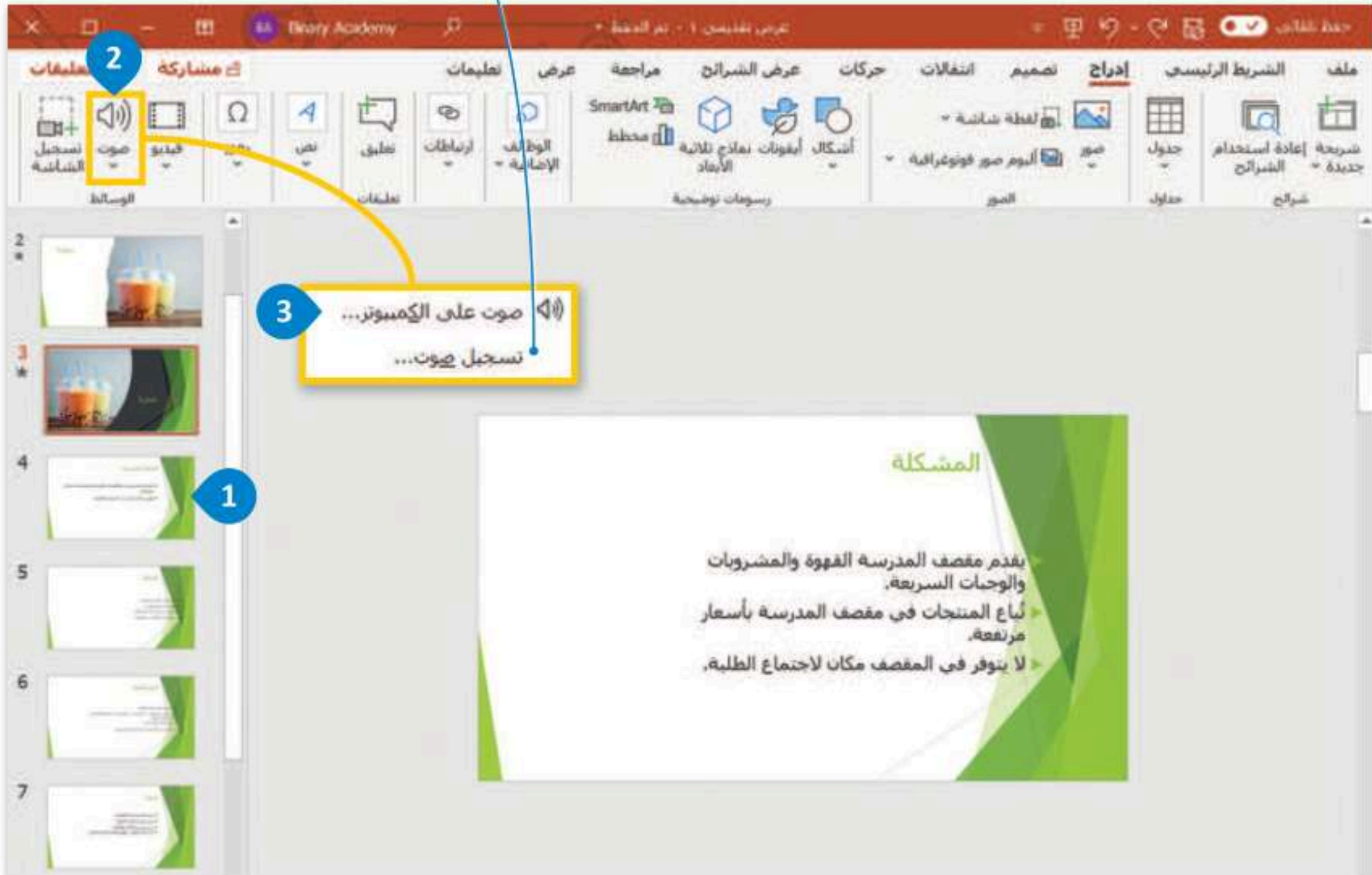

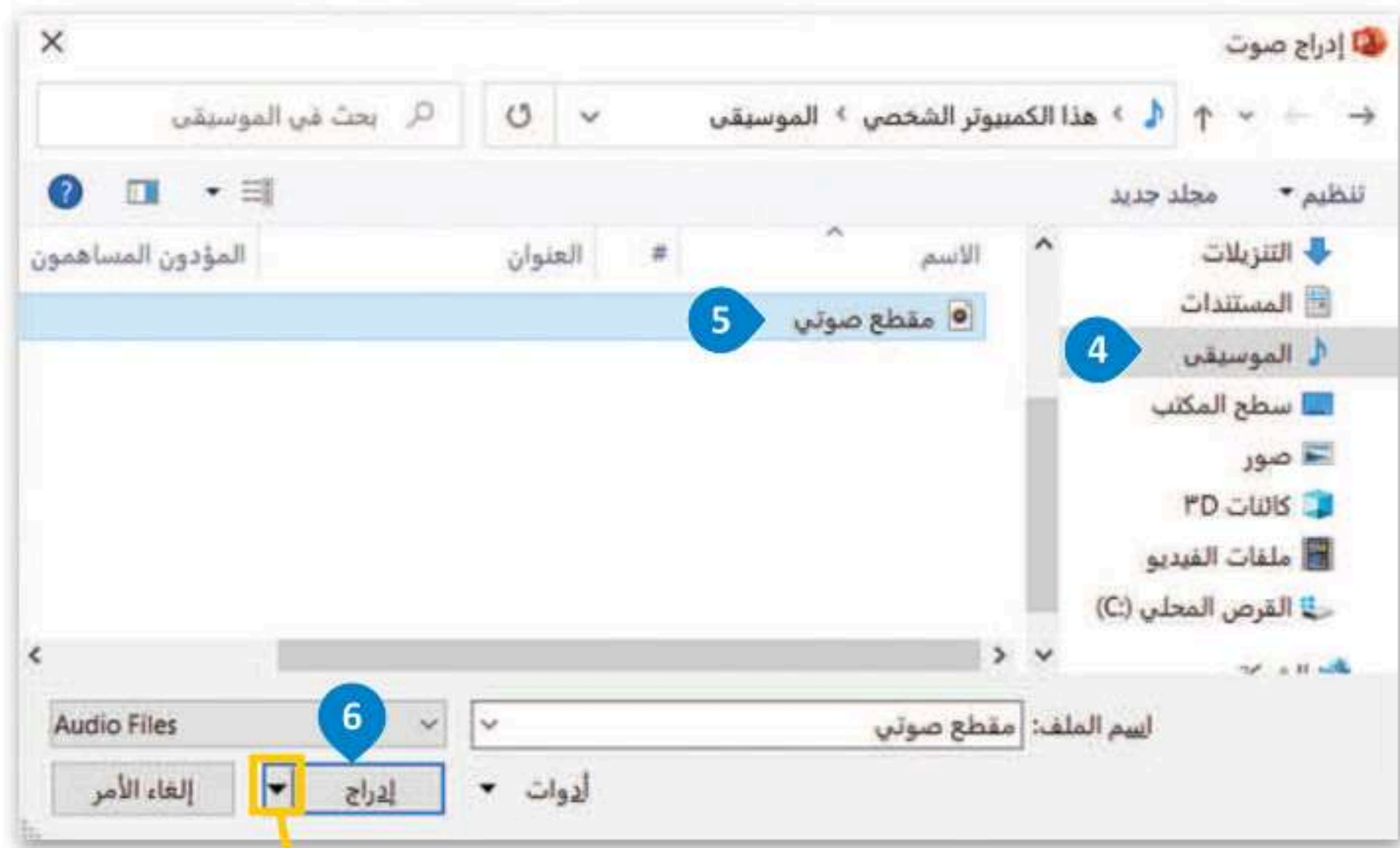

إدراج  
ارتباط بملف

إذا كنت لا تريد تضمين ملف الفيديو في عرضك التقديمي، فاضغط على السهم لأسفل واختر ارتباط بملف (Link To File) بدلاً من إدراج (Insert).



- المشكلة**
- ▶ يقدم مقصف المدرسة القهوة والمشروبات والوجبات السريعة.
  - ▶ تُباع المنتجات في مقصف المدرسة بأسعار مرتفعة.
  - ▶ لا يتوفر في المقصف مكان لاجتماع الطلبة.



## لتغيير أيقونة المقطع الصوتي:

- 1 < اضغط ضغطًا مزدوجًا على الأيقونة.
- 2 < من علامة التبويب تنسيق الصوت (Audio Format) ومن مجموعة ضبط (Adjust)، اضغط على تغيير الصورة (Change Picture).
- 3 < من القائمة، اختر من ملف (From a File).
- 4 < من نافذة إدراج صورة (Insert Picture) حدد الصورة التي تريدها.
- 5 < اضغط على إدراج (Insert).
- 6 < سيتم استبدال الأيقونة بالصورة.

BA Binary Academy عرض تقديمي 1 - تم الحفظ حفظ تلقائي

ملف الشريط الرئيسي إدراج تصميم انتقالات حركات عرض الشرائح مراجعة عرض تعليمات تنسيق الصوت

تحسين اللون التأثيرات الفنية ضبط إزالة الخلفية

من ملف... من صور مخزنة... من مصادر عبر الإنترنت... من الأيقونات... من الحافظة...

1

المشكلة

يقدم مقصف المدرسة القهوة والمشروبات والوجبات السريعة.

تُباع المنتجات في مقصف المدرسة بأسعار مرتفعة.

لا يتوفر في المقصف مكان لاجتماع الطلبة.



أيقونة أو صورة الملف الصوتي مهمة لأنها تعمل كزر تشغيل كبير. فمن خلال الضغط على الصورة يتم تشغيل المقطع الصوتي.

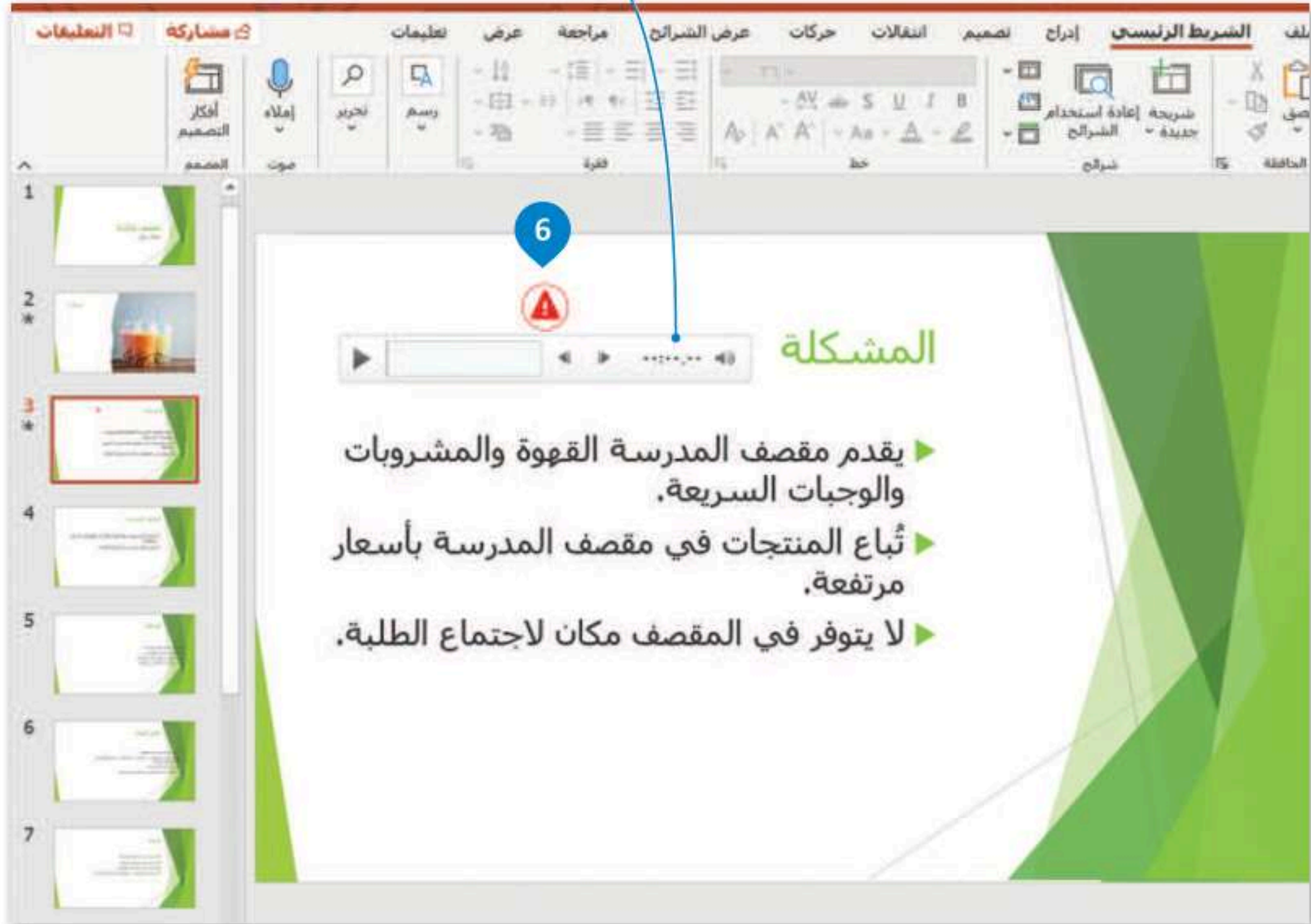



## علامة تبويب التشغيل

عند إدراج ملف صوتي تظهر علامة تبويب جديدة لمساعدتك على ضبط هذا الملف. وتوضح الصورة التالية علامة تبويب خيارات التشغيل.

The screenshot shows the 'Audio Options' (خيارات التشغيل) tab in a presentation software. The interface includes a toolbar with various audio controls and a main area with a play button and a volume slider. The following annotations are present:

- إضافة مقدمة ونهاية أكثر سلاسة للمقطع الصوتي، اختر انتهاء التلاشي (Fade In) وبدء التلاشي (Fade Out).** (Add smoother beginning and end to the audio clip, choose Fade In and Fade Out.)
- تغيير مستوى صوت المقطع الصوتي.** (Change the volume level of the audio clip.)
- تحديد كيفية بدء تشغيل المقطع الصوتي.** (Specify how to start the audio clip.)
- عند انتهاء المقطع الصوتي يتم إرجاعه تلقائيًا إلى البداية.** (When the audio clip ends, it automatically returns to the beginning.)
- اضغط على تشغيل (Play) لتشغيل المقطع الصوتي للمعاينة فقط وليس للعرض النهائي.** (Click Play to preview the audio clip only, not for final presentation.)
- استخدم خيار اقتطاع الصوت (Trim Audio) إذا أردت جزءًا محددًا من المقطع الصوتي.** (Use the Trim Audio option if you want a specific part of the audio clip.)
- تكرار تشغيل المقطع الصوتي حتى الانتقال إلى الشريحة التالية.** (Repeat the audio clip until you transition to the next slide.)

## تدريب 1

خطأ	صحيحة	حدد الجملة الصحيحة والجملة الخطأ فيما يلي:
●	●	1. جميع الانتقالات لها مُدَد افتراضية مختلفة.
●	●	2. يحدث تأثير الحركة عند الانتقال من شريحة إلى أخرى أثناء العرض التقديمي.
●	●	3. لا يوضح تأثير الحركة طريقة ظهور الصورة أو اختفائها تدريجيًا.
●	●	4. يمكن تحديد مدة الانتقال.
●	●	5. يعمل العرض كاملاً بشكل تلقائي.
●	●	6. تظهر تأثيرات الحركة المطبقة على الشريحة في وقت واحد.
●	●	7. يمكن تطبيق تأثير الانتقال على جميع الشرائح.



## تدريب 2

### اختر الإجابة الصحيحة:



1. توضح الصورة "مجموعة التوقيت" المندرجة تحت علامة التبويب "انتقالات" داخل الشريحة.

- يستغرق الانتقال 10 ثوانٍ وتظهر الشريحة لمدة 4 ثوانٍ إضافية.
- يستغرق الانتقال 6 ثوانٍ وتظهر الشريحة لمدة 16 ثانية إضافية.
- يستغرق الانتقال 6 ثوانٍ وتظهر الشريحة لمدة 10 ثوانٍ إضافية.
- يستغرق الانتقال 10 ثوانٍ وتظهر الشريحة لمدة 6 ثوانٍ إضافية.



2. توضح الصورة "مجموعة التوقيت" المندرجة تحت علامة التبويب "حركات" لعنصر ما.

- يظهر بعد 3 ثوانٍ بدون أي حركة.
- يظهر بعد 3 ثوانٍ وتستمر الحركة للثانيتين التاليتين.
- يظهر بعد ثانيتين وتستمر الحركة للثلاث ثوان التالية.
- يظهر على الفور وتستمر الحركة لثانيتين.

3. طوال مدة العرض التقديمي ...

- يمكن تشغيل مقطع صوتي ولا يمكن تشغيل مقطع فيديو.
- يمكن تشغيل مقطع فيديو ولا يمكن تشغيل مقطع صوتي.
- يمكن تشغيل مقطع صوتي ومقطع فيديو على حد سواء.
- لا يمكن تشغيل مقطع صوتي أو مقطع فيديو.

## تدريب 3

### اختر الإجابة الصحيحة:

●	في الشريحة الأولى فقط.	1. يمكنك إدراج ملفات الصوت:
●	في أي شريحة.	
●	في الشريحة الأولى أو الأخيرة.	
●	لا يمكن تغييرها.	2. كل تأثير انتقالي له مدة افتراضية:
●	يمكن تغييرها.	
●	هي دائمًا 3.40 ثانية.	
●	عرض المزيد من الخيارات حول تأثير معين.	3. باستخدام زر خيارات التأثير يمكن:
●	عرض المزيد من الحركات الرائعة.	
●	تحديد وقت بداية الحركة.	



## تدريب 4

◀ تابع العرض التقديمي الذي أنشأته في الدرس السابق عن مدن المملكة العربية السعودية. عليك الآن إضافة انتقالات وحركات إلى الشرائح ليصبح عرضك التقديمي مميّزًا وجذابًا.

< أولاً جرب الانتقالات المختلفة على الشرائح قبل تحديد الانتقالات التي ستستخدمها، ثم طبق الانتقال الذي تريد على كل شريحة من العرض التقديمي.

• غير مدة الانتقالات لتناسب مع العرض.

• يمكنك أيضًا تطبيق نفس الانتقال على جميع الشرائح في العرض التقديمي.

< الآن أضف تأثيرات الحركة لجعل العرض التقديمي أكثر جاذبية. هناك العديد من تأثيرات الحركة التي يمكنك تطبيقها على أي مربع نص وصورة في أي شريحة. لكن احذر من المبالغة في ذلك، حيث يمكن أن يؤدي استخدام الكثير من التأثيرات إلى التأثير سلبًا على العرض التقديمي، ففي كل شريحة يمكنك إضافة تأثير أو اثنين.

• جرب تأثيرات حركة أجمل عن طريق استخدام زر إضافة تأثيرات الحركة.

• يمكنك أيضًا استخدام زر خيارات التأثير لضبط التأثيرات في كل شريحة.

• يمكنك تغيير مدة كل تأثير لضبط طول كل تأثير، كما يمكنك أيضًا ضبط التأخير، أي الوقت الذي يبدأ فيه كل تأثير حركة بعد بدء عرض الشريحة. طبق تأثيرات الحركة وغير ترتيبها إذا كنت ترغب في جعل عرضك التقديمي يبدو بصورة أفضل.

< في بعض الأحيان يكون من الأفضل إنشاء عرض تقديمي يعمل تلقائيًا وتتغير فيه الشرائح تلقائيًا دون أن يضطر المستخدم إلى استخدام الفأرة. اجعل العرض التقديمي يُغيّر الشرائح تلقائيًا.

• أخيرًا عليك إضافة مقاطع فيديو ذات صلة بالموضوع الذي تقدمه إلى الشرائح لجعل العرض التقديمي أكثر تشويقًا.

• احفظ الملف في مجلد المستندات وأغلقه.





# المخططات البيانية ونصائح لعرض متميز

هل تتذكر كيفية استخدام رسم SmartArt في مايكروسوفت وورد والمخططات المستخدمة في مايكروسوفت إكسل؟ تفيد هذه الأدوات في برنامج مايكروسوفت باوربوينت في جمع العديد من العناصر في عرض تقديمي واحد. في هذا الدرس، ستثري خطة عملك عن طريق إدراج قائمة مربعة لعملاء الأعمال المحتملين. بعد ذلك، ستضيف مخططًا بالبيانات إلى الشرائح الخاصة بك، وأخيرًا ستتعلم بعض النصائح لجعل عرضك التقديمي أكثر جاذبية للمشاهد أو للجمهور.

## رسم SmartArt

### لإدراج رسم SmartArt:

- 1 < اضغط على الشريحة التي تريد إضافة رسم SmartArt إليها.
- 2 < من علامة التبويب إدراج (Insert) ومن مجموعة رسومات توضيحية (Illustrations)، اضغط على SmartArt.
- 3 < من نافذة اختيار رسم SmartArt (Choose a SmartArt Graphic) اضغط على فئة قائمة (List) اختر قائمة مربعات عمودية (Vertical Box List) 4 ثم اضغط على موافق (OK). 5
- 6 < سيتم إدراج رسم SmartArt في الشريحة الخاصة بك.
- 7 < اضغط على كل مربع، واكتب فئات القائمة المحتملة كالطلبة والمعلمين وطاقم الإدارة مثلاً.



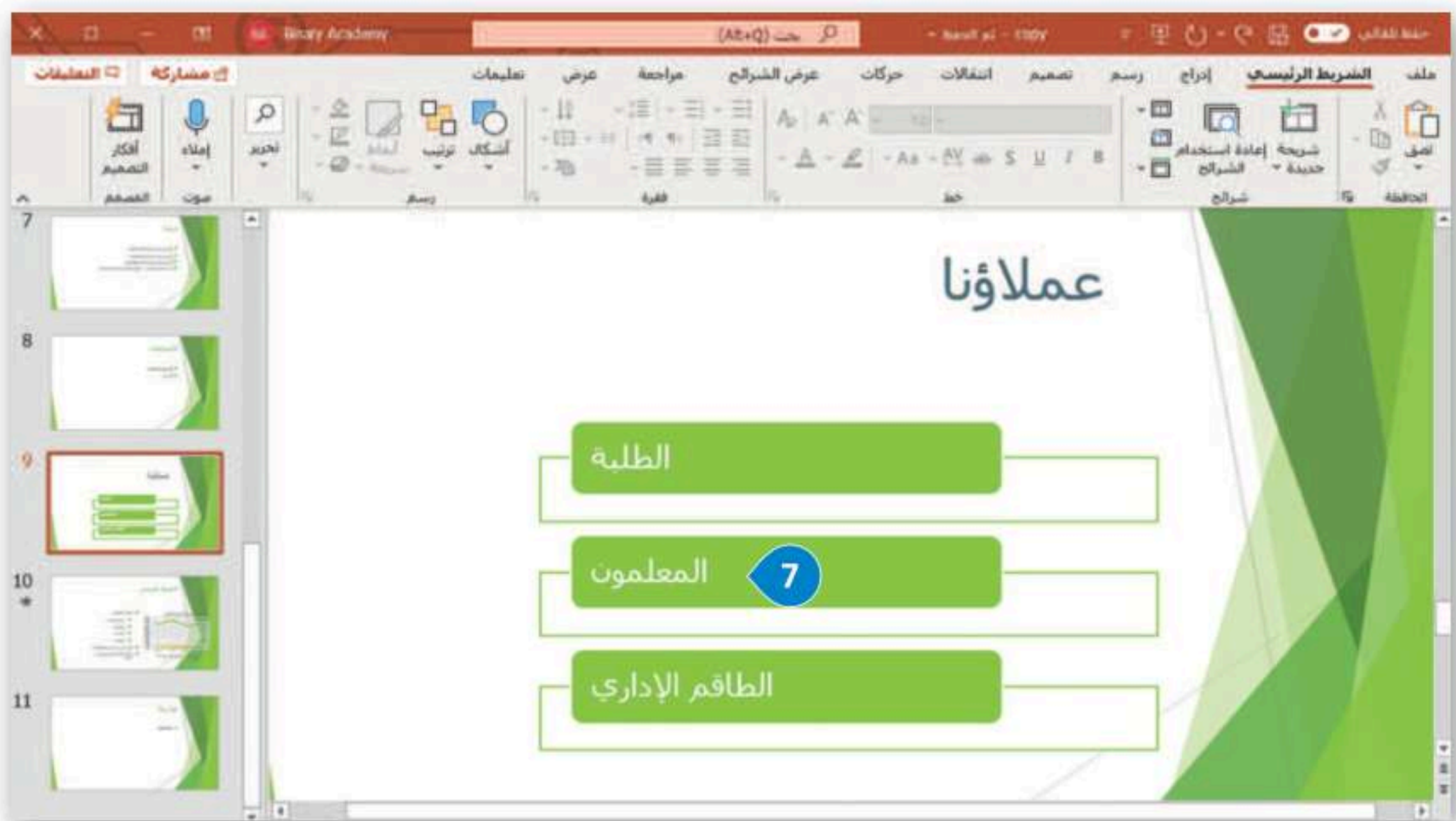

## تحرير رسم SmartArt

يمكنك تنسيق رسم SmartArt لكي يبدو جميلاً وملائماً لذوقك الشخصي، ولتحقيق ذلك يمكنك استخدام علامتي تبويب تصميم SmartArt (SmartArt Design) و تنسيق (Format) أسفل شريط أدوات SmartArt.

اجعل رسم SmartArt أكثر حيوية باستخدام زر تغيير الألوان (Change Colors).

جرب أنماط رسم SmartArt المختلفة لاختيار المناسب منها.

يمكنك تغيير ترتيب رسم SmartArt عن طريق الضغط على زرّي التحريك للأعلى (Move Up) والتحرك للأسفل (Move Down).

إذا أردت إضافة المزيد من الأشكال إلى رسم SmartArt، اضغط على السهم الصغير بجوار إضافة شكل (Add Shape).



**النطاق الأفضل للمستند**



**تلاني الأبعاد**



**ألوان النسق الأساسية**



**ألوان**



**التمييز 1**



**التمييز 2**



**التمييز 3**



إعادة تلوين الصور في رسم SmartArt

**إضافة شكل**

- إضافة شكل بعد
- إضافة شكل قبل
- إضافة شكل لأعلى
- إضافة شكل لأسفل
- إضافة مساعد

استخدم أنماطاً مختلفة من أنماط SmartArt (SmartArt Styles) لجعل رسم SmartArt أفضل.





تذكر أنك تستخدم SmartArt عادةً لإظهار شيء ما. لذا حافظ على البساطة والوضوح؛ لأن استخدام الكثير من الألوان والأنماط قد يكون مُربكًا في بعض الأحيان.



لتغيير حجم رسم SmartArt، اضغط على حد رسم SmartArt، ثم اسحب مقابض تغيير الحجم للداخل أو للخارج حتى يصل رسم SmartArt إلى الحجم الذي تريده.

لحذف شكل من رسم SmartArt، اضغط على الشكل الذي تريد حذفه، ثم اضغط على حذف (Delete).

### معلومة

يمكنك العثور على الكثير من الخيارات المضمنة في علامات التبويب والمجموعات بضغط زر الفأرة الأيمن على أحد العناصر.

## المخططات البيانية

يمكنك استخدام المخططات البيانية بالإضافة إلى رسم SmartArt. تذكر أن المخطط البياني هو تمثيل رسومي لمجموعة من الأرقام، فمثلاً يمكنك تحويل بيانات جدول رقمي إلى مخطط بياني مصور، مما يسهل عملية قراءتها.

### إضافة مخطط بياني:

- 1 < من علامة التبويب إدراج (Insert) ومن مجموعة رسومات توضيحية (Illustrations)، اضغط على مخطط (Chart).
- 2 < من نافذة إدراج مخطط (Insert Chart) اختر مخطط مناسب، مثل: خطي (Line)، ثم اضغط على موافق (OK).
- 3 < سيتم فتح ورقة عمل Excel بجدول محدد سابقاً.
- 4 < غيّرها وفقاً للمعلومات التي تريد تضمينها.
- 5 < عند إغلاق نافذة جدول البيانات سيبقى المخطط البياني ظاهرًا على الشريحة.
- 6

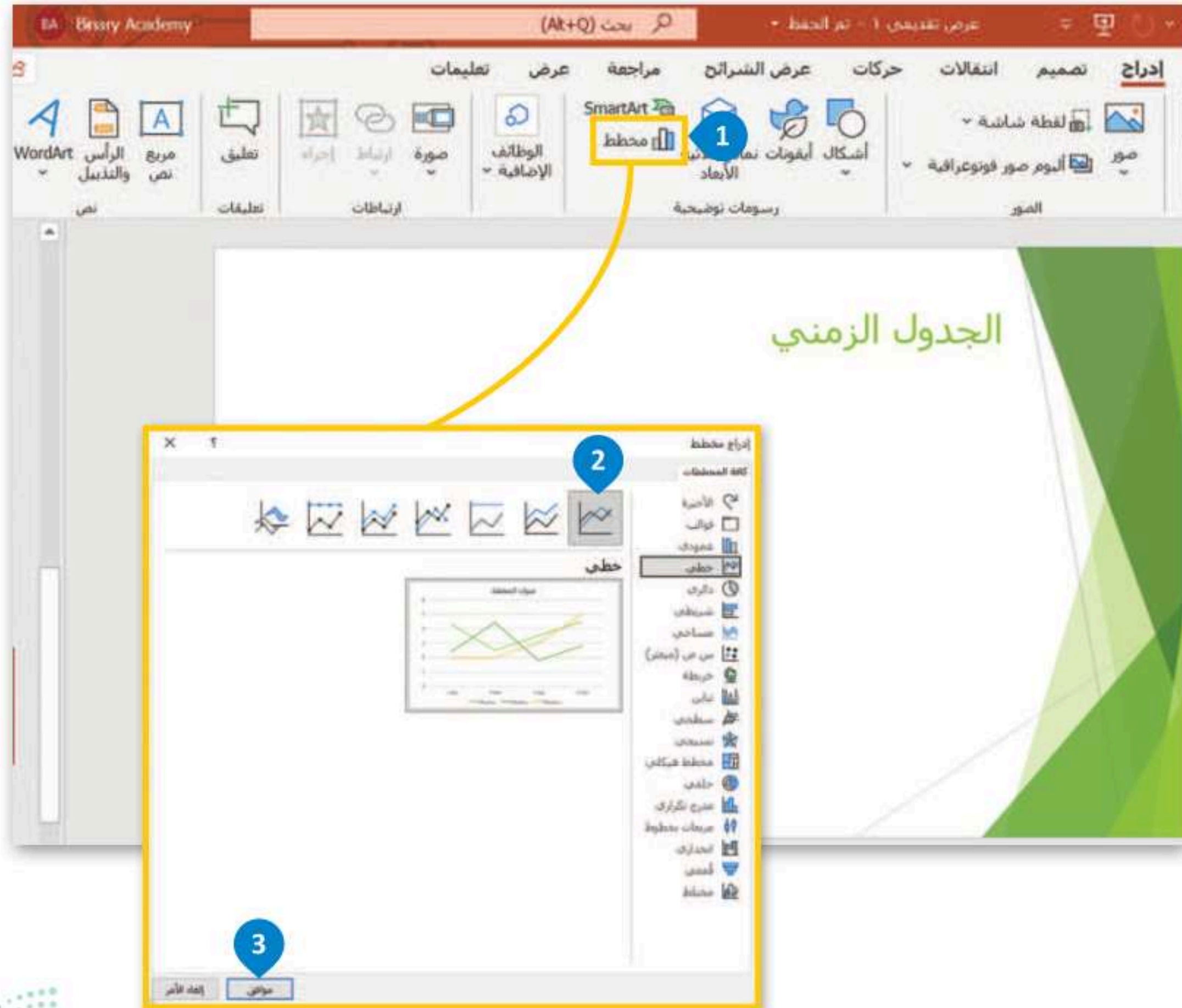

المخطط في Microsoft PowerPoint

F	E	D	C	B	A	
		سلسلة ٣	سلسلة ٢	سلسلة ١		1
		2	2.4	4.3	فئة ١	2
		2	4.4	2.5	فئة ٢	3
		3	1.8	3.5	فئة ٣	4
		5	2.8	4.5	فئة ٤	5
						6

4

المخطط في Microsoft PowerPoint

F	E	D	C	B	A	
		الطاقم الإداري	المعلمون	الطلبة		1
		3500	2000	55000	2005	2
		3600	2500	60000	2010	3
		3000	2400	52000	2015	4
		3100	2400	50000	2020	5
						6

5

تذكر أن عملية تحرير المخطط البياني تتشابه مع عملية تحريره في مايكروسوفت إكسل، ويمكنك إضافة الصفوف والأعمدة والعمليات الحسابية وغيرها.



6



إذا أردت تعديل جدول البيانات مرة أخرى لتعديل معلومات أو إضافة بعض المعلومات الجديدة، اضغط بزر الفأرة الأيمن واضغط على تحرير البيانات (Edit Data). ستظهر ورقة العمل مرة أخرى.

إذا ضغطت ضغطًا مزدوجًا على عنصر داخل المخطط البياني ستظهر نافذة التنسيق الخاصة بالعنصر المحدد. لتشهد مثالاً على ذلك.

### لتغيير مقياس الأرقام في المحور الرأسي (٧):

< اضغط ضغطًا مزدوجًا على المحور الرأسي 1 لفتح الجزء الخاص بتنسيق المحور (Format Axis). 2

< من خيارات المحور، وفي مربع نص الحد الأدنى (Minimum) اكتب 100، 3 وفي مربع نص الحد الأقصى (Maximum) اكتب 65000 4 وفي خيار الوحدة الكبرى (Major Unit) اكتب 5000. 5

< اضغط على زر إغلاق (Close). 6

< سيتغير مقياس المحور الرأسي وفقًا لذلك. 7

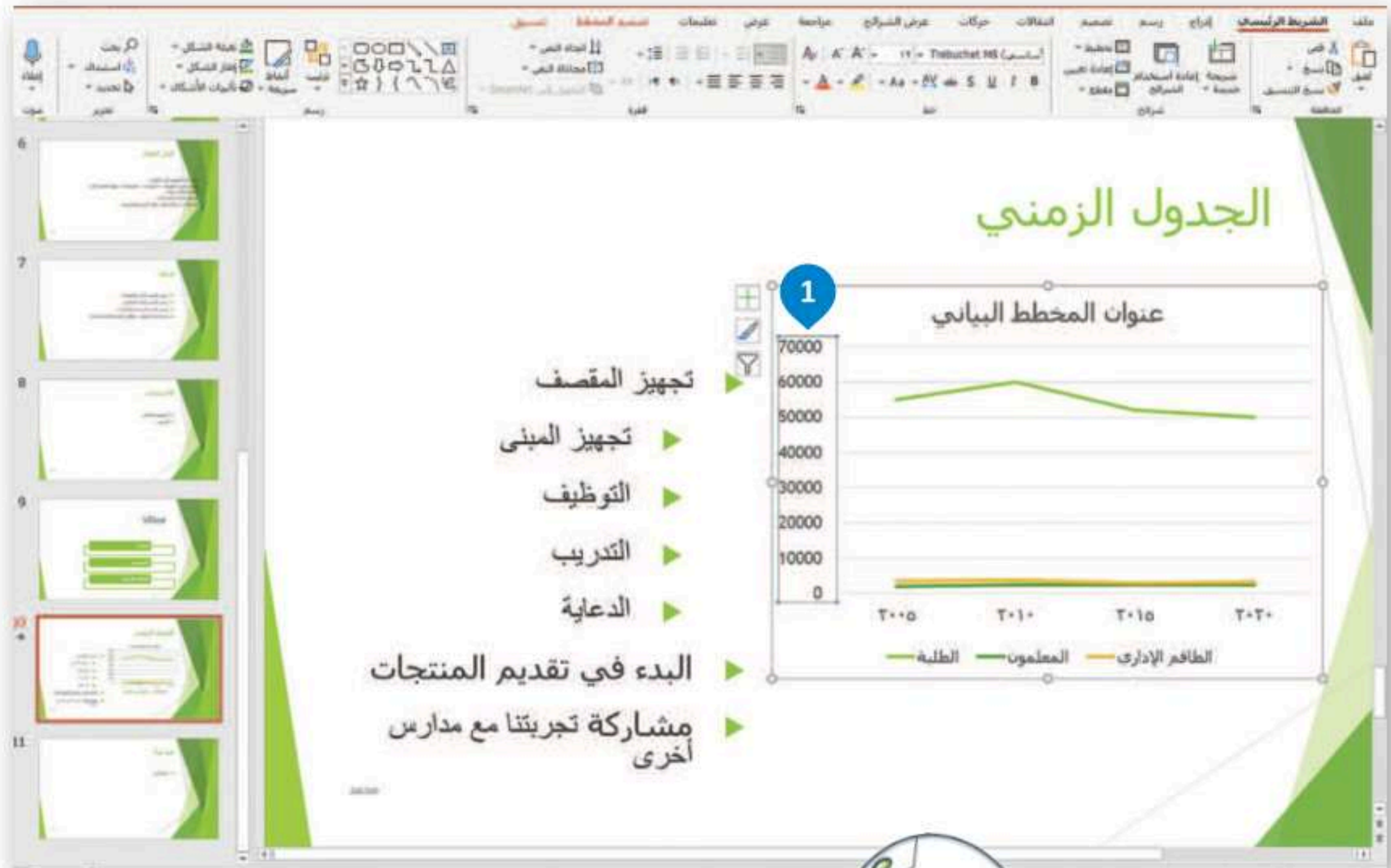

استخدم علامة تبويب Design (تصميم) كما تعلمت في برنامج Microsoft Excel لتغيير نمط ولون المخطط البياني.



Library Academy (AR+Q)

التعليقات مشاركة

تنسيق تصميم المخطط تعليمات عرض مراجعة عرض الشرائح كات

المخطط تغيير نوع المخطط النوع

بيانات تحرير البيانات تحديد البيانات

تنسيق المحاور

خيارات المحاور خيارات النص

خيارات المحاور

الحدود

البيد الأدنى 100.0 [إعادة تعيين]

الحد الأعلى 65000.0 [إعادة تعيين]

الوحدات

الركيز 5000.0 [إعادة تعيين]

المعزى 100.0 [إعادة تعيين]

نقاط المحور الأفقى

تلقائى

أقرب المحور

القيمة الصوى للمحور

الوحدات المعرفية

إظهار وصف الوحدات المعرفية فى المخطط

مقياس أوفارتيسى

القيم فى ترتيب عكسى

6 2 3 4 5 6 7 8 9 10 11

120%

ملاحظات

يز المقصف  
تجهيز المبنى  
التوظيف  
التدريب

الجدول الزمني

عنوان المخطط البياني

7

تجهيز المقصف

تجهيز المبنى

التوظيف

التدريب

الدعاية

البدء فى تقديم المنتجات

مشاركة تجربتنا مع مدارس أخرى

60100  
55100  
50100  
45100  
40100  
35100  
30100  
25100  
20100  
15100  
10100  
5100  
100

2005 2010 2015 2020

الطلة المعلمون الطاقم الإدارى

يمكنك تحرير كل عنصر فى المخطط البياني، كتغيير عنوان المخطط على سبيل المثال.

## نصائح لإنشاء عرض تقديمي متميز

لقد تعلمت كل ما يلزم لإنشاء عرض تقديمي جيد، من إدراج للصور والفيديو واستخدام الانتقالات وغيرها، ولكن لا تزال هناك العديد من الأمور التي يمكنها تحسين العرض التقديمي وجعله مثاليًا. تذكر أهمية معرفة كيفية استخدام المعلومات ومدى أهمية عرضها بشكل مناسب. إليك هنا بعض التلميحات والنصائح لتعزيز جودة العرض التقديمي:

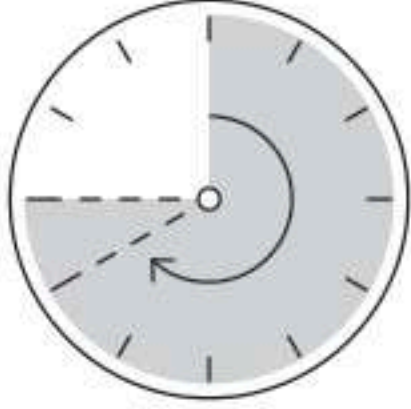

### حدد وقت العرض

إذا أردت تقديم موضوع معين في عرض تقديمي، عليك أن تحرص على تحديد مدة العرض التقديمي، فالعرض الطويل يُشعر الجمهور بالملل، أما العرض القصير فقد يعطي انطباعًا لدى الجمهور بنقص المعرفة أو عدم الدراية الكافية بالموضوع. من الجيد أن تكون مدة العرض التقديمي بين 15 - 20 دقيقة.



### حدّد هدفك بدقة

ادرس موضوعك جيدًا وحدد 5-6 مفاهيم رئيسة تريد إيصالها لجمهورك قبل أن تبدأ في إنشاء العرض التقديمي.



### اعرف جمهورك

ضع في اعتبارك الجمهور وخلفياتهم، فهذا سيساعدك على تحديد المحتوى وطريقة التوصيل. يجب أن يكون هدفك هو إثارة إعجاب جمهورك بعمق معرفتك بالموضوع بدلاً من إبهارهم بعرض معلومات ليس لها صلة.



### حافظ على العرض التقديمي بصورة حيوية وممتعة

كن إيجابيًا ومتحمسًا أثناء تقديم عرضك قدر الإمكان، فالجمهور يتذكر المُقدم المتحمس أكثر من غيره بغض النظر عن جودة العرض.



## تحقق من مكان العرض

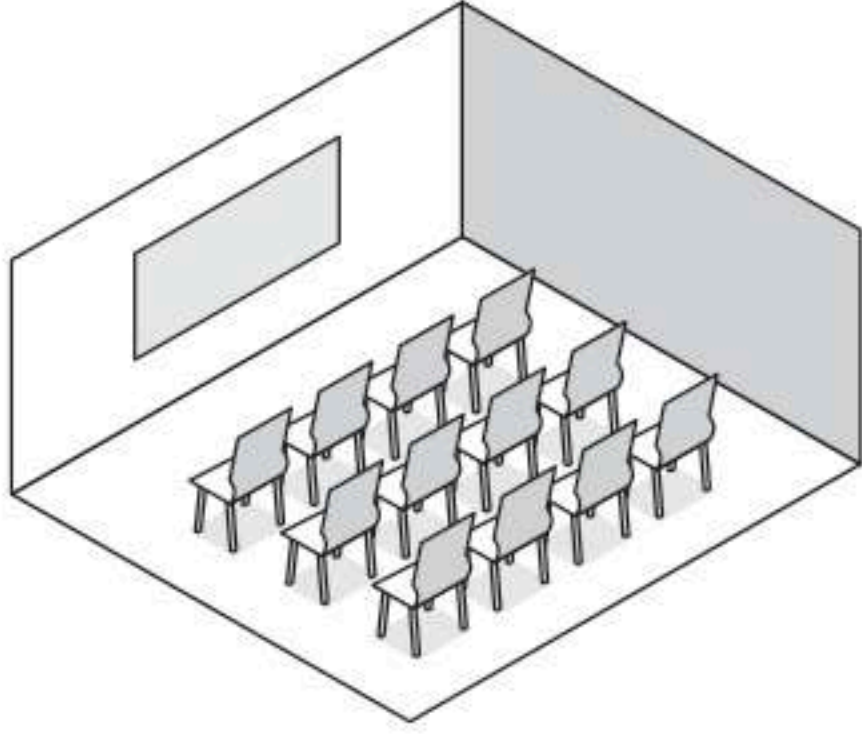

إن تقديم العرض في الفصل الدراسي يعني جمهورًا أقل، ولكنه يعني أيضًا تفاعلًا أفضل. أما القاعة الكبيرة فتعني وجود جمهور أكثر، ولذلك فقد تحتاج إلى وجود معدات إضافية كالميكروفون ومكبرات الصوت لكي يتمكن الجميع من سماعك. تحقق من المعدات قبل البدء بالعرض، واستعن بزملائك للتحقق من تمكن الأشخاص في الجزء الخلفي للقاعة من سماعك. حدد مكان جهاز العرض ومكان وقوفك بحيث يكون الجميع قادرًا على رؤيتك وسماعك.

## تحضير العرض التقديمي

ادرس موضوعك جيدًا وابحث عن المعلومات في المصادر المختلفة كالكتب والإنترنت وتحقق من المعلومات التي تعثر عليها ولا تعتمد مصدرًا واحدًا للمعلومات. نظم موضوعك في 3 أو 4 نقاط فرعية، وتجنب المبالغة في تحليل الموضوع واستخدام الكثير من النصوص، ولا تجعل شرائح العرض مزدحم بالنصوص والصور، حيث يمكن أن يقتصر محتوى الشريحة على بضعة أسطر وصورة أو صورتين.

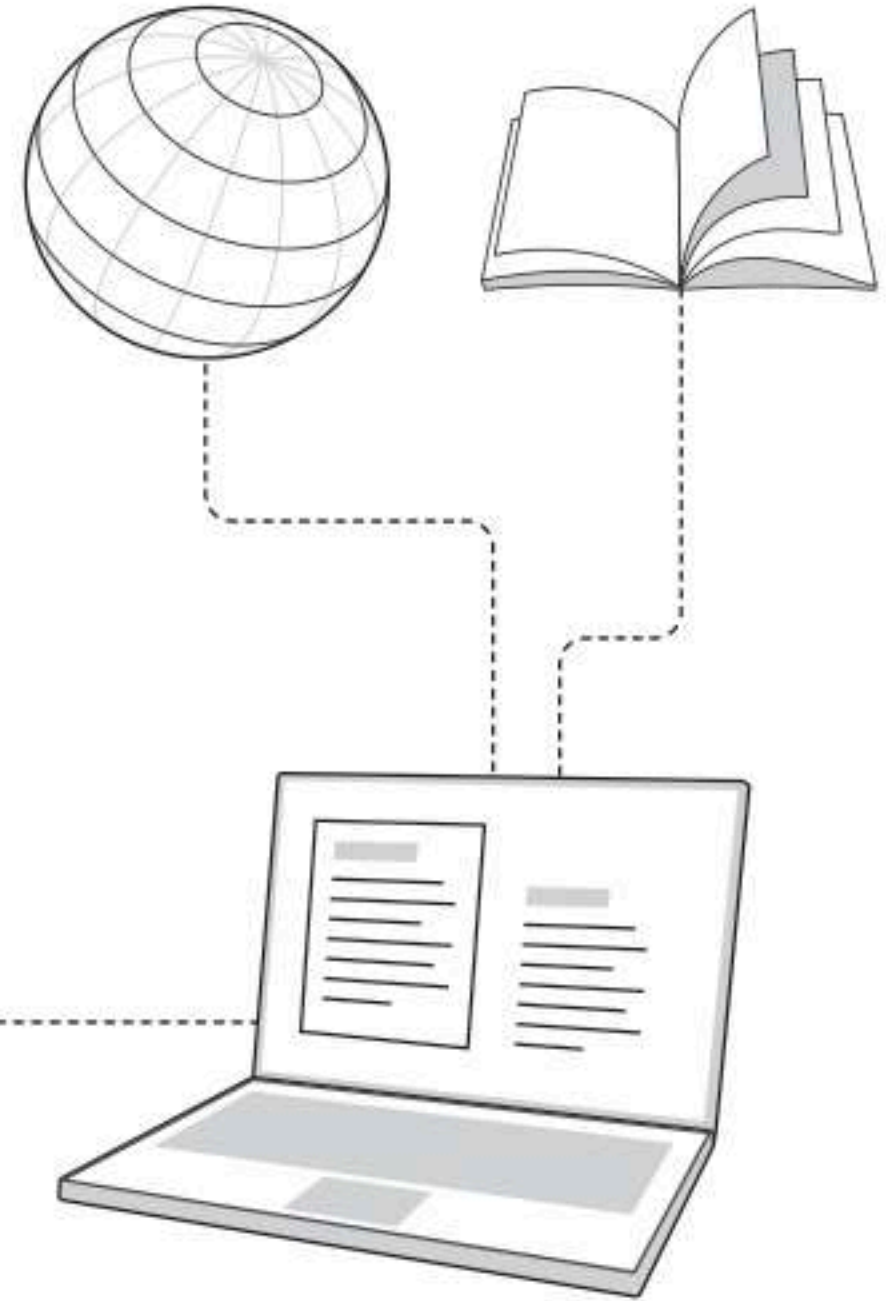

حاول تلخيص نقاطك الرئيسية في جملة واحدة في نهاية العرض التقديمي. واعرض المعلومات المفيدة فقط، وتأكد من أن جمهورك سيفهم المحتوى الرئيس لموضوعك. وأخيرًا تأكد من أن عرضك التقديمي ينتهي بطريقة إيجابية.

## استخدم ألوانًا مناسبة

تجنب استخدام الألوان الفاقعة في عرضك التقديمي، على سبيل المثال: يعتبر اللون الأزرق الفاتح أكثر سهولة للقراءة من اللون الأصفر الفاقع. استخدم درجات اللون الواحد بدلًا من عدة ألوان. إذا استخدمت اللون الأخضر للنصوص مثلًا، فاستخدم درجات ذلك اللون. يمكنك تخيل مدى عدم ملائمة استخدام الألوان الأحمر والأزرق والأخضر والبنفسجي معًا في شريحة واحدة.

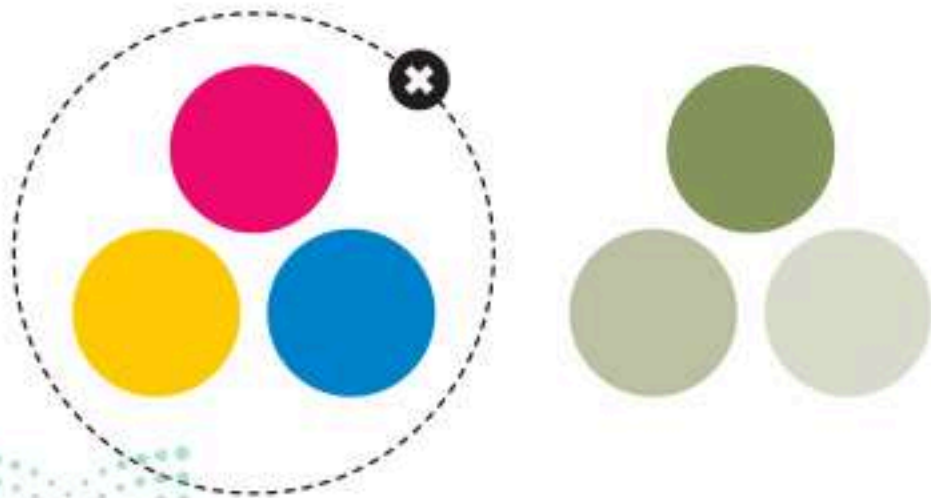

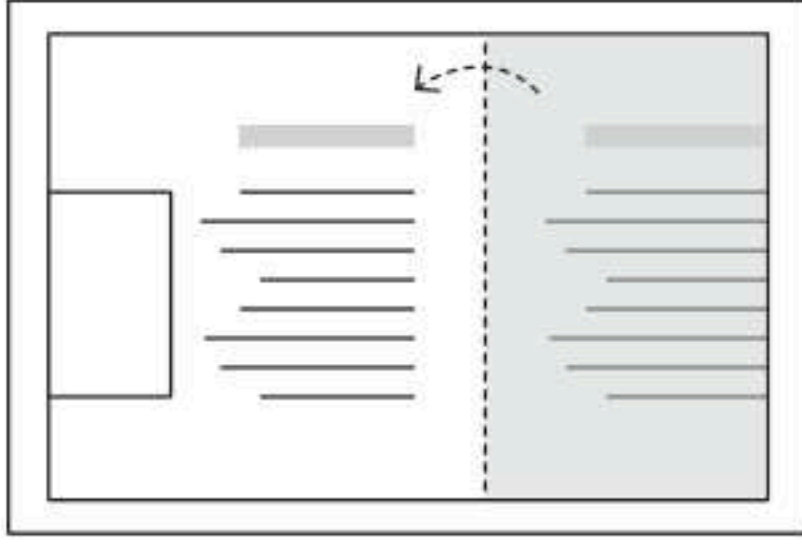

### استخدام التأثيرات الانتقالية والحركية

تسهم التأثيرات الانتقالية والحركية في الحفاظ على تركيز جمهورك على الشاشة، لذلك من الجيد رؤية الموضوعات تظهر واحدًا بعد الآخر وليس كلها معًا، ولكن دون المبالغة في استخدام هذه التأثيرات لأن كثرتها ستؤدي إلى تشتت الجمهور وربما إثارة اهتمامه بها أكثر من محتوى العرض التقديمي ذاته.

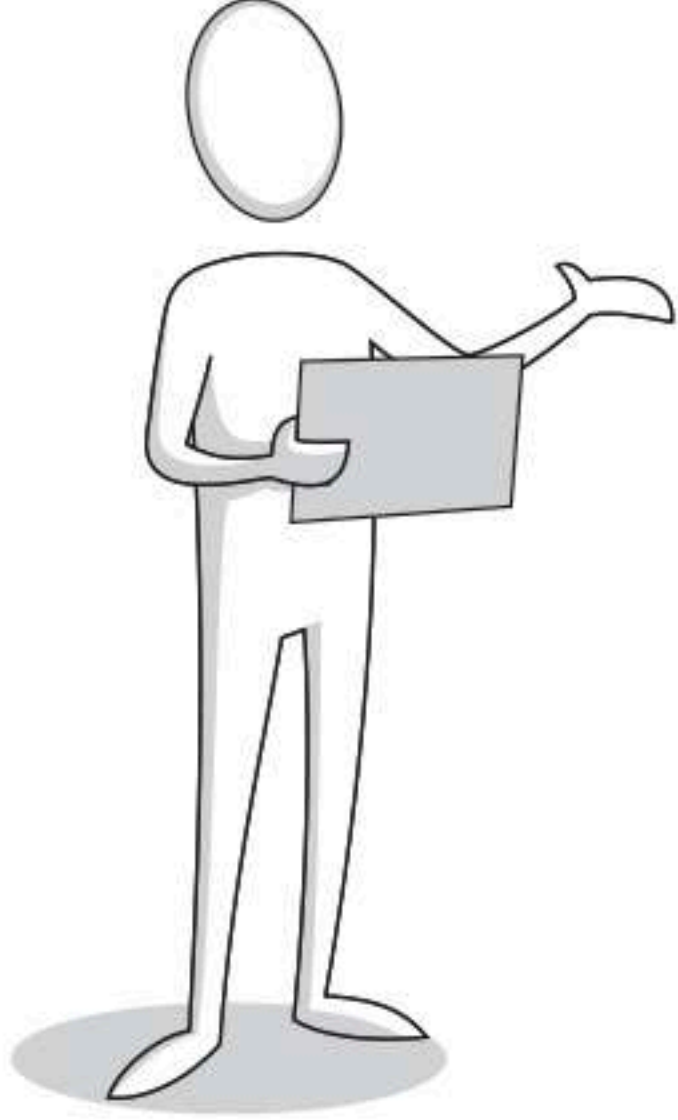

### التدرب على إلقاء العرض التقديمي

عليك أن تتدرب على العرض التقديمي بصورة جيدة بعد الانتهاء من إعداده. حاول تقديم موضوعك سواء بالاستعانة بالملاحظات أو دونها، وبهذه الطريقة إذا فقدت نقطة ما أثناء العرض التقديمي يمكنك العثور عليها بسهولة مرة أخرى. تدرب على التحدث بصوت واضح ومرتفع وبنبرات متنوعة.

تدرب على العرض التقديمي أمام أصدقائك، فهذا يعزز ثقتك بنفسك. واطلب آرائهم حول طريقة تقديمك وأدائك ولا تخش النقد فهو يساعدك على التحسن.





## تدريب 1

خطأ	صحيحة	حدد الجملة الصحيحة والجملة الخطأ فيما يلي:
●	●	1. يمكن استخدام أي نوع من رسومات SmartArt لتقديم أي نوع من المعلومات.
●	●	2. لا يمكن تخصيص رسم SmartArt أو مخطط.
●	●	3. يعدّ المخطط تمثيلًا للبيانات العددية.
●	●	4. يمكن إضافة بيانات إلى مخطط جاهز بالفعل.
●	●	5. يمكن تغيير مقياس الأرقام على محور المخطط.
●	●	6. لا يجب أن تأخذ بعين الاعتبار آراء الآخرين وانتقاداتهم بشأن العرض التقديمي.
●	●	7. كلما زاد حجم النص في العرض التقديمي، كان أكثر إمتاعًا للجمهور.



## تدريب 2

◀ لتفترض أنك مسؤول عن تقديم بعض مكونات أجهزة الحاسب لشركة. وعليك إنشاء عرض تقديمي لإظهار نتائج المبيعات خلال العام السابق، ولديك الجدول التالي:

شاشة	لوحة مفاتيح	طابعة	فأرة	
40	148	71	104	الربيع
103	76	65	239	الصيف
98	98	150	173	الخريف
54	136	104	198	الشتاء
295	458	390	714	الإجمالي

◀ أنشئ عرضًا تقديميًا جديدًا باستخدام برنامج مايكروسوفت باوربوينت من أجل تقديم عنصرين وهما: مخطط بياني بالمبيعات خلال العام السابق ورسم بياني بالأصناف التي تم بيعها. اقرأ الإرشادات التالية ثم أنشئ هذا العرض التقديمي حتى يتمكن معلمك من استخلاص النتائج وعمل مراجعة دورية.

◀ في الشريحة الأولى، اكتب اسم الشركة، ونسق الخط (نوعه وحجمه ولونه)، وأضف تأثير الحركة الذي تريده.

◀ في الشريحة الثانية أضف رسم SmartArt المناسب من أجل عرض إجمالي مبيعات كل صنف. ليس من الضروري تقديم مجمل مبيعات كل عنصر، فالهدف هو إظهار الصنف الأكثر والأقل مبيعًا.

◀ ضع علامة ✓ أمام الرسم البياني الذي ستختاره لتقديم المعلومات الموجودة أعلاه.

<input type="checkbox"/>	قائمة
<input type="checkbox"/>	دورة
<input type="checkbox"/>	علاقة
<input type="checkbox"/>	هرمي
<input type="checkbox"/>	صورة

◀ أنشئ رسم SmartArt واكتب أسماء الأصناف (الفأرة، والطابعة، ولوحة المفاتيح ، والشاشة) بالترتيب الصحيح. ثم خصّصه باستخدام علامة التبويب تصميم ضمن شريط أدوات SmartArt:

- < غيّر لون SmartArt لجعله ملونًا بدرجة أكبر.
- < غيّر نمط SmartArt لجعله يبدو أكثر جمالًا.

◀ أضف مربع نص أعلى الرسم البياني واكتب العنوان: "مقارنة أولية للمبيعات".  
< نسّق العنوان كما تريد.

< أضف كذلك تأثيرات الحركة إلى العنوان والرسم البياني.

◀ في الجزء الخاص بالملاحظات اكتب إجمالي مجموع الأصناف التي تم بيعها. على سبيل المثال: شاشات = 295، طابعات = 390، لوحات مفاتيح = 458، فأرة = 714. الآن سوف نتذكر ما تريد قوله أثناء العرض التقديمي.

◀ أضف شريحة ثالثة وأدرج مخططًا خطيًا مصحوبًا بمعلومات الجدول التالي:  
< قم بتغيير الوحدة الرئيسة للمحور الرأسي إلى 25.0.

شاشة	لوحة مفاتيح	طابعة	فأرة	
40	148	71	104	الربيع
103	76	65	239	الصيف
98	98	150	173	الخريف
54	136	104	198	الشتاء

- نسّق الرسم البياني كما تريد.
- أضف مربع نص أعلى الرسم البياني واكتب العنوان: "مقارنة مفصلة للمبيعات".

< نسّق العنوان وفقًا للطريقة التي تريد.

- أضف أيضًا تأثيرات الحركة إلى العنوان والرسم البياني.
- قدّم عملك أمام زملائك في الصف.
- احفظ الملف باسم "إحصائيات شركة عالم الحاسب" في مجلد المستندات.



### تدريب 3

◀ املأ الفراغات بكلمة مناسبة من الكلمات التالية:

نشيظًا

دون إفراط

بسيطة

المفاهيم

ثمين

متنوعة

لخص

عمره

هدفك

درجات

الكتب

15 إلى 20

حقيقية

جمهورك

1. يجب أن تكون مدة العرض التقديمي ما يقرب من ..... دقيقة.
2. حدد ..... قبل إنشاء عرض تقديمي، حدد ..... الأساسية للموضوع.
3. اعرف ..... أبهر جمهورك باستخدام بعض الميزات وفقًا ل..... حاول أن تحافظ على موقف إيجابي وكن ..... ومتحمسًا.
4. التجهيز لعرضك التقديمي. ادرس الموضوع بشكل جيد واعثر على معلومات ..... على المواقع الإلكترونية أو ..... ركز على الموضوع ولا تسهب في الموضوع كثيرًا ولكن ..... الموضوع الرئيس في بضع جمل.
5. استخدم ..... لا تستخدم ألوانًا ..... ولكن استخدم .. اللون الواحد. فإن المجموعة الكبيرة والمتنوعة من الألوان ترهق عيون الجمهور.
6. استخدم الانتقالات والحركات المناسبة ولكن .....





## مشروع الوحدة

1

تعاون مع مجموعة من زملائك من أجل إنشاء عرض تقديمي حول أحد الموضوعات التالية:  
1. مشروع الرياض الخضراء وكيفية مساهمته في زيادة نصيب الفرد من المساحات الخضراء.  
2. الإبل بوصفها موروثاً عربياً مرتبطاً بتراث المملكة العربية السعودية وثقافتها، وأحد موارد الثروة الحيوانية المهمة في وطننا.  
3. التسول على أنه من الظواهر السلبية في المجتمع وأشكاله وآثاره، وكيفية القضاء عليه.

2

اجمعوا المواد السمعية والبصرية، وابحثوا عن الصور ومقاطع الفيديو والمقاطع الصوتية المتعلقة بالمشروع الذي تم اختياره.

3

استخدموا المواد المجانية فقط، وفي حال استخدام مادة غير مجانية فيجب ذكر المصدر. وبعد جمع كل المواد ابدؤوا بتصميم العرض التقديمي مع ضرورة التركيز على الموضوع الرئيس. وللتأكد من أن العرض التقديمي قد تم تنظيمه بشكل جيد يفضل تقسيمه إلى ثلاثة أجزاء أو أربعة.

4

حللوا كل جزء وتذكروا أن العرض التقديمي يجب أن يكون سرياً ومباشراً.

5

قدموا معلومات ذات قيمة في كل شريحة مع وضع بعض الصور أو حتى المقاطع الصوتية عند الضرورة.

6

من وقت لآخر وعند الضرورة، يتم عرض مقطع فيديو، ولكن مع الحذر؛ لأن الفيديو الطويل أو الفيلم الكامل في العرض التقديمي يصيب الجمهور بالملل؛ لذا يجب ألا تزيد مدة مقطع الفيديو عن 2-3 دقائق.

## برامج أخرى

### أبل كي نوت (Apple Keynote) على أجهزة iOS

يُمكن استخدام برنامج أبل كي نوت في أجهزة iPad و iPhone لإنشاء عروض تقديمية رائعة، وكذلك إضافة نصوص وصور وتأثيرات حركية. يمكنك أيضًا استخدام انتقالات الشرائح للمزيد من التأثيرات ولا تنسَ القواعد الرئيسية لإنشاء عرض تقديمي رائع.



### جوجل سلايدز (Google Slides)

هو برنامج عرض تقديمي مجاني عبر الإنترنت تقدمه جوجل، ويتيح للمستخدمين إنشاء العروض التقديمية وتحريرها ومشاركتها من خلال متصفحهم. تعدّ هذه الأداة رائعة للعمل الجماعي المتعلق بالعروض التقديمية، حيث يمكن لعدة مستخدمين تحرير الشرائح في نفس الوقت.

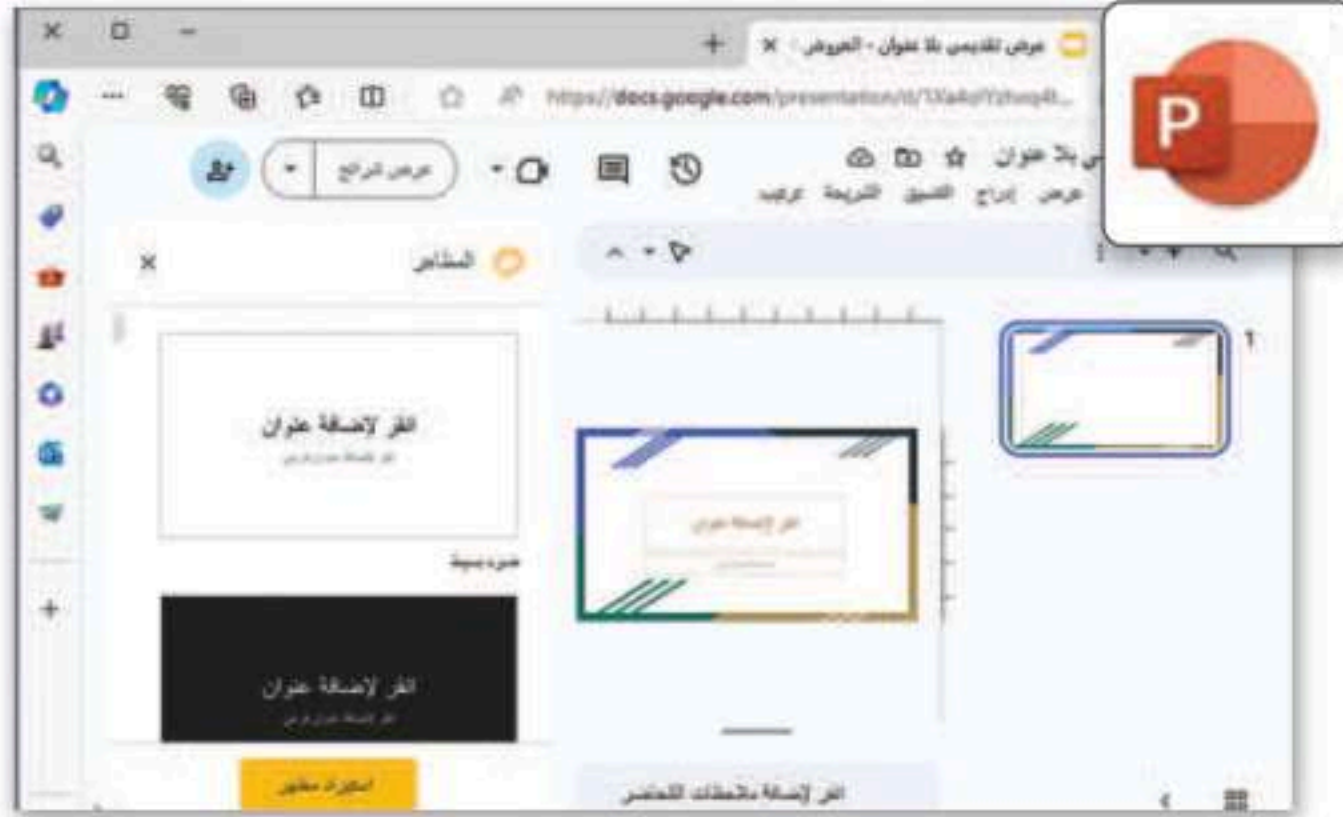

### ليبر أوفيس إمبريس (LibreOffice Impress)

إذا أردت إنشاء عرض تقديمي سريع ولم يكن لديك برنامج باوربوينت مثبت على جهاز الحاسب الخاص بك، استخدم ليبر أوفيس إمبريس. يشبه هذا البرنامج المجاني إلى حد كبير الإصدار القديم لبرنامج باوربوينت، ولكنه يحتوي على كافة الميزات الخاصة بإنشاء عرض تقديمي جيد.



# في الختام

## جدول المهارات

درجة الإتقان		المهارة
لم يتقن	أتقن	
		1. إضافة نص إلى الشرائح.
		2. إضافة شرائح جديدة.
		3. إدراج الصور في العرض التقديمي.
		4. إضافة رأس أو تذييل.
		5. تطبيق السمات على الشرائح.
		6. تطبيق انتقالات الشرائح.
		7. إضافة تأثير حركي.
		8. إدراج مقطع صوتي.
		9. إدراج رسم SmartArt.
		10. إضافة المخططات البيانية.

## المصطلحات

Page Numbering	ترقيم الصفحات	Animation	الحركة
Presentation	عرض تقديمي	Audience	الجمهور
Shape	شكل	Audio Clip	مقطع صوتي
Slide	الشريحة	Axis	محور
SmartArt	فن الرسم	Chart	مخطط بياني
Style	الشكل	Design	التصميم
Theme	نمط	Fade In	انتهاء التلاشي
Timing	التوقيت	Fade Out	بدء التلاشي
Transition	الانتقال	Footer	تذييل
Trim	اقتصاص	Layout	النسق
Trim Audio	اقتصاص الصوت	Notes Page	صفحة الملاحظات

# الوحدة الثالثة: برمجة الروبوت الافتراضي

ستتعرف في هذه الوحدة على الروبوت الافتراضي، وتستكشف العالم الثلاثي الأبعاد في منصة فيكس كود في آر (VEXcode VR). ستبني روبوتات افتراضية رائعة تُستخدم في العديد من ساحات اللعب، وستُرسل روبوتك الافتراضي في العديد من المغامرات.

## أهداف التعلم

ستتعلم في هذه الوحدة:

- < المقصود بالروبوتات الافتراضية ومزاياها.
- < استخدام بيئة فيكس كود الافتراضية.
- < المستشعرات الموجودة في الروبوت الافتراضي.
- < طريقة استخدام اللبنة البرمجية بفئاتها المختلفة لإنشاء المقاطع البرمجية في بيئة فيكس كود الافتراضية.
- < كيفية استخدام وحدة تحكم المراقبة ووحدة تحكم العرض.
- < خطوات برمجة روبوتك الافتراضي للحركة في ساحة اللعب.
- < إرسال الروبوت إلى موضع معين في ساحة اللعب.
- < كيفية الرسم في ساحات اللعب.
- < ماهية مستشعر الجيروسكوب واستخدامه مع اللبنة البرمجية المختلفة.
- < طريقة عمل المعاملات الشرطية في البرمجة.
- < اتخاذ القرارات في البرمجة.



## الأدوات

< فيكس كود (VEXcode VR) الافتراضي





## الدرس الأول: الروبوتات الافتراضية

الواقع الافتراضي هو محاكاة مشابهة للعالم الحقيقي. ويتم ذلك من خلال استخدام بيئة اصطناعية يتم إنشاؤها باستخدام برامج الحاسب، وتقدم للمستخدم بطريقة تجعله يعتقد أنه بيئة حقيقية ويتقبله.

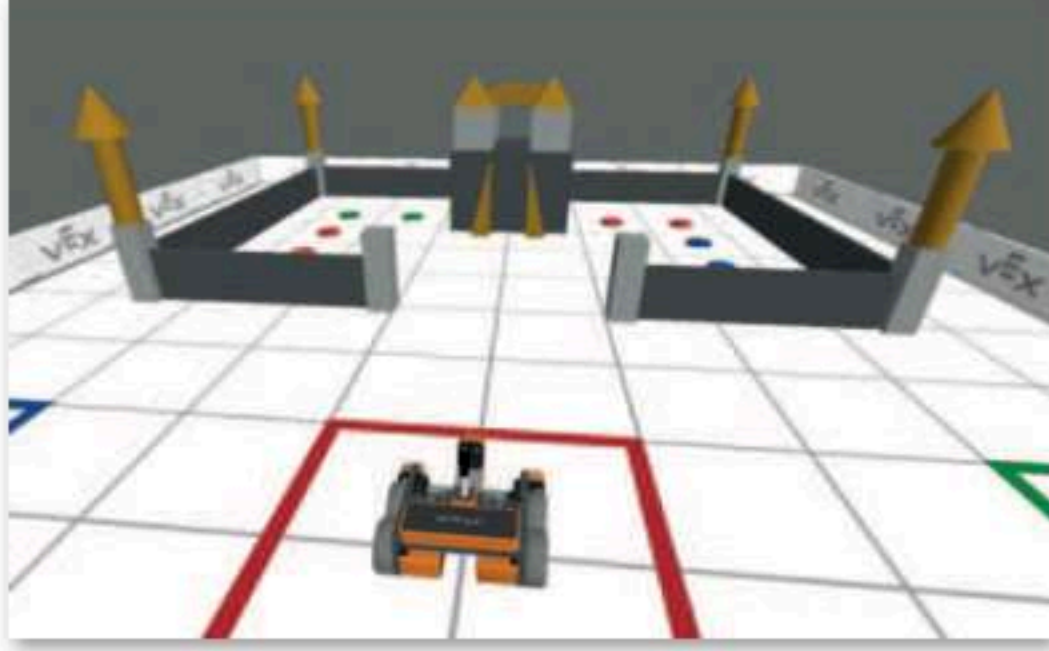

إذا كنت تمتلك المعدات والتجهيزات الروبوتية في منزلك أو مدرستك، يمكنك إنشاء روبوتات وبرمجتها. إذا لم تتوفر لديك هذه الأدوات والتجهيزات، يمكنك الاستعانة بمجموعة من البرامج الحاسوبية لإنشاء الروبوتات الافتراضية وبرمجتها ومحاكاتها. تعدّ المحاكاة الروبوتية وسيلة مهمة للتعرف على مفاهيم علمية مختلفة كالحركة والقوة وتأثيرها على للتحكم بالروبوتات.

### مزايا استخدام الروبوتات الافتراضية

تغني عن الحاجة إلى المعدات والأجهزة التي قد تتعرض للتلف.

توفر طريقة سريعة لتشخيص واكتشاف الأخطاء وتصحيحها.

إمكانية إنشاء روبوتات بمزايا متقدمة دون الحاجة لشراء المعدات المتقدمة.

قلة التكلفة نظرًا لأن معظم برامج الروبوتات الافتراضية مجانية الاستخدام.

توفر المزيد من الخصائص والوظائف وكذلك المسارات التي يمكن للروبوت استخدامها.

إمكانية استخدام روبوتات مختلفة عند استخدام بيئة الواقع الافتراضي.

تناسب أنماط التعلم المختلفة للطلبة، مما يُمكنهم من تحقيق فهم أفضل.

## روبوت فيكس كود في آر الافتراضي

ستستخدم في مشاريعك القادمة روبوتًا افتراضيًا تم إنشاؤه سابقًا مجهزًا بعجلات للحركة وبعده مستشعرات مدمجة تُمكنه من التفاعل مع بيئته، ويحتوي أيضًا على قلم يُمكنه من رسم خطوط أو أشكال متنوعة في ساحات اللعب المختلفة.

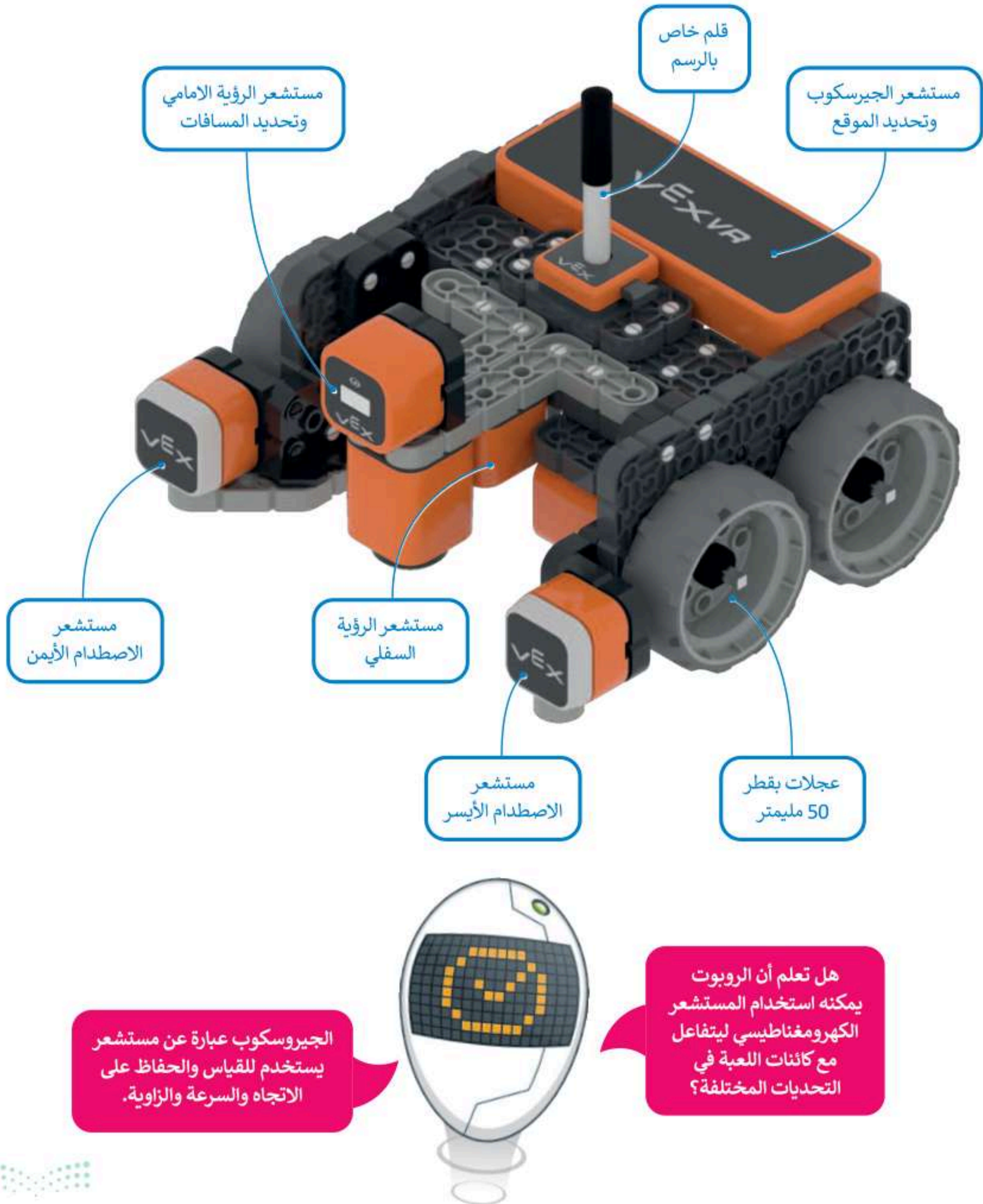

## بيئة فيكس كود في آر (VEXcode VR)



فيكس كود في آر (VEXcode VR) منصة برمجية قائمة على استخدام اللبنة البرمجية ومدعومة من سكراتش (Scratch)، وذلك لبرمجة الروبوت الافتراضي في تلك المنصة. تتميز واجهة بيئة البرمجة بالبساطة وسهولة الاستخدام، حيث يمكنك إنشاء المقاطع البرمجية دون كتابة تعليمات برمجية معقدة، فكل ما عليك فعله هو سحب اللبنة البرمجية إلى مساحة العمل وتوصيلها معاً، كما قمت بذلك في لبنة سكراتش البرمجية.

لاستكشاف بيئة فيكس كود في آر، انتقل إلى الموقع الإلكتروني <https://vr.vex.com>

قائمة ملف

مساحة العمل

شريط الأدوات

فئات اللبنة البرمجية

فتح / إغلاق لوحة اللبنة البرمجية

تكبير / تصغير اللبنة البرمجية

حجم العرض القياسي

### نصيحة ذكية

يمكنك البرمجة في منصة فيكس كود في آر (VEXcode VR) من خلال واجهة بايثون (Python) النصية التي تم تطويرها خصيصاً لهذا الأمر.

## قائمة ملف

في VEXcode VR لديك قائمة ملفات مع خيارات مختلفة.



إنشاء مشروع جديد قائم على اللبنة البرمجية

إنشاء مشروع نصي جديد (بايثون)

تحميل مشروع من جهاز الحاسب الخاص بك

فتح نافذة جديدة لأمثلة استدلالية على أحد المشروعات

حفظ مشروعك في جهاز الحاسب الخاص بك

رؤية التحديثات الجديدة للمنصة

رؤية معلومات نسخة فيكس كود في آر (VEXcode VR)

استخدم واجهة ويندوز للتنقل في مشاريعك الحالية وفتحها. سيقوم VEXcode VR بفتح الملفات بامتداد vrblocks فقط.

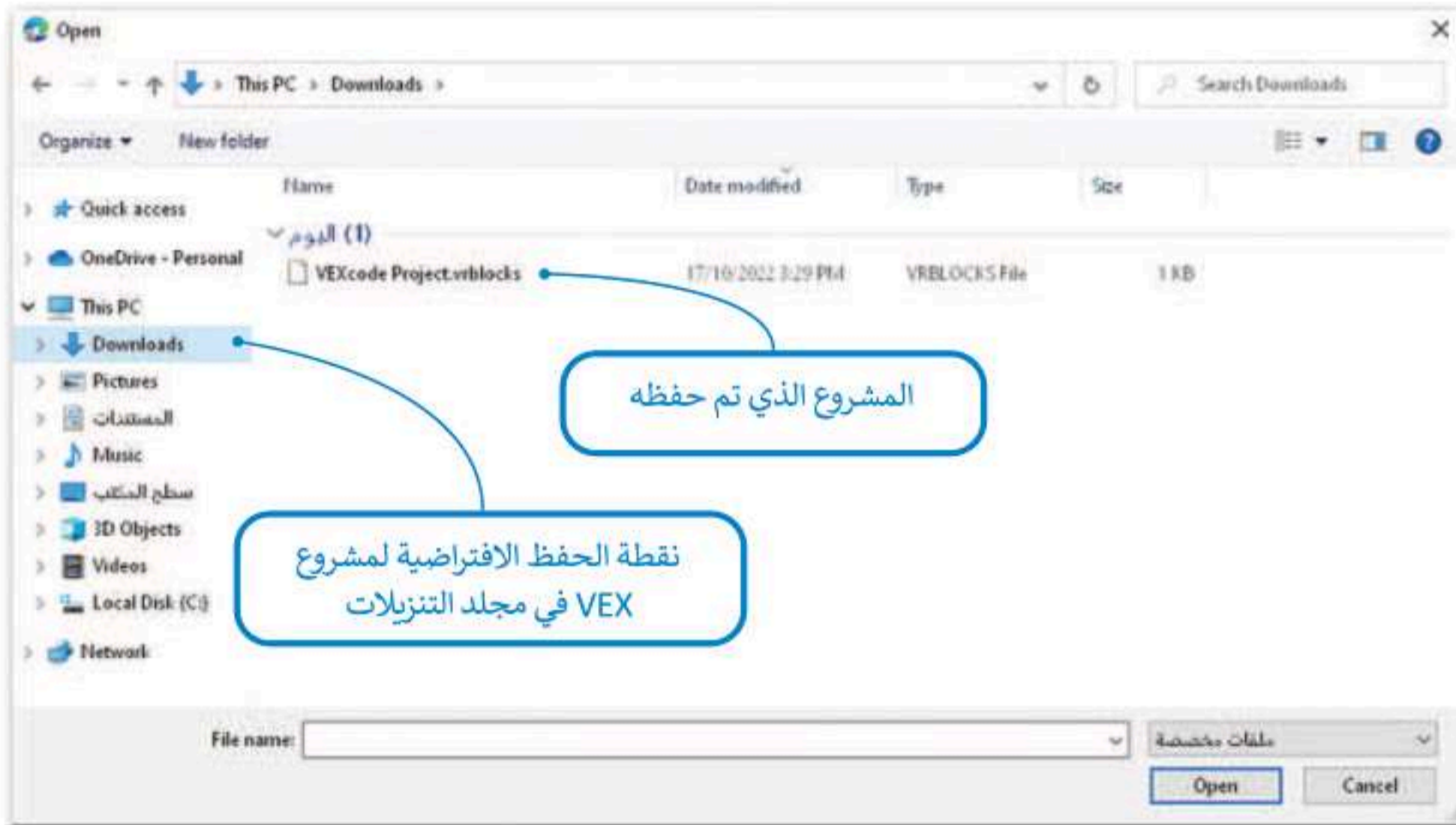

## معلومة

يمكنك فتح المشروعات من علامة التبويب "أمثلة استدلالية" في قائمة ملف لاستخدامها للتعليم أو الاستلهاً لإنشاء مشروع أكثر تعقيداً.

## شريط الأدوات

يحتوي شريط الأدوات أعلى نافذة البرنامج على عدة خيارات، ويمكن من خلاله عرض مقاطع فيديو تعليمية تساعدك على فهم أفضل لكيفية استخدام بيئة فيكس كود في آر. أما زر **افتح الملعب (Open Playground)** فيقوم بتحميل نافذة المحاكاة التي تُمكنك من تجربة الروبوت.

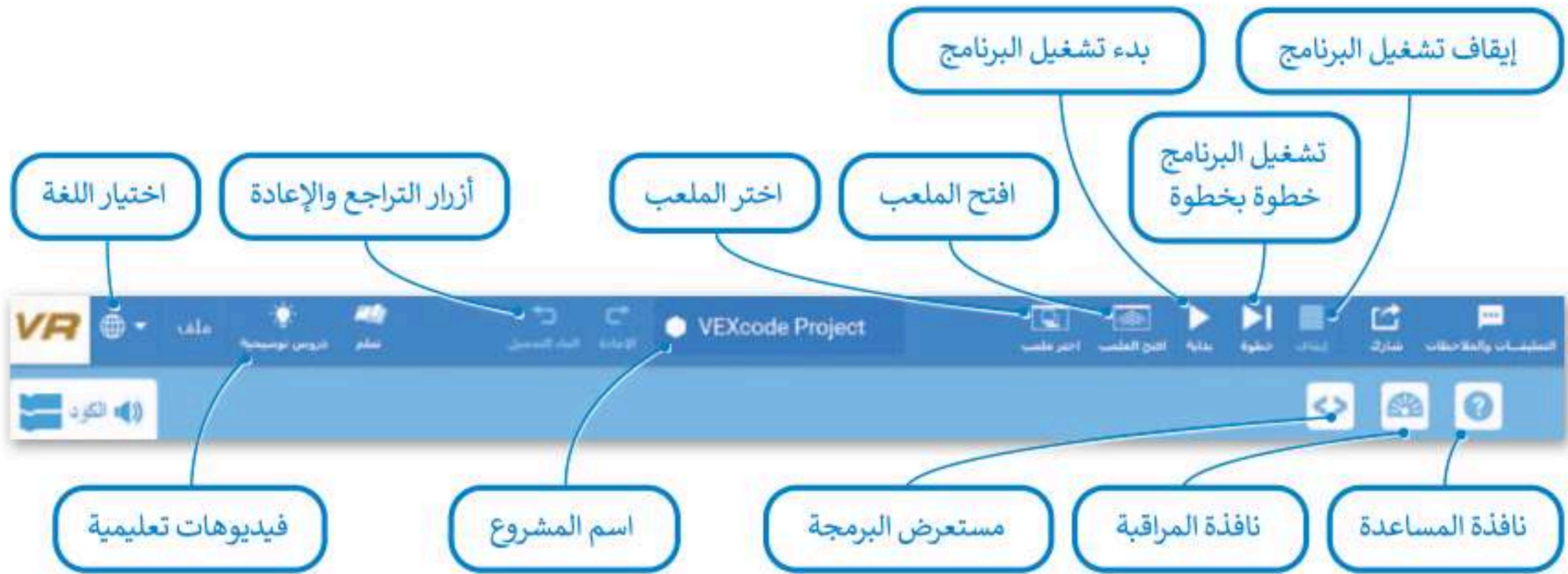

## ساحة اللعب

ساحة اللعب هي مساحة افتراضية خاصة بالروبوت الافتراضي تُمكنك من تنفيذ مقاطعك البرمجية بسيناريوهات مختلفة.

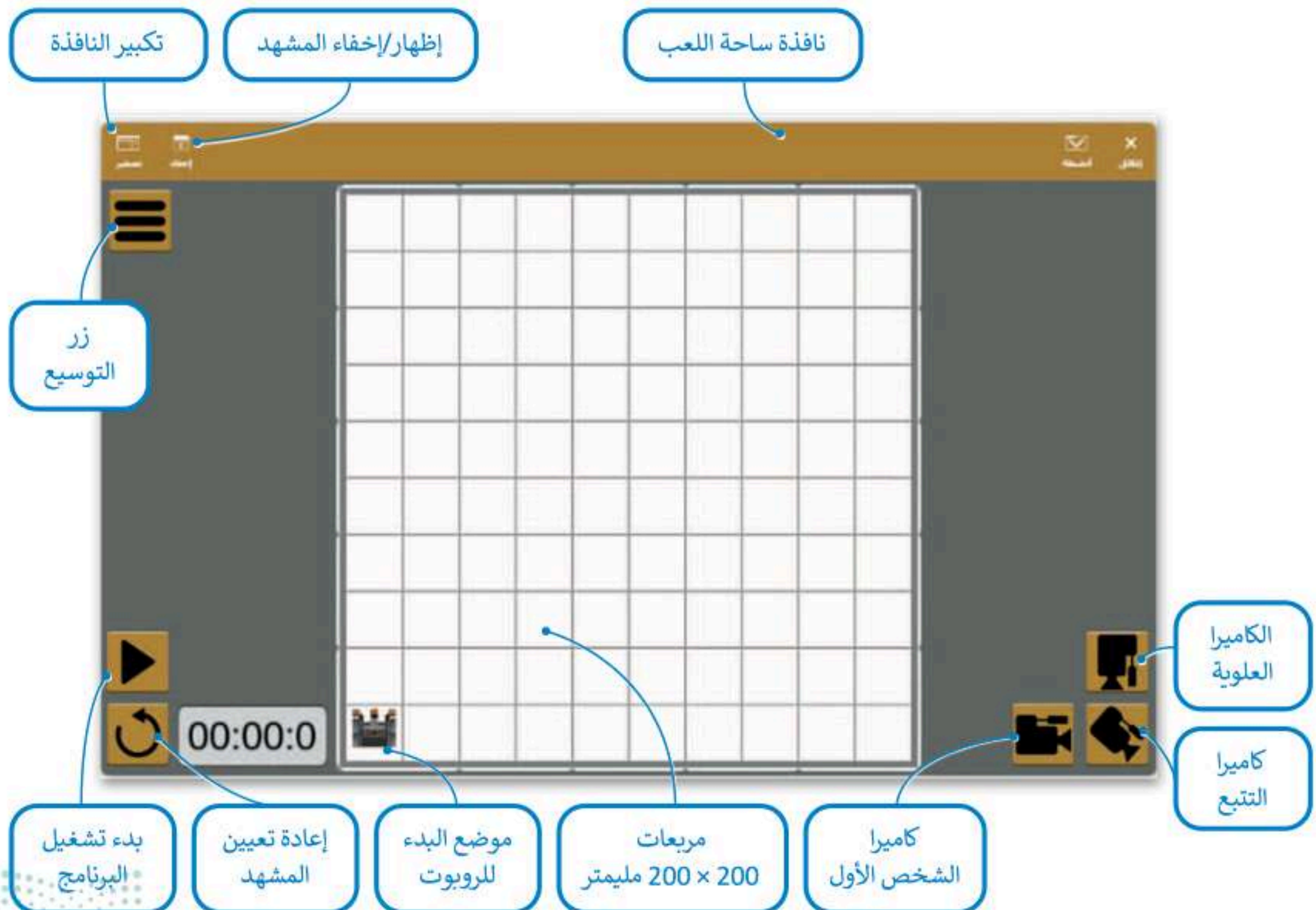

## طرق العرض المختلفة لساحة اللعب:

يمكنك الاستفادة من طرق عرض الكاميرا المختلفة المتاحة عند إنشاء الروبوتات في فيكس كود في آر واختبارها في ساحات اللعب، حيث يُمكنك معاينتها بصورة أفضل.

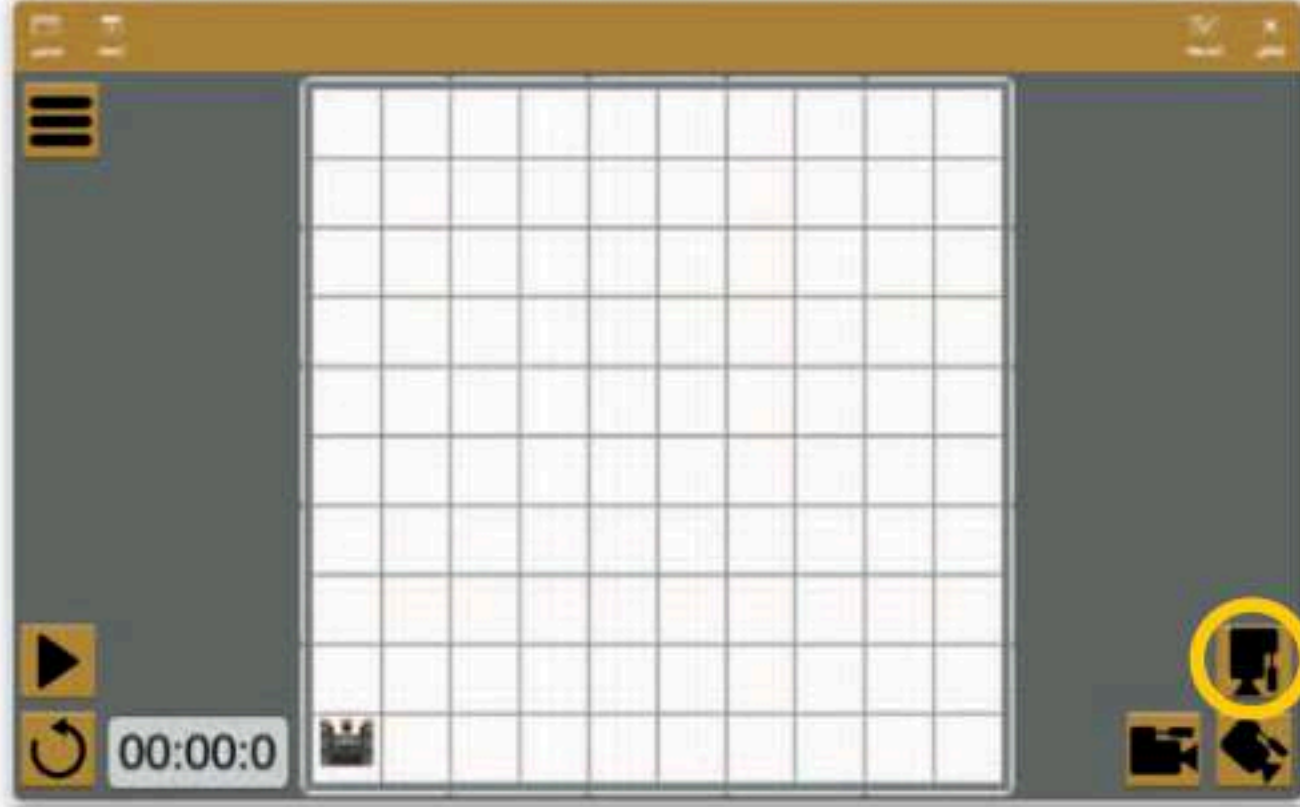

### Top Camera (الكاميرا العلوية)

إن وضع الكاميرا العلوية هو الوضع الافتراضي للكاميرا عند فتح نافذة ساحة اللعب، حيث يتم العرض (من الأعلى أو من الأسفل) للخريطة **playground window** (ساحة اللعب) بشكل كامل.

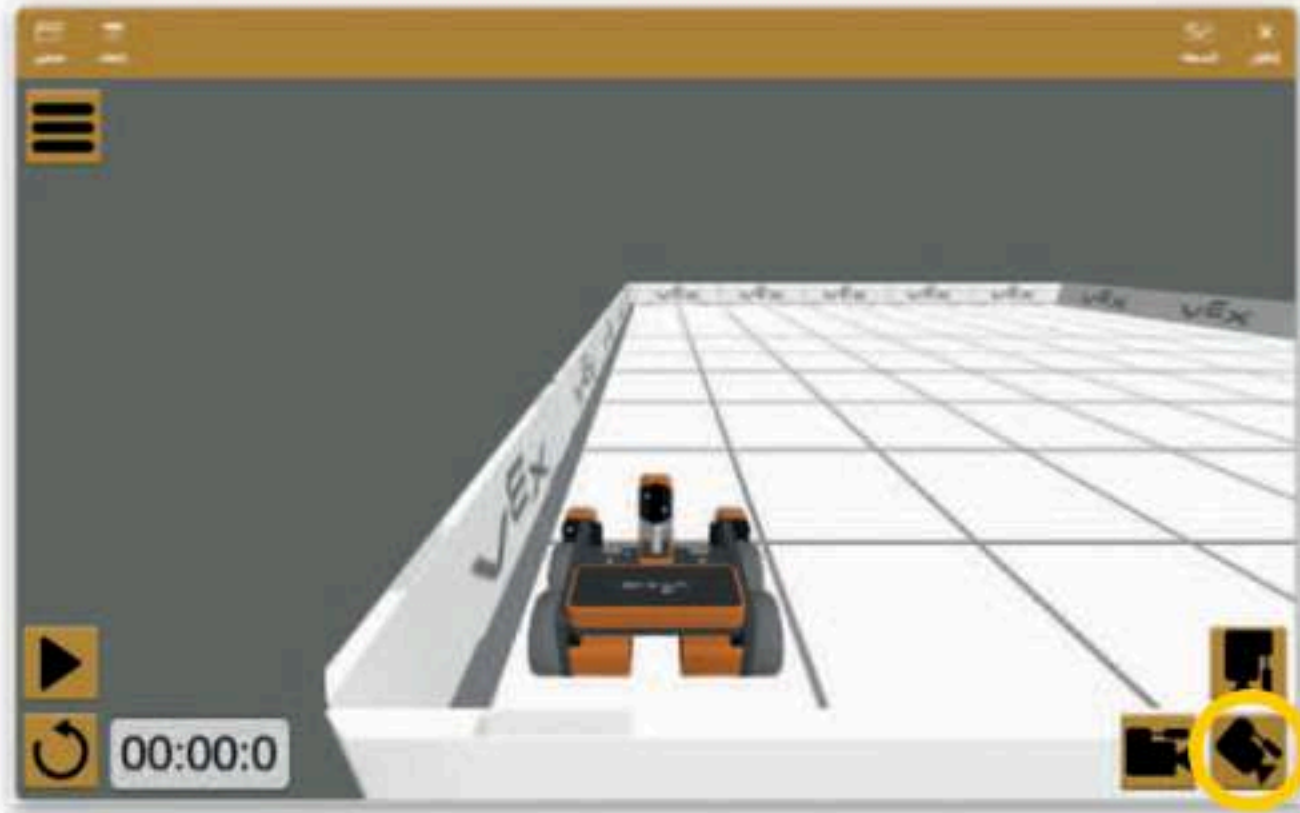

### Chase Camera (كاميرا التتبع)

يمكنك في طريقة عرض كاميرا التتبع **3D view** (العرض ثلاثي الأبعاد) استخدام الضغط والسحب بالفأرة للتنقل والتكبير والتصغير باستخدام عجلة تمرير الفأرة.

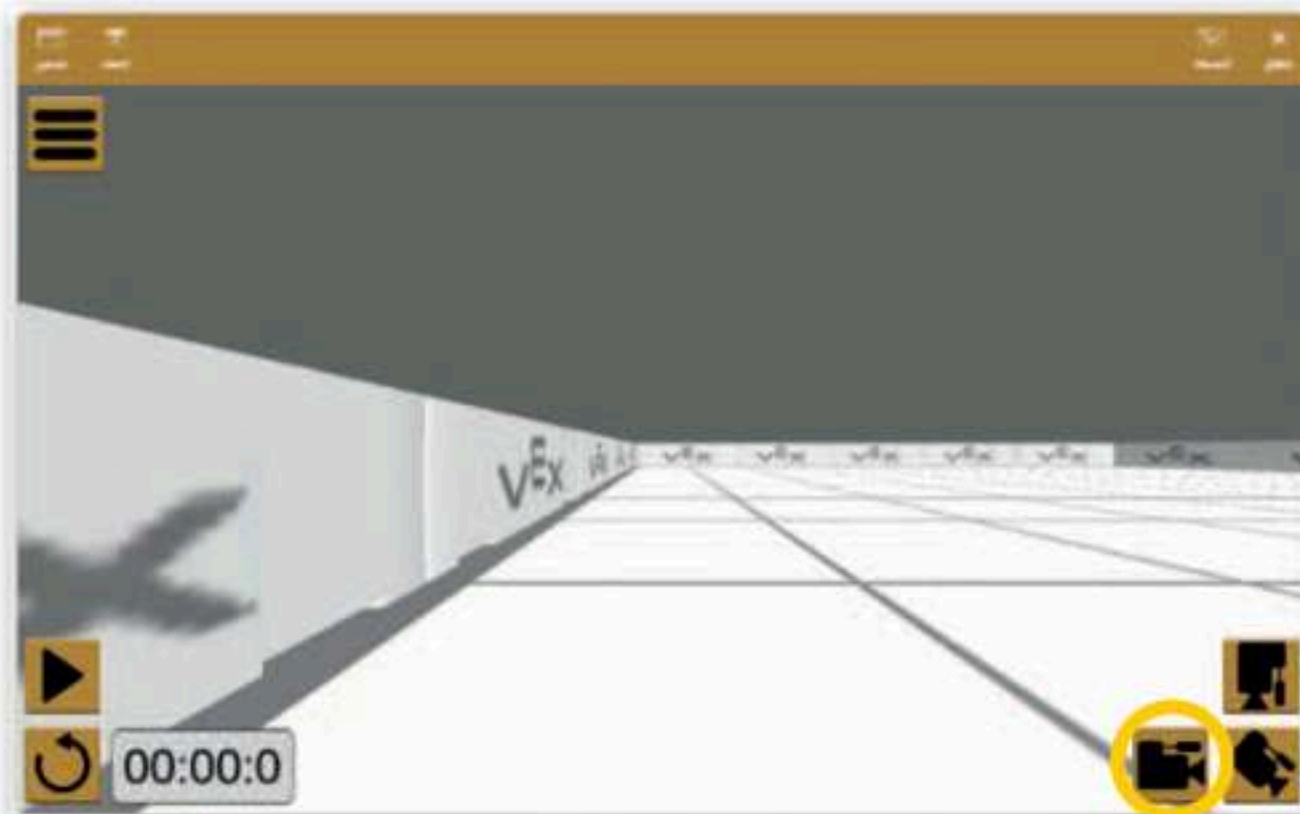

### First Person Camera

(كاميرا الشخص الأول)

تعرض كاميرا الشخص الأول (تسمى أيضًا كاميرا السائق) ساحة اللعب وكأن هناك سائقًا يقود الروبوت من داخله.

## لوحة التحكم لساحة اللعب:

تتيح لوحة التحكم الوصول إلى جميع قيم أجهزة الاستشعار في الوقت الفعلي.  
لفتح لوحة التحكم، اضغط على زر توسيع (Expand) ثم اضغط على زر لوحة التحكم (Dashboard).

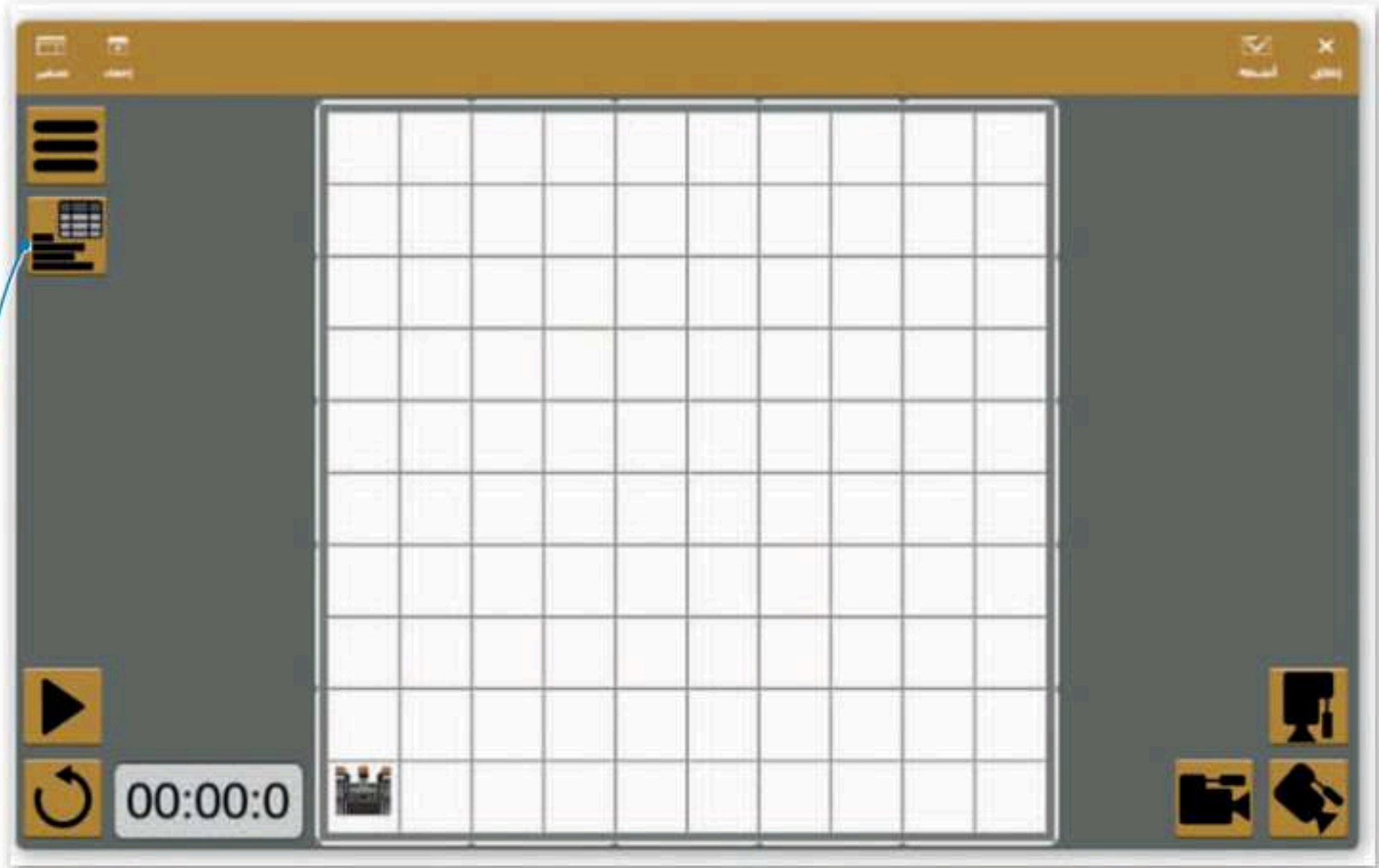

إظهار/إخفاء لوحة التحكم

عرض لوحة التحكم

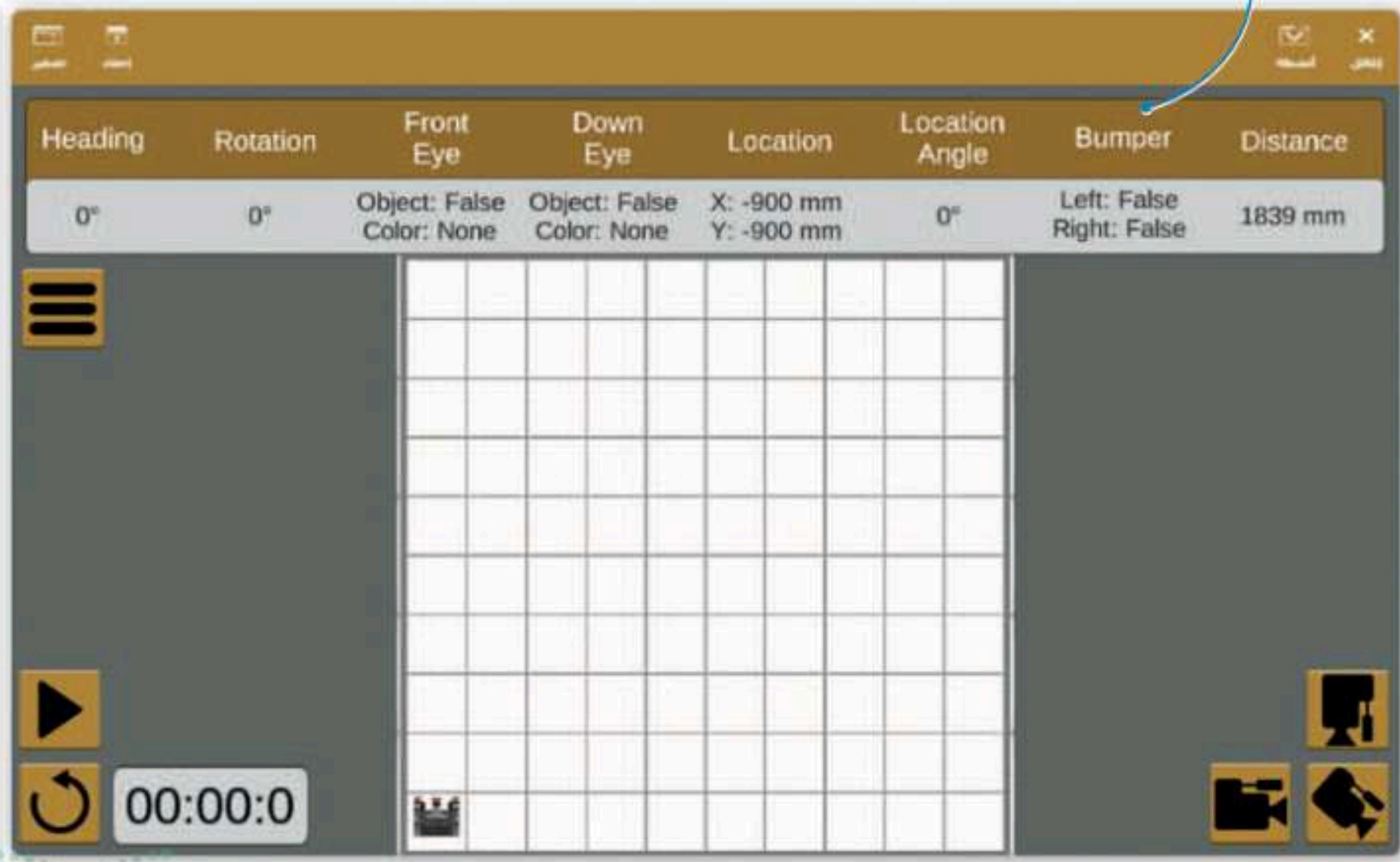

## إنشاء مقطع برمجي في منصة فيكس كود في آر

يمكنك في منصة روبوت فيكس كود في آر إنشاء مقاطع برمجية باستخدام لبنات برمجية مُعدّة سابقًا أو من خلال كتابة التعليمات البرمجية بلغة بايثون. ستتعرف في هذه الوحدة على كيفية إنشاء المقاطع البرمجية باستخدام اللبنة البرمجية.

البرمجة في بيئة فيكس كود في آر (VEXcode VR)

توجد ثلاث طرق مختلفة للبرمجة في فيكس كود في آر:

باستخدام اللبنة البرمجية: تدعم البيئة اللبنة البرمجية وذلك باستخدام لبنات سكراتش البرمجية.

المزج بين اللبنة البرمجية والبرمجة النصية: يتم إنشاء المقطع البرمجي باستخدام اللبنة البرمجية مع إمكانية معاينة برنامج بايثون المقابل، الذي يتم إنشاؤه مباشرة بشكل آلي، وذلك باستخدام مستعرض البرمجة.

باستخدام البرمجة النصية: يمكن العمل بالبرمجة النصية باستخدام بايثون، مع إمكانية استخدام أسطر تعليمات برمجية مُعرفة سابقًا بسحبها وإفلاتها.



يمكن تنفيذ المقطع البرمجي من خلال الضغط على زر التشغيل الموجود في شريط الأدوات، أو بالضغط على زر التشغيل في ساحة اللعب.

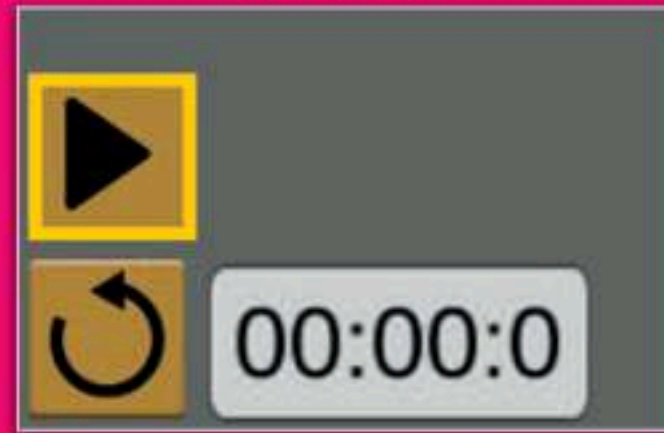



## فئات اللبنة البرمجية

توجد مجموعة واسعة من فئات اللبنة البرمجية التي يمكن استخدامها لإنشاء مقطع برمجي. تتميز كل لبنة بلون محدد، وتُجمع اللبنة معًا في فئات محددة طبقًا لنوعها واستخدامها. هيا لتتعرف على فئات اللبنة البرمجية.

### فئات اللبنة البرمجية

الوظيفة	الفئة
تتحكم في حركة الروبوت في ساحة اللعب.	● نظام الدفع / Drivetrain
تستخدم لالتقاط الأقراص في ساحات لعب معينة.	● مغناطيس / Magnet
تستخدم للتحكم في العرض وقلم الروبوت.	● العرض / Looks
يمكن استخدام هذه الفئة لإنشاء أو إضافة لبنة أحداث، ثم إضافة مقطع برمجي إلى هذا الحدث.	● أحداث / Events
تتحكم في سير عمل المقطع البرمجي.	● تحكم / Control
تستخدم لقراءة قيم مستشعرات الروبوت.	● الاستشعار / Sensing
تحتوي على عدة معاملات رياضية ومنطقية.	● العمليات / Operators
تستخدم لإنشاء متغيرات جديدة.	● المتغيرات / Variables
تستخدم لإنشاء لبنة برمجية جديدة.	● عناصر برمجة جديدة / My blocks
تستخدم لإضافة التعليقات في المقطع البرمجي.	● التعليقات / Comments



يتم ربط اللبنة البرمجية ببعضها البعض ويتم تنفيذها بواسطة الروبوت وفقًا لترتيبها. يُعرف هذا المفهوم باسم "تسلسل العمليات".  
عند تشغيل المقطع البرمجي، يتم تنفيذ اللبنة البرمجية المتصلة ببعضها فقط.

## تحريك الروبوت

للتحكم في حركة روبوتك الافتراضي فإنك بحاجة إلى استخدام لبنات من فئة **نظام الدفع (Drivetrain)** التي تشبه فئة لبنات **الحركة (Movement)** التي استخدمتها سابقًا في سكراتش. لتستعرض اللبنة التي ستستخدمها لإنشاء مقطعك البرمجي الأول في فيكس كود في آر.

تُحرك لبنة **تحرك إلى ( ) ( )** (drive for) الروبوت مسافة محددة للأمام أو للخلف.

تحرك إلى الأمام عدد 200 mm

تنفذ لبنة **انعطف ( ) ( )** (turn for) انعطاف الروبوت بقيمة محددة من الدرجات يمينًا أو يسارًا.

انعطف يمين لمدة 90 درجة

توقف لبنة **أوقف القيادة (stop driving)** حركة الروبوت.

أوقف القيادة

تضبط لبنة **اضبط سرعة القيادة إلى ( ) ( )** (set drive velocity) تسارع الروبوت.

اضبط سرعة القيادة إلى 50 %

تضبط لبنة **اضبط سرعة الانعطاف إلى ( ) ( )** (set turn velocity) سرعة انعطاف الروبوت.

اضبط سرعة الانعطاف إلى 50 %

تقبل اللبنتان الخاصتان بتسارع الروبوت قيمًا تتراوح بين 0% إلى 100%.



## إنشاء المقطع البرمجي

ستستخدم خيار شبكة خريطة (Grid Map) كساحة اللعب (Playground) باعتباره خيارًا جيدًا للتعرف على طريقة تحرك الروبوت في البرمجة. لتفترض أنك تريد أن يتحرك الروبوت من النقطة A ليشكل مربعًا (3×3) كما في شكل المربع الموجود في الصورة. ستستخدم لبنات من فئة نظام الدفع للقيام بذلك.

تذكّر أن طول كل ضلع في مربعات ساحة اللعب "شبكة خريطة" هو 200 ملليمتر.

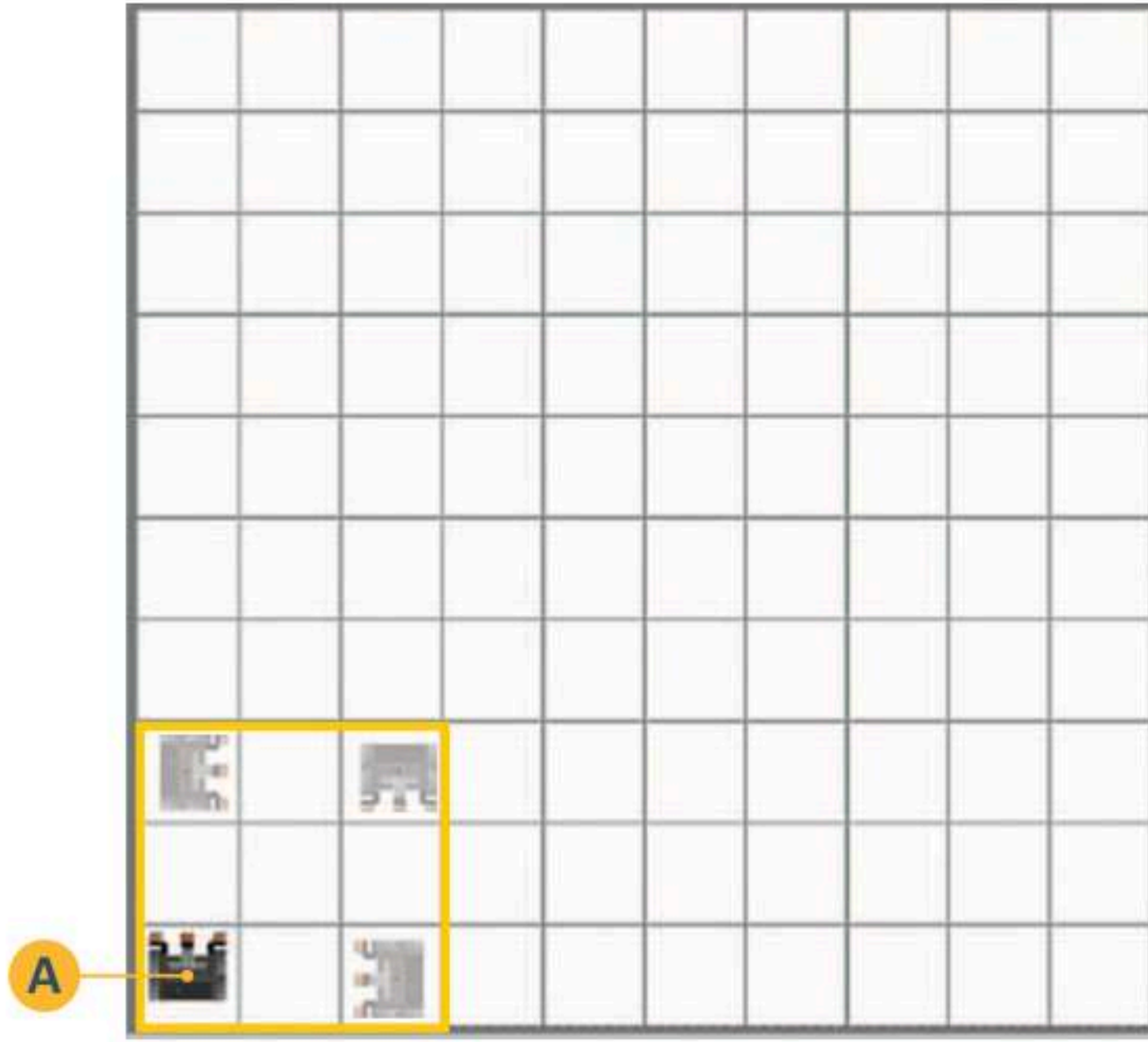

يتم إضافة لبنة "عندما بدأت" في ساحة العمل بصورة افتراضية

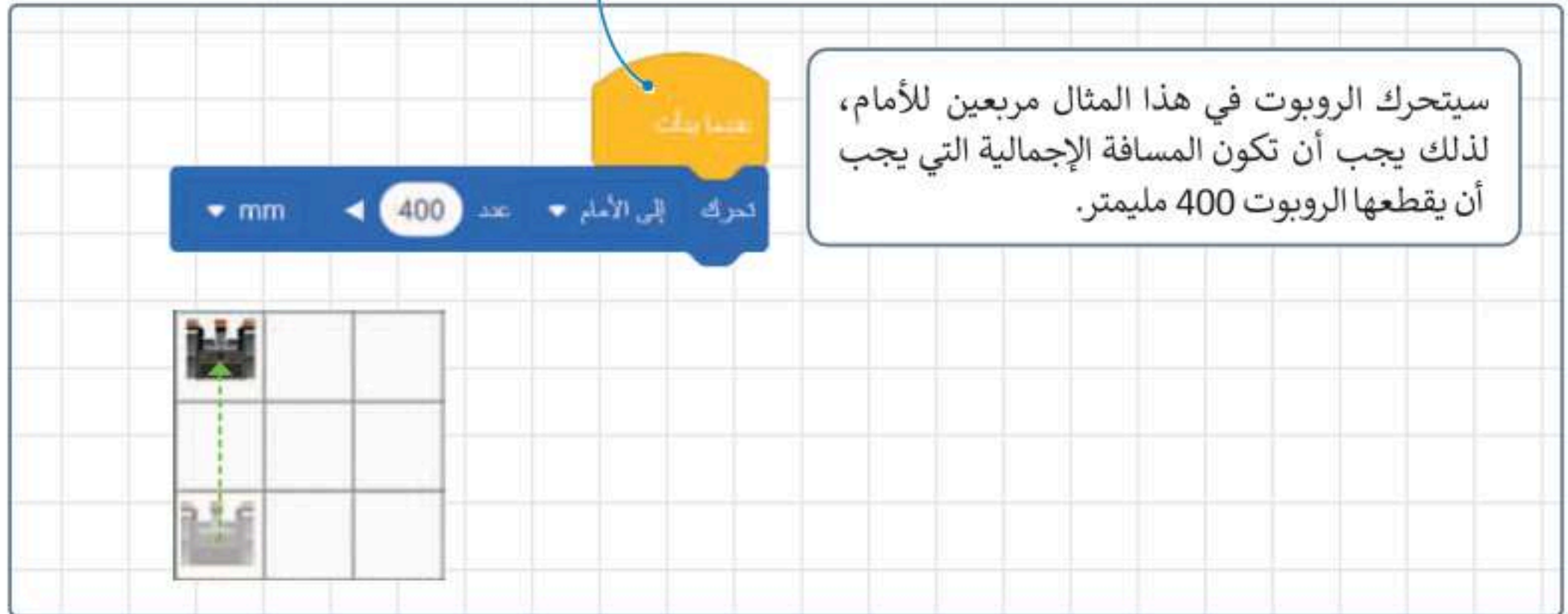

يحتوي المربع على 4 أضلاع متساوية و 4 زوايا قائمة لإنشائه لذلك نحتاج أولاً إلى إنشاء ضلع وزاوية من المربع ثم تكرار الخطوات 3 مرات أخرى.

نظام الدفع

1

تحرك إلى الأمام عدد 200 mm

4

انحرف يمين 90 درجة

انحرف لليمين 90 درجة

انحرف للوراء 90 درجة

انحرف لليسار 90 درجة

أوقف التورن

انشط سرعة التورن إلى 50 %

انشط سرعة الإنعطاف إلى 50 %

انشط زاوية الموازنة إلى 0 درجة

انشط زاوية التورن للعودة إلى 0 درجة

### إنشاء الضلع والزوايا:

< من فئة نظام الدفع (Drivetrain)، اضغط على لبنة تحرك (drive for)، 1 ثم قم بسحبها وإفلاتها بعد لبنة عندما بدأت (when started)، 2 واضبط المسافة إلى القيمة 400. 3

< من فئة نظام الدفع (Drivetrain)، اضغط على لبنة انعطاف (turn for)، 4 ثم قم بسحبها وإفلاتها بعد لبنة تحرك (drive for). 5

يمكن ضبط مسافة تحرك الروبوت إما بالميليمتر أو بالبوصة

عناصر

2

تحرك إلى الأمام عدد 400 mm

3

انحرف يمين 90 درجة

5

### تكرار اللبنة البرمجية

اضغط بزر الفأرة الأيمن على اللبنة التي تريد تكرارها.

عناصر

تحرك إلى الأمام عدد 400 mm

إنشاء نسخة مطابقة

تعطيل عنصر

تنشيط عنصر

حذف عنصر

يمكنك إنشاء نسخة مطابقة من اللبنة البرمجية بدلاً من تكرار إنشائها فالمربع له 4 أضلاع و 4 زوايا متساوية.



يجب أن يبدو مقطعك البرمجي بهذه الصورة بعد تكرارك للبنات البرمجية. افتح ساحة اللعب واضغط على زر التشغيل للتحقق من عمل مقطعك البرمجي.

تحقق من مقطعك البرمجي وجرب طرق عرض مختلفة.

### حفظ عملك

لحفظ مشروعك في VEXcode VR تحتاج إلى فتح قائمة ملف وتحديد "حفظ في الجهاز". سيتم تنزيل الملف داخل التنزيلات في مستكشف الملفات.

حفظ مشروعك على جهاز الحاسب الخاص بك

تم تخزين الملف بنجاح



## تغيير اسم المشروع

إذا رغبت بتغيير اسم المشروع الذي تعمل عليه، فإن هذا يتطلب الانتقال إلى شريط الأدوات، والضغط على مشروع فيكس كود (VEXcode Project)، ثم كتابة اسم جديد لمشروعك والضغط على إعادة التسمية (Rename).

## شغل المقطع البرمجي التالي

إذا لم تقم بتعديل سرعة الروبوت عند إنشائه فستكون 50% بصورة افتراضية. بعد تغيير السرعة الافتراضية، قم بتشغيل المقطع البرمجي، هل تلاحظ أي اختلاف عن السابق؟

## لتغيير السرعة:

- 1 < من فئة نظام الدفع (Drivetrain)، قم بسحب وإفلات لبنة سرعة القيادة (drive velocity)
- 2 وقم بتعيين قيمتها إلى 100.
- 3 < من فئة نظام الدفع (Drivetrain)، قم بسحب وإفلات لبنة سرعة الإنعطاف (turn velocity)
- 4 وقم بتعيين قيمتها إلى 100.

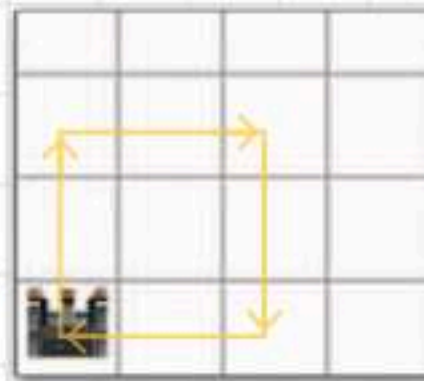

## تدريب 1

خطأ	صحيحة	حدد الجملة الصحيحة والجملة الخاطئة فيما يلي:
<input type="radio"/>	<input type="radio"/>	1. الواقع الافتراضي محاكاة مشابهة للعالم الحقيقي.
<input type="radio"/>	<input type="radio"/>	2. تتضمن الروبوتات الافتراضية عمليات محاكاة تُستخدم لإنشاء برامج للروبوتات.
<input type="radio"/>	<input type="radio"/>	3. المحاكاة الروبوتية هي وسيلة مهمة للتعرف على المفاهيم العلمية المختلفة.
<input type="radio"/>	<input type="radio"/>	4. الروبوت الافتراضي يناسب أسلوب تعلم واحد فقط.
<input type="radio"/>	<input type="radio"/>	5. عندما تستخدم الروبوتات الافتراضية، لا يمكنك تشخيص الخطأ وتصحيحه بسرعة.
<input type="radio"/>	<input type="radio"/>	6. عندما تستخدم الروبوتات الافتراضية، تتجنب إتلاف أي معدات.
<input type="radio"/>	<input type="radio"/>	7. نحتاج إلى إنفاق الكثير من المال لاستخدام برامج الروبوتات الافتراضية.
<input type="radio"/>	<input type="radio"/>	8. عندما تستخدم الروبوتات الافتراضية يكون لديك القدرة على إنشاء الروبوتات ذات الميزات المتقدمة.

## تدريب 2

◀ صل طرق عرض الكاميرا المختلفة مع العرض الصحيح.

<input type="radio"/>	Top Camera (الكاميرا العلوية)		1
<input type="radio"/>	Chase Camera (كاميرا التتبع)		2
<input type="radio"/>	First Person Camera (كاميرا الشخص الأول)		3

### تدريب 3

◀ أكمل الصناديق الفارغة بمسمياتها الصحيحة.

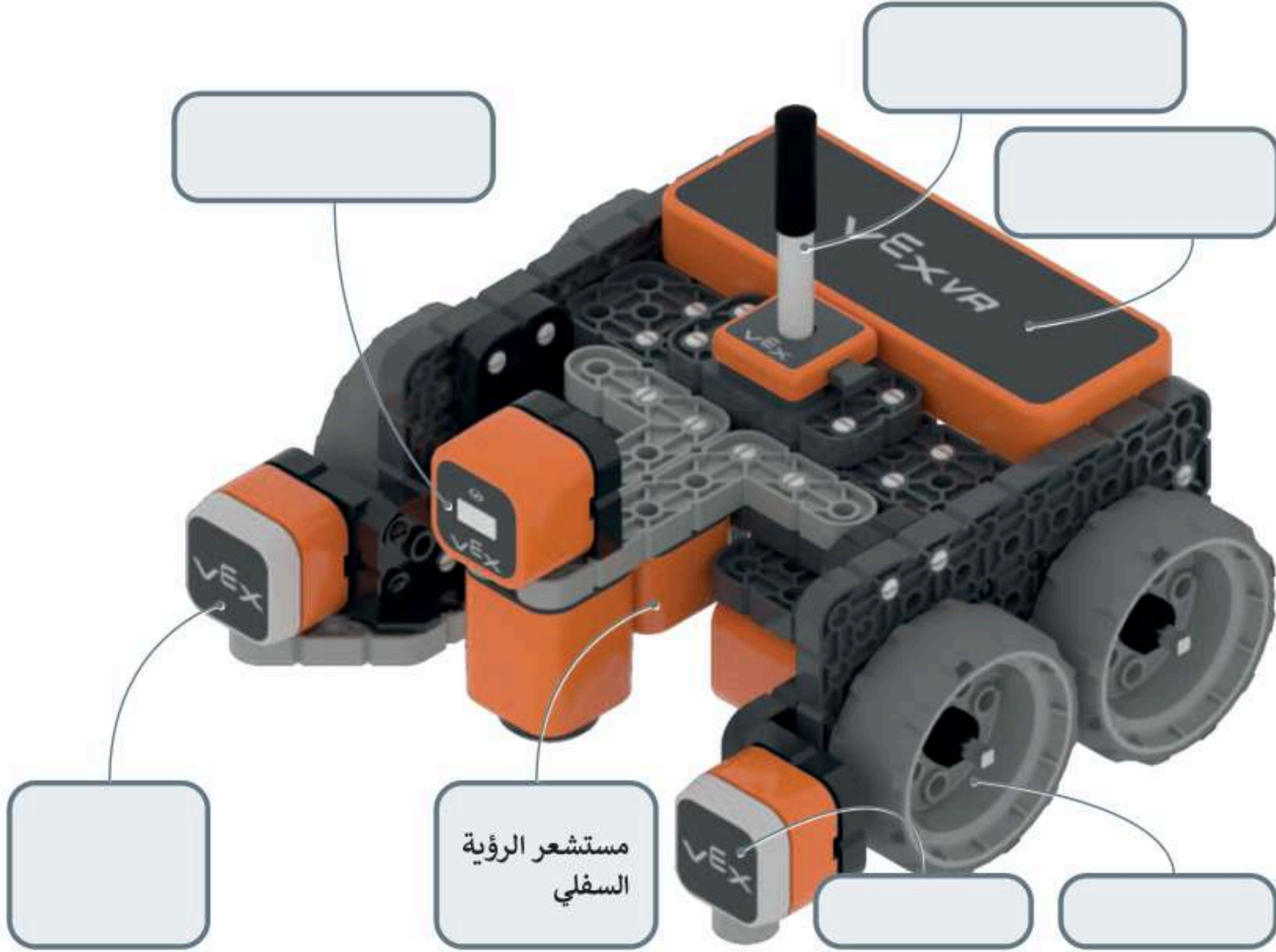

### تدريب 4

◀ أنشئ مقطعًا برمجيًا ليتحرك الروبوت أربع مرات مسافة 400 ملليمتر. ولكل 400 ملليمتر يقطعها، سوف يتسارع بنسبة 25%. يجب أن تكون سرعة بدء تشغيل الروبوت 25%.

### تدريب 5

◀ أنشئ مقطعًا برمجيًا ليتحرك الروبوت إلى الأمام بمقدار 5 مربعات، ثم ينعطف يسارًا بزاوية 90 درجة، ثم يرجع للخلف مسافة 5 مربعات. يجب ضبط السرعة عند تحرك الروبوت إلى 20% وعند الانعطاف إلى 50%.





# الإحداثيات في البرمجة

## وحدة تحكم المراقبة ووحدة تحكم العرض

ستتعرف الآن على بعض الأدوات التي يمكن استخدامها عند البرمجة في فيكس كود في آر. يمكن استخدام وحدة تحكم المراقبة (Monitor Console) ووحدة تحكم العرض (Print Console) في مشروعاتك لعرض الرسائل والاطلاع على حالة مستشعر معين أو قيمة متغير معين، كما تستخدم لجمع البيانات وإنشاء مخرجات قابلة للقراءة، وتكتسب هذه الأدوات أهمية خاصة عند وجود عمليات رياضية مختلفة.

فتح نافذة المراقبة

إغلاق نافذة المراقبة

عرض قيم المستشعرات

عرض قيم المتغيرات

إضافة قائمة

مسح وحدة تحكم العرض

تنزيل الرسالة إلى حاسوبك

نسخ الرسالة

وحدة تحكم المراقبة

عرض أسماء لبنات المستشعرات المستخدمة

عرض أسماء لبنات المتغيرات المستخدمة

وحدة تحكم العرض

مسح

حفظ

نسخ إلى الحافظة

تُعدُّ لبنة إطبَع ( ) ( print( )) واحدةً من أكثر اللبنات استخدامًا في البرمجة القائمة على اللبنات البرمجية. تطبع هذه اللبنة النصوص والقيم. يمكنك في فيكس كود في آر استخدام وحدة تحكم العرض في نافذة المراقبة (Monitor Window) لمعاينة القيم المعروضة. يمكنك العثور على هذه اللبنة في فئة لبنات العرض التي يمكن تمييزها من خلال لونها البنفسجي.



تقوم لبنة اضبط المؤشر إلى الصف التالي (set cursor to next row) بتغيير سطر الرسالة المعروضة. يمكن لهذا أن يساعد في الحصول على عرض أوضح عند وجود أكثر من رسالة واحدة معروضة.



عندما يبتدئ

شغّل المقطع البرمجي التالي

استخدم اللبنات الجديدة في المقطع البرمجي السابق كما في صورة هذا المثال لتتبع كل حركة يقوم بها الروبوت.

لا تنسَ فتح نافذة المراقبة لمعاينة الرسائل التي سيتم عرضها في هذا المقطع البرمجي.

الضلع الأول من المربع  
الضلع الثاني من المربع  
الضلع الثالث من المربع  
الضلع الرابع من المربع

## نظام الإحداثيات

بعد أن تعرّفت على كيفية طباعة رسالة، ستتعرف على نظام الإحداثيات وكيفية استخدامه. يمكن تعريف نظام الإحداثيات بأنه نظام مرجعي يستخدم الأرقام (أو الإحداثيات) لتحديد موضع نقاط محددة في مخطط معين.

## نظام الإحداثيات الخطي

إن تحديد موضع النقاط على خط الأعداد هو أبسط مثال على استخدام نظام الإحداثيات.

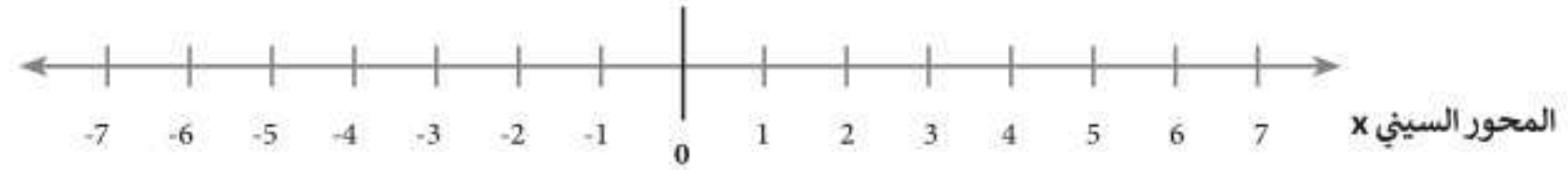

## نظام الإحداثيات الديكارتي

يوجد في نظام الإحداثيات الديكارتي ختان متعامدان مرقمان. إحداثيات كل نقطة في هذا النظام هي مسافة بُعدها عن كل من هذين الخطين. يطلق على كل خط منهما اسم محور الإحداثيات، ويلتقيان في نقطة الأصل (حيث يكون لكل خط قيمة صفرية).

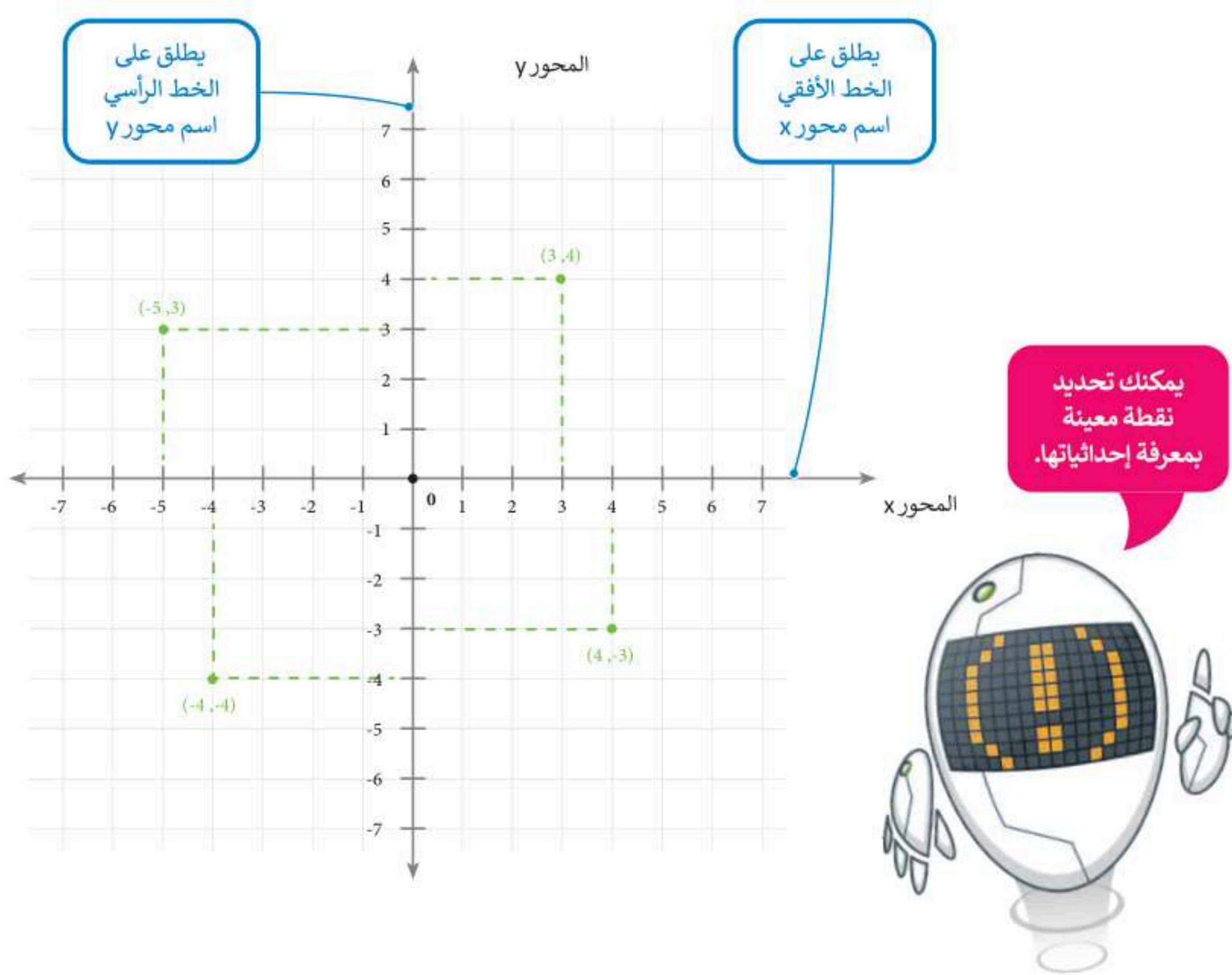

## استخدام الإحداثيات في فيكس كود في آر

يتم استخدام نظام الإحداثيات الديكارتي أو المخطط  $(x,y)$  في فيكس كود في آر. يُعرف هذا أيضًا باسم النظام ثنائي الأبعاد (2D)، نظرًا لأن هناك بُعدين هما  $X$  و  $Y$ ، حيث يشار للعمود (الخط العمودي) بالرمز  $y$ ، وللصف (الخط الأفقي) بالرمز  $x$ . يطلق على هاتين القيمتين لنقاط  $(x, y)$  اسم إحداثيات النقطة (Point coordinates)، ويمكن من خلال تلك الإحداثيات تحديد الموقع (Location) في ساحة اللعب.

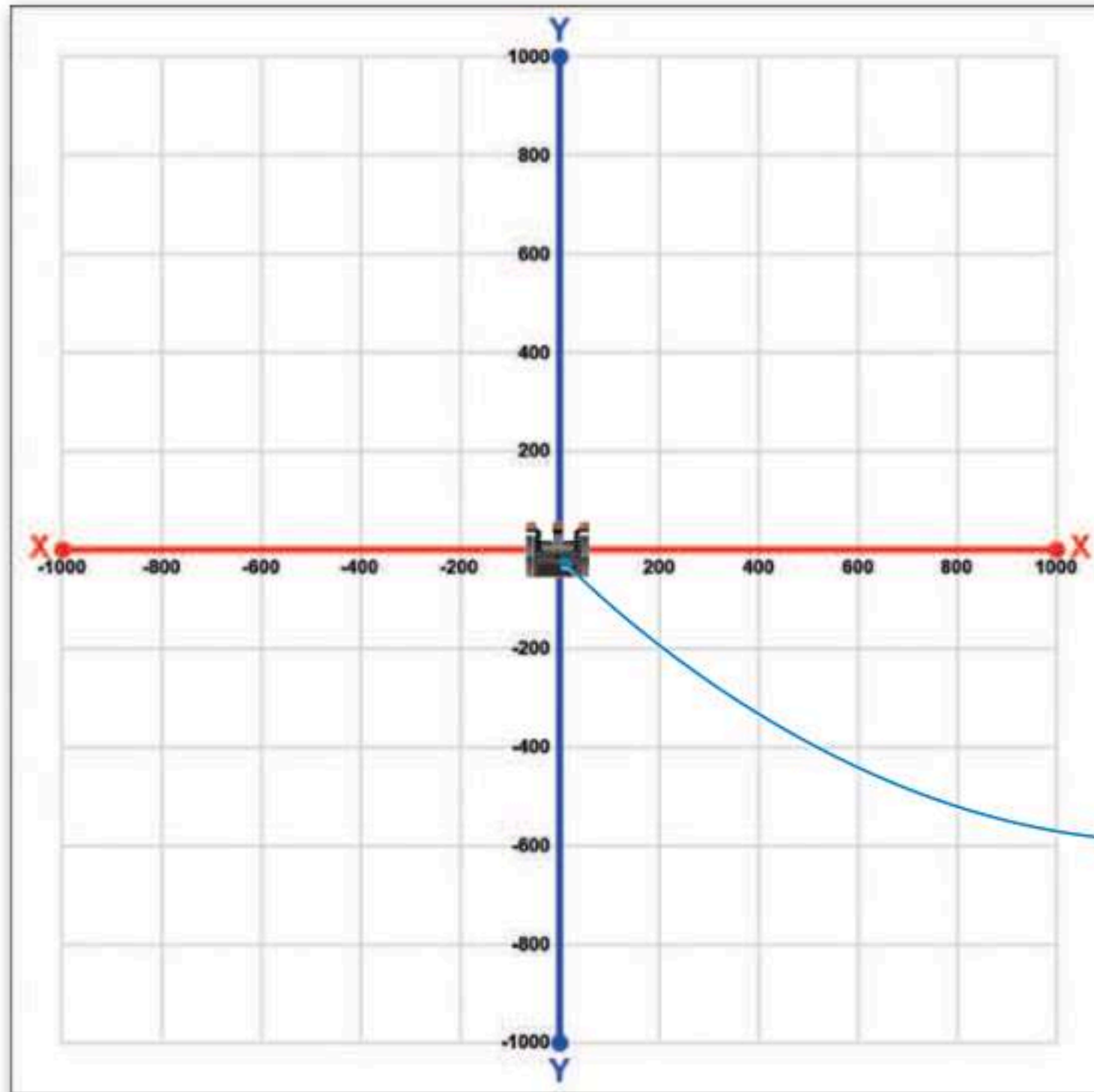

يمكن تحديد موقع (Location) الروبوت الافتراضي على المحورين  $X$  و  $Y$  من لوحة التحكم الخاصة بساحة اللعب

Location

X: 0 mm  
Y: 0 mm

يقع الروبوت في منتصف المنصة والتي تعتبر مركز نظام المحاور بإحداثيات  $(0,0)$

تسمح ساحات اللعب في فيكس كود في آر (VEXcode VR) بقيم للإحداثيات بين 1000- 1000 ملليمتر إلى 1000 ملليمتر في كلا المحورين  $X$  و  $Y$ .

### الإحداثيات

$y$	$x$
يحدد محور $Y$ الموضع الرأسي من الأعلى إلى الأسفل للنقطة المحددة، وموضع حركة الروبوت في ساحة اللعب لأعلى أو لأسفل.	يحدد محور $X$ الموضع الأفقي (من اليسار إلى اليمين) للنقطة المحددة، وموضع حركة الروبوت في ساحة اللعب يمينًا أو يسارًا.

## مثال على الأحداثيات

```
حتمًا بدأت  
تحرك إلى الأمام عدد 300 mm  
إنعطف يمين لمدته 90 درجة  
تحرك إلى الأمام عدد 300 mm
```

إذا كانت أحداثيات البداية للروبوت (0,0) وكان اتجاهه لأعلى، أنشئ مقطعًا برمجيًا للذهاب إلى أحداثيات (300X, 300Y).

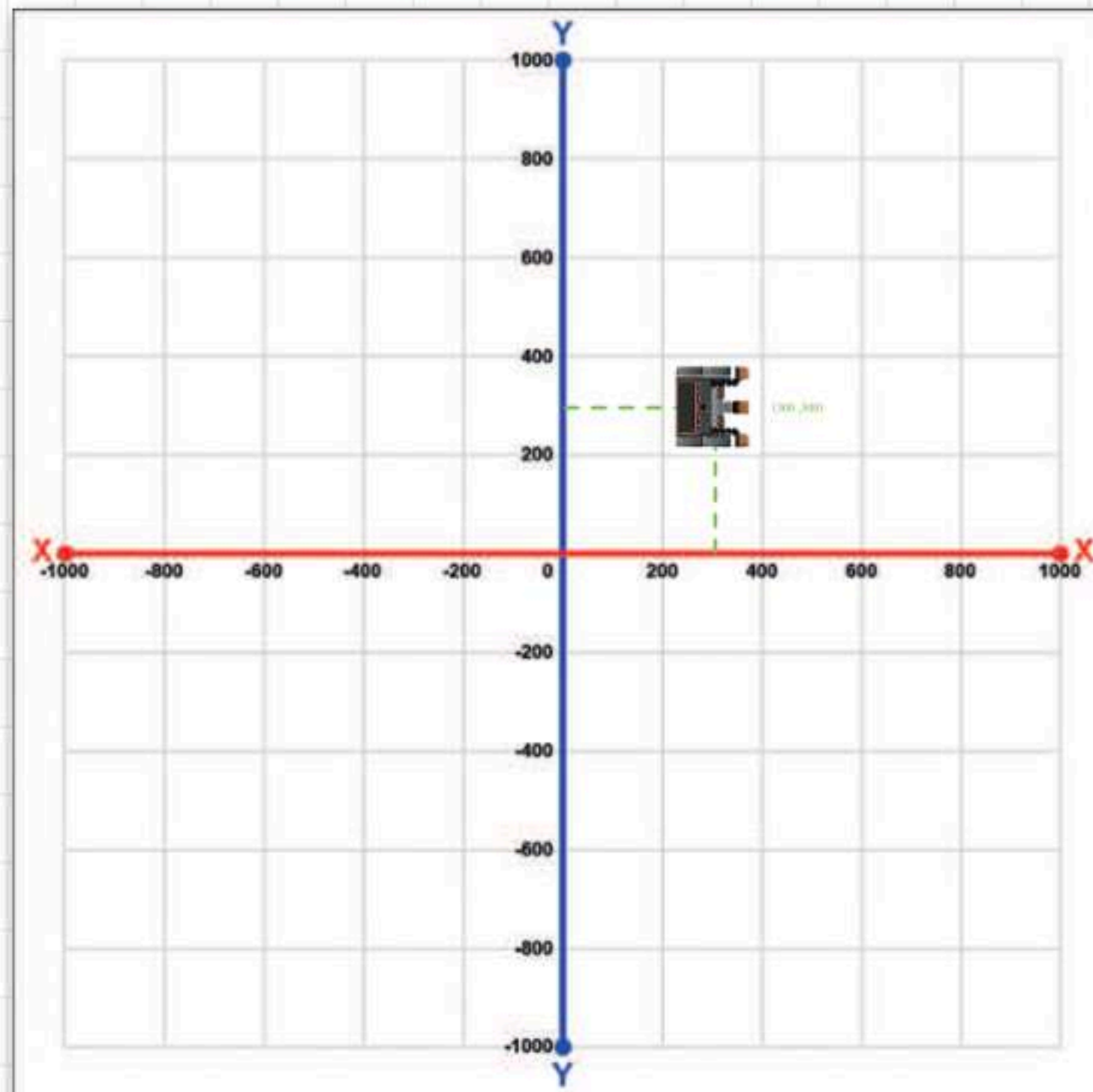

## معلومة

المربعات الفردية المستخدمة لتشكيل الشبكات في العديد من ملاعب فيكس كود في آر (VEXcode VR)، مثل خريطة الشبكة، هي 200 مليمتراً × 200 مليمتراً في الحجم.

لتجرب هذا المقطع البرمجي لجعل الروبوت ينتقل من النقطة (-900 ، -900) إلى (300 ، 300).

حسباً بنات

```

    تحرك إلى الأمام عدد 900 mm
    إنعطف يمين لمدة 90 درجة
    تحرك إلى الأمام عدد 900 mm
    إنعطف اليسار لمدة 90 درجة

    تحرك إلى الأمام عدد 300 mm
    إنعطف يمين لمدة 90 درجة
    تحرك إلى الأمام عدد 300 mm
    
```

الجزء الأول من المقطع البرمجي يحرك الروبوت إلى النقطة (0 ، 0)

الجزء الثاني من المقطع البرمجي يحرك الروبوت إلى النقطة (300 ، 300)

كيف سينتقل روبوتك إلى أحداثيات (0،0)؟ تذكر أن أحداثيات موضع الروبوت الابتدائي هي (-900، -900).

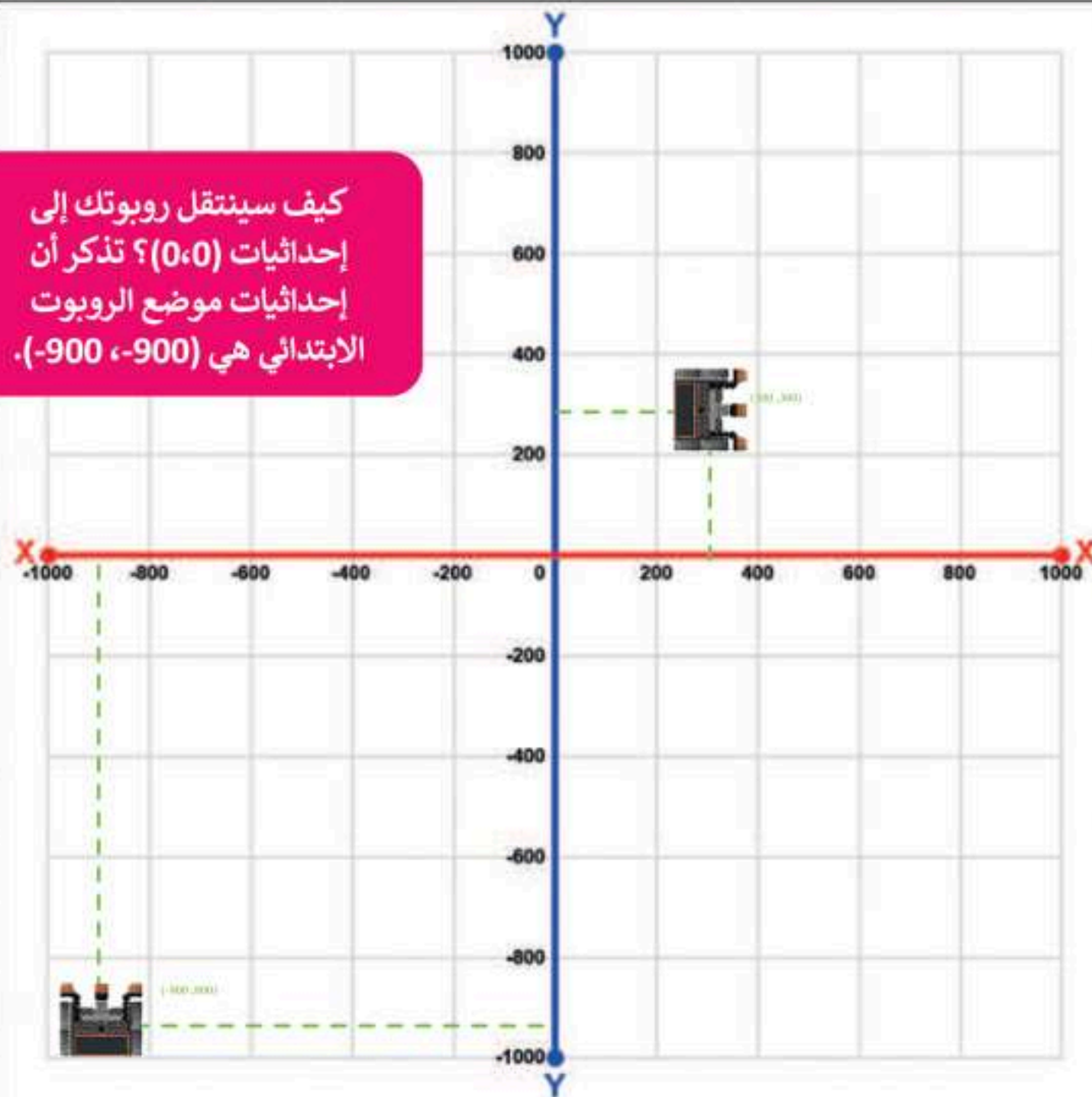



## أوامر التكرار

قد ترغب في بعض الأحيان بإنشاء مقطع برمجي ينفذ نفس التعليمات البرمجية عدة مرات. يمكن استخدام ما يسمى بأوامر التكرار (Loop commands) لذلك.

تعتبر لبنات التكرارات: تكرر ( ) ( ) (repeat ( ) ( )، و تكرر حتى ( ) ( ) (repeat until ( ) ( )، وتكرر في حين ( ) ( ) (while ( ) ( )، هي الأكثر استخدامًا في فيكس كود في آر.

تنتمي هذه اللبنة إلى فئة لبنات "التحكم" ذات اللون البرتقالي، وتتحكم في سير المقطع البرمجي.

لبنات التكرار في فيكس كود في آر (VEXcode VR)

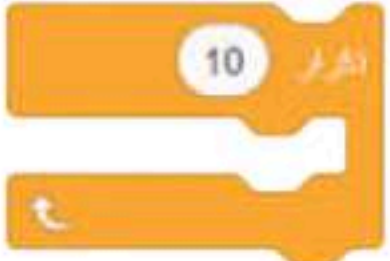
			
<p>لبنة تكرر في حين ( )، تستخدم عند تنفيذ اللبنة البرمجية الموجودة بشكل متكرر بناءً على شرط معين. وتكرر اللبنة داخل الحلقة طالما أن الشرط ما زال صحيحًا.</p>	<p>لبنة تكرر حتى ( )، تستخدم عند عدم معرفة عدد التكرارات. حيث تكرر اللبنة البرمجية الموجودة داخل الحلقة حتى يتحقق الشرط.</p>	<p>لبنة تكرر إلى الأبد، تستخدم عند تكرار اللبنة البرمجية الموجودة لعدد غير محدد بدون توقف.</p>	<p>لبنة التكرار ( )، تستخدم عند تنفيذ اللبنة البرمجية الموجودة لعدد محدد سابقًا من المرات.</p>

ستتعرف في هذا الدرس على استخدام لبنة تكرر ( ) .

شغل المقطع البرمجي التالي

لقد أنشأت في الدرس السابق مقطعًا برمجيًا يُمكن الروبوت من تشكيل مربع. ستحقق نفس النتيجة في هذا المثال، ولكن بوقت أقصر باستخدام لبنة تكرر ( ) البرمجية.

يجب ضبط سرعة القيادة والانعطاف مرة واحدة فقط في بداية المقطع البرمجي وذلك خارج التكرار

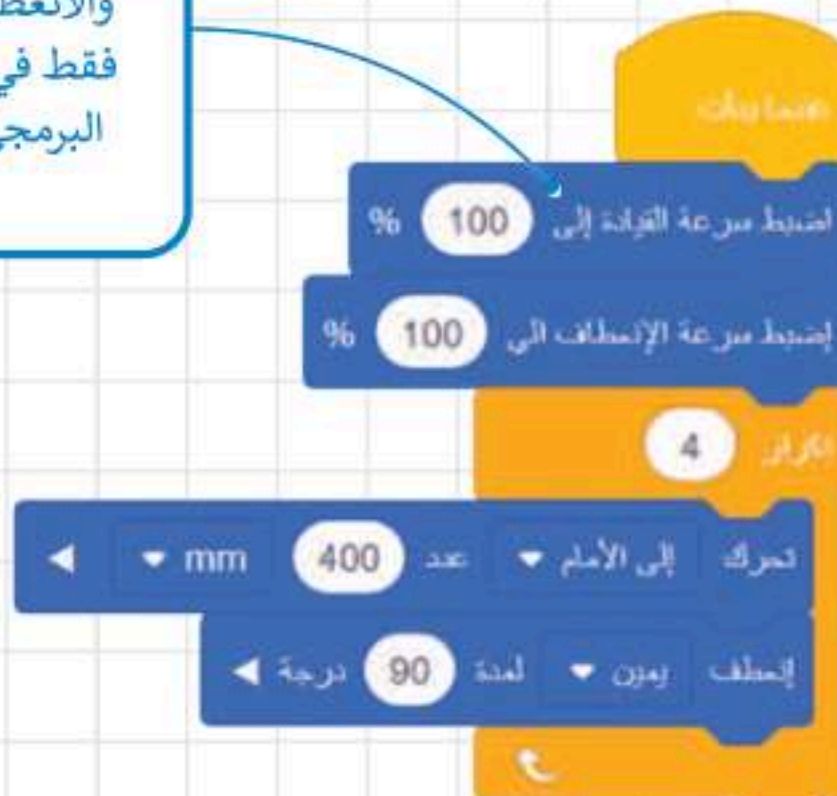
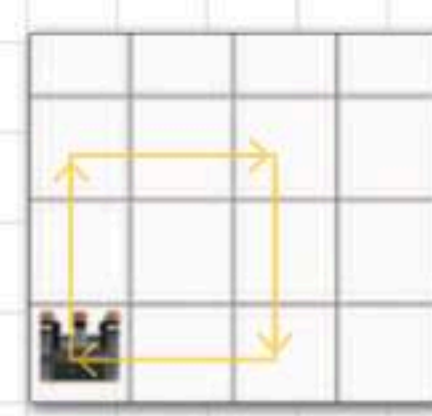



تذكر بأن للمربع 4 أضلاع و 4 زوايا متساوية.



## رسم الأشكال

لكي تحصل على عرض أفضل لما يرسمه الروبوت يمكنك استخدام قلم الروبوت (Robot pen). يوجد هذا القلم في وسط الروبوت ويمكنك استخدامه لرسم مسار حركة الروبوت. يمكن استخدام لبنة نقل القلم ( ) ( ) (move pen) ولبنة اضبط القلم على اللون ( ) ( ) (set pen to color) للرسم. تنتمي هاتان اللبنتان إلى فئة لبنتات العرض (Looks) بنفسجية اللون.

يمكن استخدام لبنة نقل القلم ( ) لتحريك أداة القلم (أسفل) ليتمكن الروبوت من الرسم في ساحة اللعب، أو تحريكه (فوق) لإيقاف الرسم. يشبه هذا إلى حد كبير عملية استخدام قلم رصاص حقيقي للكتابة، حيث يتم تحريك القلم إلى الأسفل ثم تحريك اليد للقيام بالكتابة، ويتم رفع القلم عن الورقة إلى الأعلى للتوقف عن الكتابة.

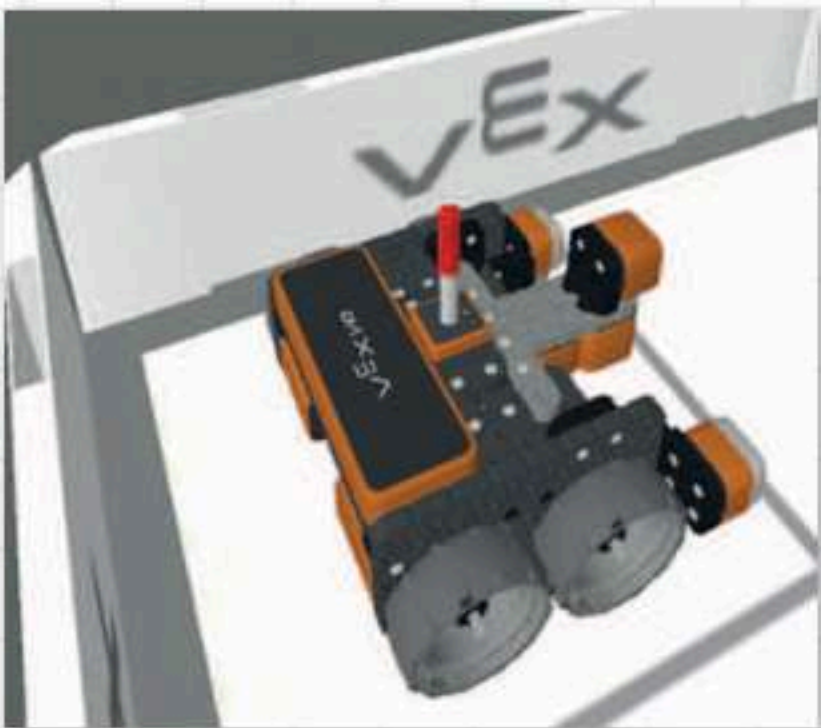

يمكن استخدام لبنة اضبط القلم على اللون ( ) لتغيير لون القلم.



على سبيل المثال، إذا استخدمت كاميرا التتبع وأعددت روبوتك ليكتب باللون الأحمر، فستلاحظ مباشرة أن لون القلم في وسط الروبوت قد تغير لونه إلى الأحمر.





## ساحة اللعب الفن قماش (Art Canvas)

يمكنك رسم الأشكال في ساحات اللعب المختلفة، ولكن من أكثر ساحات اللعب شيوعًا هي لوحة الفن قماش (Art Canvas). في هذه الساحة يقع الموضع الابتدائي للروبوت عند النقطة  $X: 0$  و  $Y: 0$  ملليمتر، ويتم تقسيم المساحة إلى مربعات أصغر طول ضلعها 20 ملليمتر.

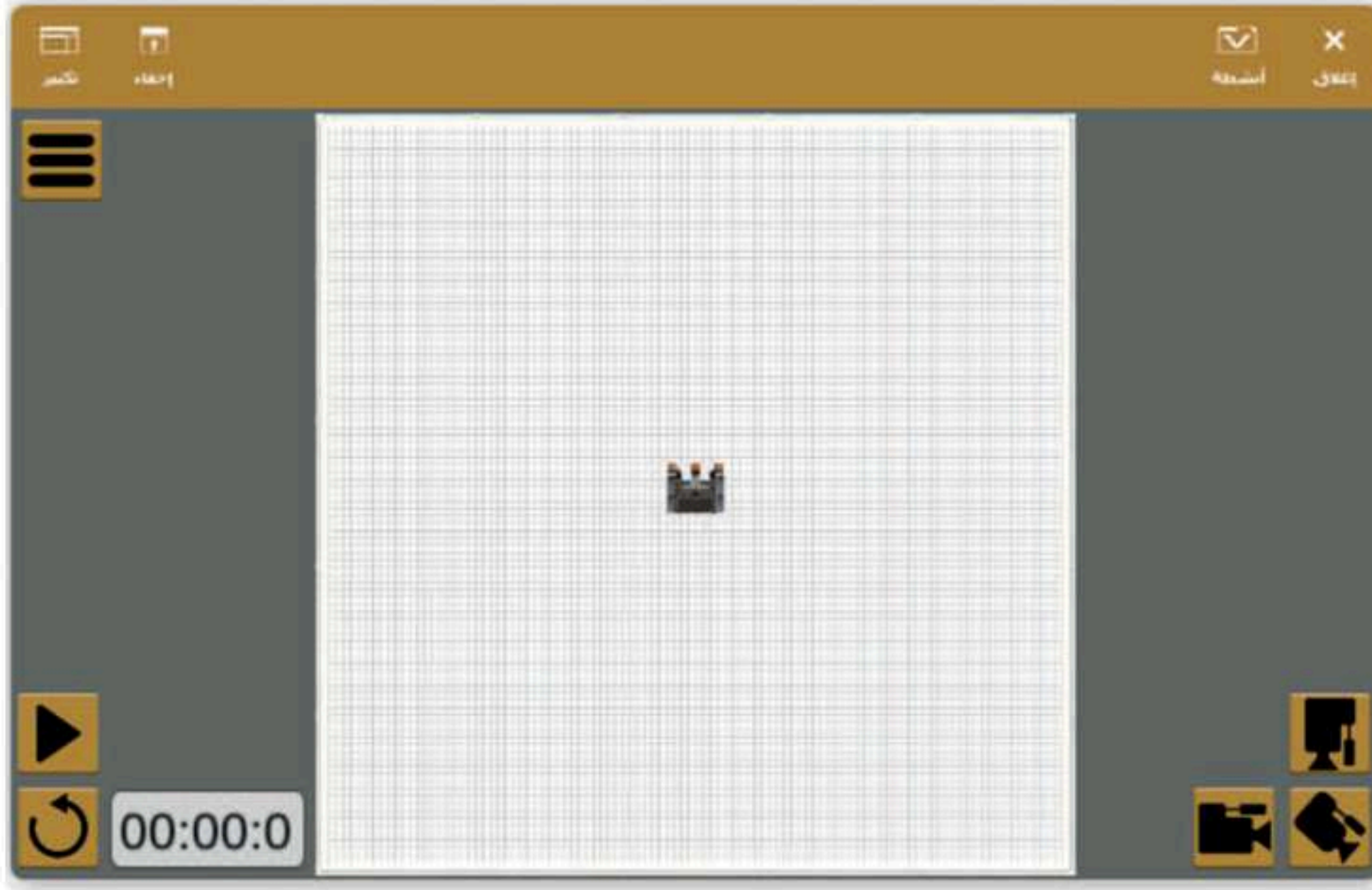

## اختيار ساحة اللعب

لاختيار ساحة اللعب، عليك الضغط على زر اختر ملعب (Select Playground).

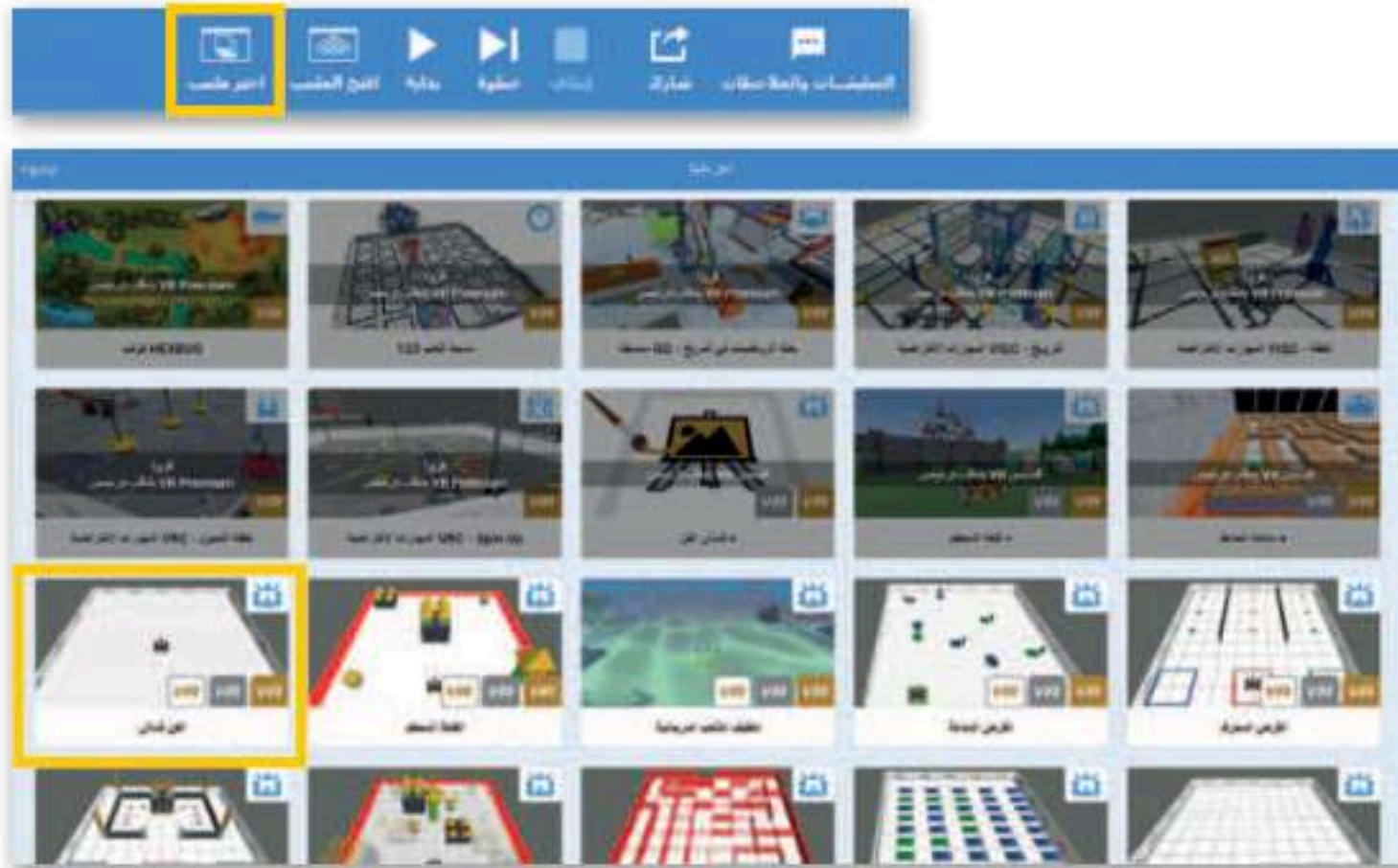

## معلومة

يمكنك مسح الرسومات في ساحة الفن قماش باستخدام زر إعادة الضبط.

## رسم خطوط بألوان مختلفة

أنشئ مقطعًا برمجيًا يرسم خطوطًا بألوان مختلفة. استخدم أداة القلم في ساحة الفن قماش لرسم خطين بألوان مختلفة وياحداثيات محددة. يجب أن يتحرك روبوتك للأمام وصولًا للنقطة وفق الأبعاد (X: 0 و Y: 150 ملليمتر) ليرسم خطًا أسودًا أثناء حركته. بعد ذلك، يجب أن ينتقل روبوتك إلى النقطة (X: 0 و Y: 255 ملليمتر) بدون رسمه لأي شيء أثناء حركته. أخيرًا يجب أن يصل الروبوت إلى النقطة (X: 0 و Y: 400 ملليمتر) أثناء رسمه للخط باللون الأخضر.

لا تحتاج إلى ضبط قلم الروبوت إلى اللون الأسود لأنه اللون الافتراضي للقلم.

تغيير اللون

استخدم ساحة الفن قماش وشغّل المقطع البرمجي التالي، ثم لاحظ الاختلاف بين هذا المقطع البرمجي والآخر الذي أنشأته سابقًا لرسم مربع.

ستلاحظ بعد تشغيل هذا المقطع البرمجي أن أضلع المربع قد تلوّنت بألوان مختلفة.

## رسم دائرتين

لكي ينشئ الروبوت دائرة يجب أن يتحرك إلى الأمام بمقدار 50 ملليمتر ثم ينعطف 10 درجات. ستحتاج لمعرفة عدد مرات تنفيذ هذه الخطوات. كما تعلم فإن الدائرة الكاملة تتكون من 360 درجة، وبما أن الروبوت ينعطف في كل مرة بمقدار 10 درجات، فإن عدد المرات التي يجب فيها تكرار هذا الأمر لإنشاء دائرة كاملة يتم من خلال قسمة درجات الدائرة الكاملة على درجات كل انعطاف أي  $360 \div 10 = 36$  تكرارًا.

تكرار (36)

$$36 = 10 / 360$$

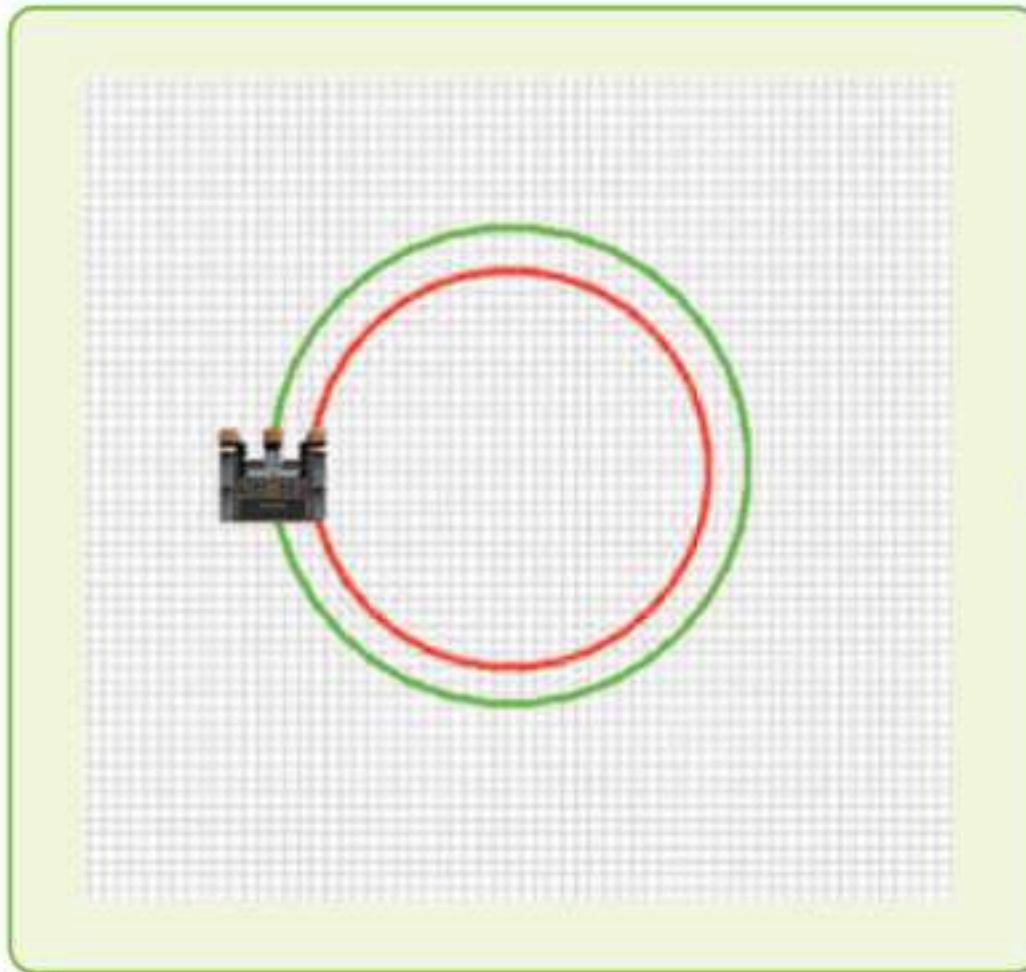

لجعل الدائرة أكبر أو أصغر، نحتاج إلى تغيير قيمة المسافة التي يقطعها الروبوت أو درجات انعطاف الروبوت.



عصافيات

اضبط القلم على اللون أحمر

نقل القلم أسفل

تكرار 36

تحرك إلى الأمام عدد 50 mm

إنعطف يمين لعدة 10 درجة

نقل القلم فوق

إنعطف اليسار لعدة 90 درجة

تحرك إلى الأمام عدد 57 mm

إنعطف يمين لعدة 90 درجة

اضبط القلم على اللون أخضر

نقل القلم أسفل

تكرار 36

تحرك إلى الأمام عدد 60 mm

إنعطف يمين لعدة 10 درجة

## لنطبق معًا

### تدريب 1

خطأ	صحيحة	حدد الجملة الصحيحة والجملة الخاطئة فيما يلي:
●	●	1. يمكنك أن ترى قيمةً أو نصًا في نافذة المراقبة باستخدام وحدة تحكم العرض.
●	●	2. تحدد القيمة $y$ موقع الروبوت على المحور الأفقي.
●	●	3. إذا كانت إحداثيات موقع الروبوت $x$ و $y$ تساوي صفرًا، فإن الروبوت يقع في منتصف المنصة.
●	●	4. يمكنك رسم أشكال فقط في ساحة لعب الفن قماش.
●	●	5. يمكنك تغيير الملعب من خلال الضغط على حدد زر الملعب.
●	●	6. يستخدم الروبوت قلم الروبوت الموجود في الجزء الخلفي منه للرسم.

### تدريب 2

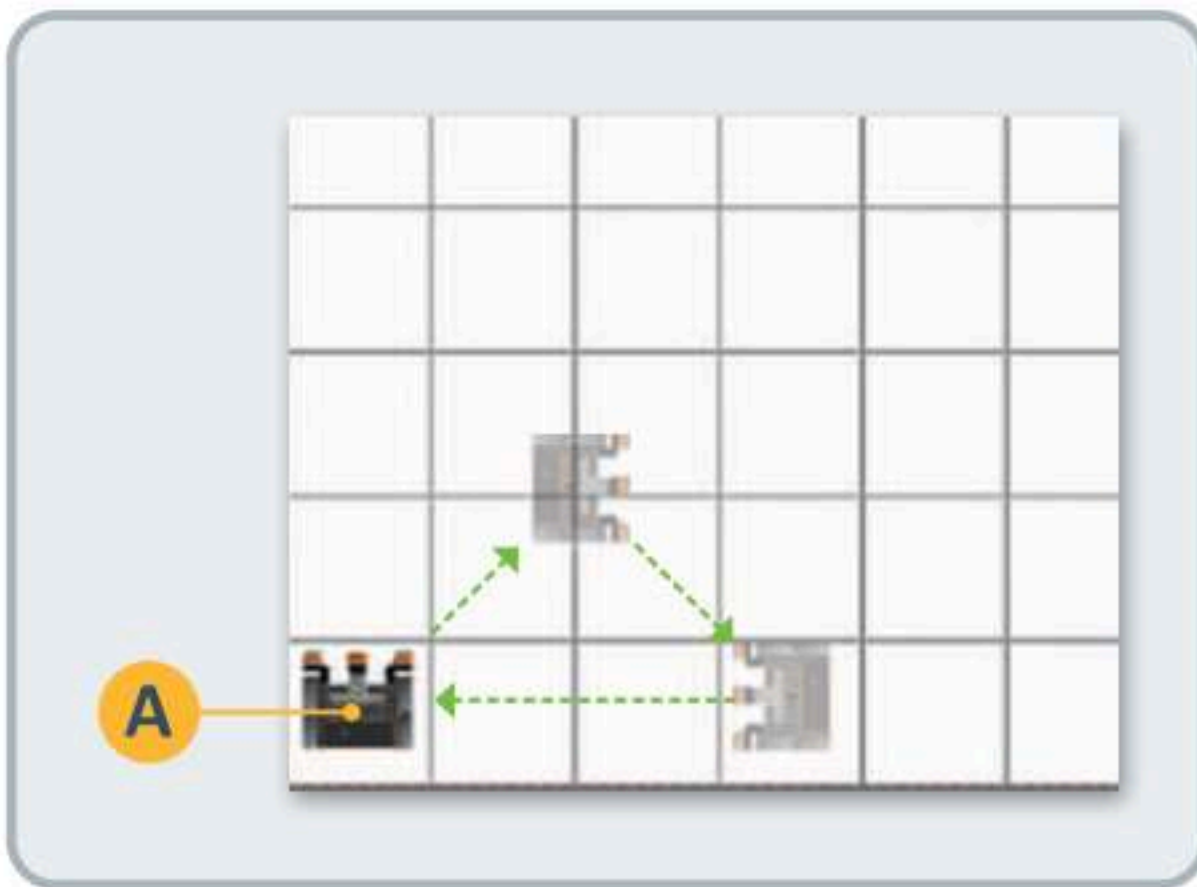

◀ أنشئ مقطعًا برمجيًا لرسم مثلث

واعرض الرسالتين كالتالي:

< "بداية المقطع البرمجي"

< "تم إكمال المثلث"

### تدريب 3

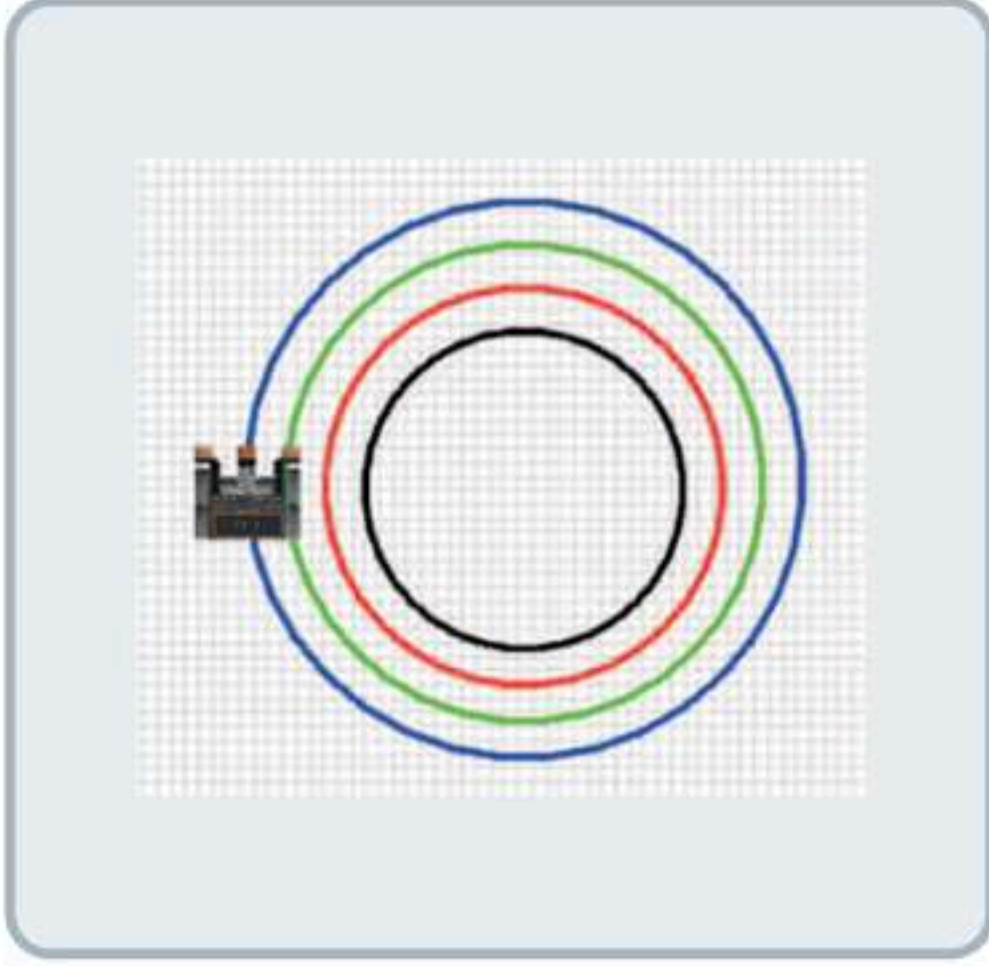

◀ بناءً على آخر مقطع برمجي أنشأته في هذا الدرس، هل يمكنك إنشاء دائرتين إضافيتين؟

< حاول أن تنشئ دائرة أصغر من الدائرة الحمراء وأخرى أكبر من الدائرة الخضراء.

### تدريب 4

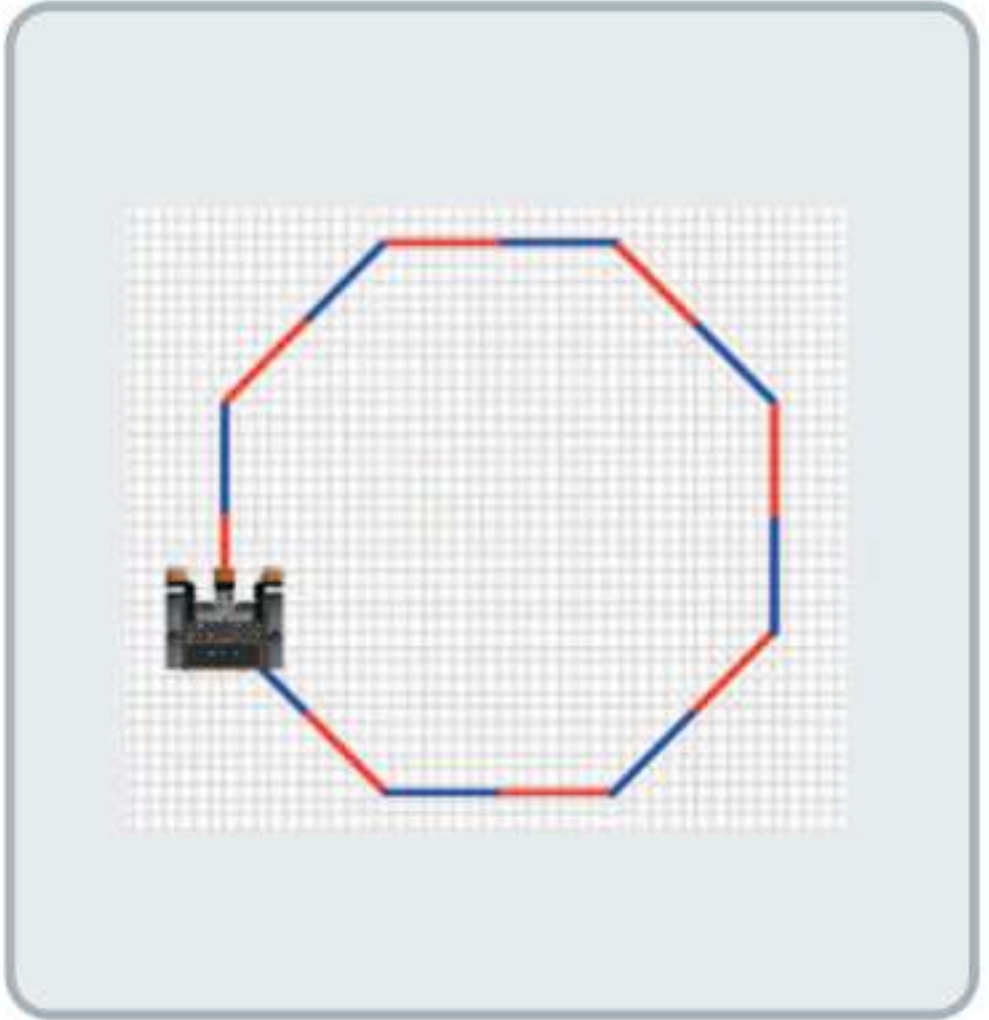

◀ استخدم ساحة لعب الفن قماش لإنشاء مقطع برمجي يُمكن الروبوت من تشكيل مضلع بثمانية أضلاع وزوايا متساوية. يجب أن يكون لون نصف كل ضلع من أضلاعه باللون أحمر والنصف الآخر باللون الأزرق. يمكنك استخدام الصورة أدناه لحساب الدرجات التي يحتاجها الروبوت في كل انعطاف.

< يتحرك الروبوت إلى النقطة بإحداثيات (X: 0 و Y: 300 ملليمتر) لرسم الضلع الأول.



## الدرس الثالث: الحركة التلقائية

يوجد في فيكس كود في آر (VEXcode VR) عدة مستشعرات يمكن استخدامها للتحكم في حركة الروبوت المختلفة. بشكل عام، تستخدم المستشعرات لاكتشاف التغيرات في البيئة المحيطة، فعند ذهابك لمركز تجاري مثلاً، تفتح بعض الأبواب بصورة تلقائية لاحتوائها على مستشعر للأشعة تحت الحمراء يمكنه اكتشاف التغير في درجة الحرارة. ستتعرف في هذا الدرس على كيفية استخدام مستشعر الجيروسكوب لتحريك روبوتك في ساحة اللعب.

### مستشعر الجيروسكوب

يوجد مستشعر الجيروسكوب (Gyro sensor) في الجزء الخلفي من الروبوت. يتم تحديد موضع الروبوت الافتراضي وفق مركزه للانعطاف وهو موقع قلم الروبوت أيضاً. يتم استخدام مستشعر الجيروسكوب للملاحة، لأنه يُمكن من تحديد اتجاه الروبوت وقياس سرعة واتجاه انعطاف الروبوت.

يُمكن مستشعر الجيروسكوب الروبوت من القيادة بشكل مستقيم والانعطاف بصورة صحيحة. لاحظ أن مستشعر الجيروسكوب يمكنه اكتشاف ما إذا كانت الحركة باتجاه عقارب الساعة أو عكس اتجاه عقارب الساعة، بالإضافة إلى تحديد تغير موقع الروبوت أثناء حركته في ساحة اللعب.

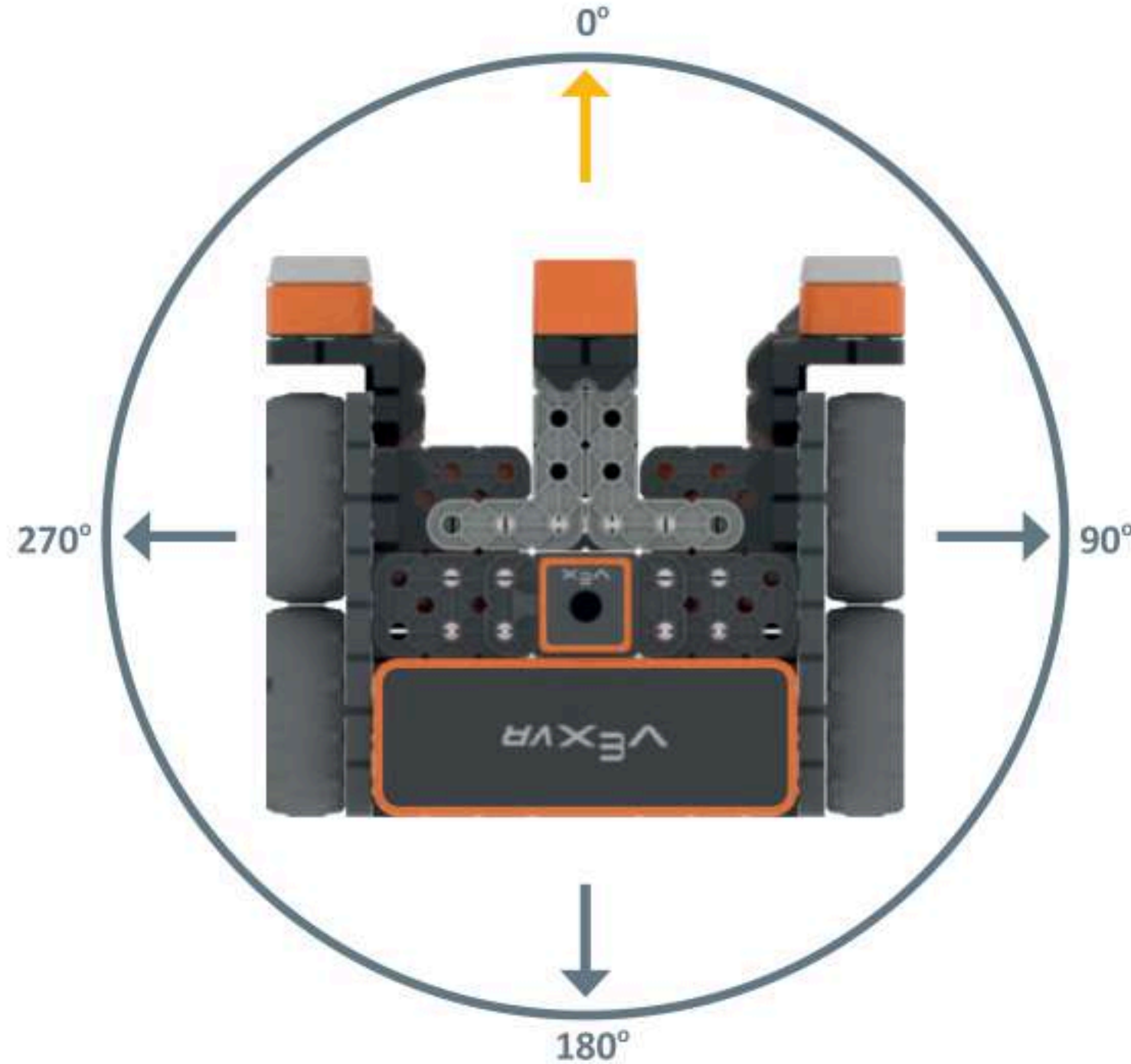

يمكن لمستشعر الجيروسكوب تحديد الاتجاه ومسافة انعطاف الروبوت عن نقطة البداية.

## موقع الاستشعار

تستخدم لبنات **الموضع ( ) بال ( ) ( )** (position ) in ( ) وزاوية **الموضع بالدرجات (position angle in degrees)** مع مستشعر الجيرسكوب. توجد هذه اللبنة باللون الأزرق الفاتح في فئة الاستشعار (Sensing category) في قسم موقع الاستشعار (Location Sensing).

يتم ربط لبنة **الموضع ( ) بال ( )** مع اللبنة الأخرى، وهي تعطي موضع إحداثيات x و y للروبوت الافتراضي بالمليمتر (mm) أو بالبوصة (inches).

الموضع X Y mm

يتم ربط لبنة **زاوية الموضع بالدرجات** مع اللبنة الأخرى لحساب الاتجاه الحالي للروبوت الافتراضي بالدرجات.

زاوية الموضع بالدرجات

للتذكير فإن لبنة **الموضع ( ) بال ( )** تستخدم لتحديد موقع حركة الروبوت الافتراضي في ساحة اللعب، بينما تستخدم لبنة **زاوية الموضع بالدرجات** لتحديد الانعطافات التي يقوم بها.

## الجمل الشرطية

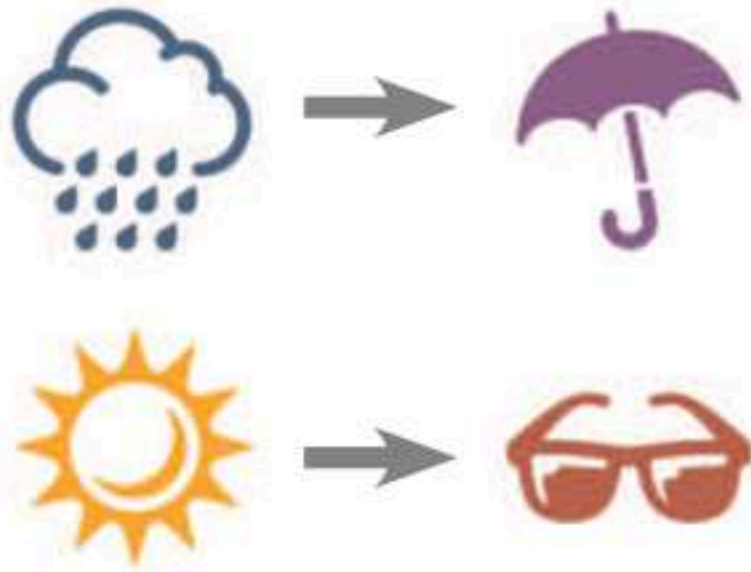

يُعدُّ اتخاذ القرارات جزءًا مهمًا من الحياة اليومية. فأنت تتخذ القرارات بناءً على ما تلاحظه أو بما تعتقد بأنه صواب.

عندما تمطر السماء فسنستخدم المظلة، فالشروط هي السبب ولها نتيجة معينة. في الواقع لا يمكن للحاسوب أن يقرر بنفسه كيفية الاستجابة لأحداثٍ أو ظروفٍ معينة، ولذلك تستخدم الجمل الشرطية التي تُخبر الحاسب بما يجب أن يقوم به ومتى يفعل ذلك.

## المعاملات الشرطية في فيكس كود في آر

عند كتابة الجمل الشرطية، يمكنك استخدام المعاملات للمقارنة بين القيم وتصرفها بناءً على النتيجة. إن نتيجة الفحص الشرطي هي إما صواب (True) أو خطأ (False). توجد ثلاث لبنات للمعاملات الشرطية:

< لبنة أكبر من ( ) < ( ) ( ) greater than ( )

< لبنة أصغر من ( ) > ( ) ( ) less than ( )

< ولبنة يساوي ( ) = ( ) ( ) equal to ( )

تحتوي كل لبنة على صندوقين فارغين تكتب فيهما نصًا أو تضع قيمة معينة (مثل لبنة الإجابة). يمكن العثور على جميع هذه اللبنة في فئة لبنات العمليات باللون الأخضر.

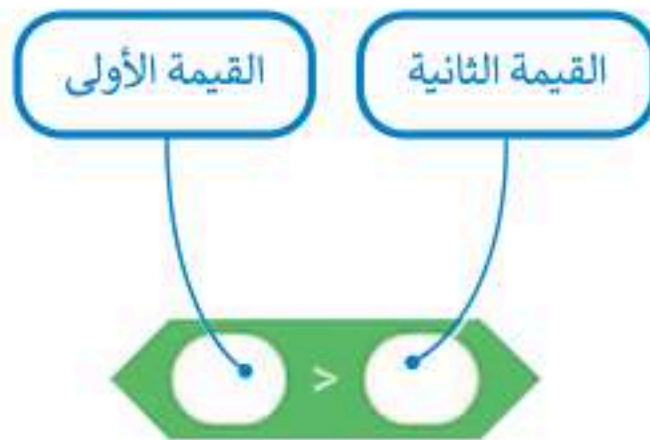

لتلق نظرة على اللبنة الشرطية الثلاث التي ستقوم بربطها مع لبنة موقع الاستشعار في هذا الدرس.

تتحقق لبنة ( ) أكبر من ( ) مما إذا كانت القيمة الأولى أكبر من القيمة الثانية. فإذا كانت القيمة الأولى هي الأكبر، فإن اللبنة تحمل نتيجة صواب، وإذا لم تكن كذلك، فإنها تحمل نتيجة خطأ.



تتحقق لبنة ( ) أقل من ( ) مما إذا كانت القيمة الأولى أصغر من القيمة الثانية. فإذا كانت القيمة الأولى هي الأصغر، فإن اللبنة تحمل نتيجة صواب، وإذا لم تكن كذلك، فإنها تحمل نتيجة خطأ.



تتحقق لبنة ( ) يساوي ( ) مما إذا كانت القيمة الأولى تساوي القيمة الثانية. فإذا كانت القيم متساوية، فإن اللبنة تحمل نتيجة صواب، وإذا لم تكن كذلك، فإنها تحمل نتيجة خطأ.

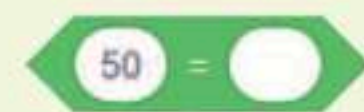

لكي تستخدم لبنة العمليات الشرطية فإنك تحتاج إلى ربطها مع اللبنة ذات الشكل السداسي. ستتعرف الآن على لبنتين جديدتين من فئة لبنة التحكم باللون البرتقالي.

القيم المدخلة

تُوقِف لبنة الانتظار ( ) ثانية (wait ( ) seconds) البرنامج عن العمل لمدة محددة من الثواني.



تُوقِف لبنة الانتظار حتى ( ) (wait until ( ) البرنامج مؤقتًا إلى حين تحقق شرط محدد. على سبيل المثال قد يتم الانتظار لحين انعطاف الروبوت بزاوية 90 درجة إلى اليمين.



الشروط المدخلة

لاحظ وجه الاختلاف بين لبنة الانتظار ( ) ثانية ولبنة الانتظار حتى ( ) . فصندوق الإدخال الخاص بلبنة الانتظار ( ) ثانية بيضاوي الشكل لأن القيم المدخلة تقتصر فقط على القيم، بينما يتخذ الصندوق الخاص بلبنة الانتظار حتى ( ) شكلًا مضلعًا لأن القيم المدخلة قد تكون شروطًا فقط.





قبل إنشاء مقطع برمجي جديد باستخدام اللبنة التي تعلمتها، ألق نظرة على لبنتين إضافيتين من فئة لبنات نظام الدفع (Drivetrain) باللون الأزرق، والتي ستستخدمهما مع لبنة الانتظار حتى ( ) لإنشاء المقاطع البرمجية التالية:

تحرك لبنة تحرك ( ) (drive ) الروبوت إلى ما لا نهاية.

تحرك إلى الأمام

تجعل لبنة انعطاف ( ) (turn ) الروبوت ينعطف إلى ما لا نهاية.

انعطف يمين

استخدم مجموعة اللبنة المختلفة التي تعلمتها سابقًا في الدرس لإنشاء برنامج على ساحة لعب شبكة خريطة (Grid Map) لجعل الروبوت يتقدم للأمام وصولًا للنقطة بإحداثيات (X: -900 ميليمتر و Y: 0 ميليمتر) ثم التوقف.

هذا الجزء الأول من المقطع البرمجي. تأكد من تشغيله ومعاينة نتيجة تنفيذه بعد إنشائه.

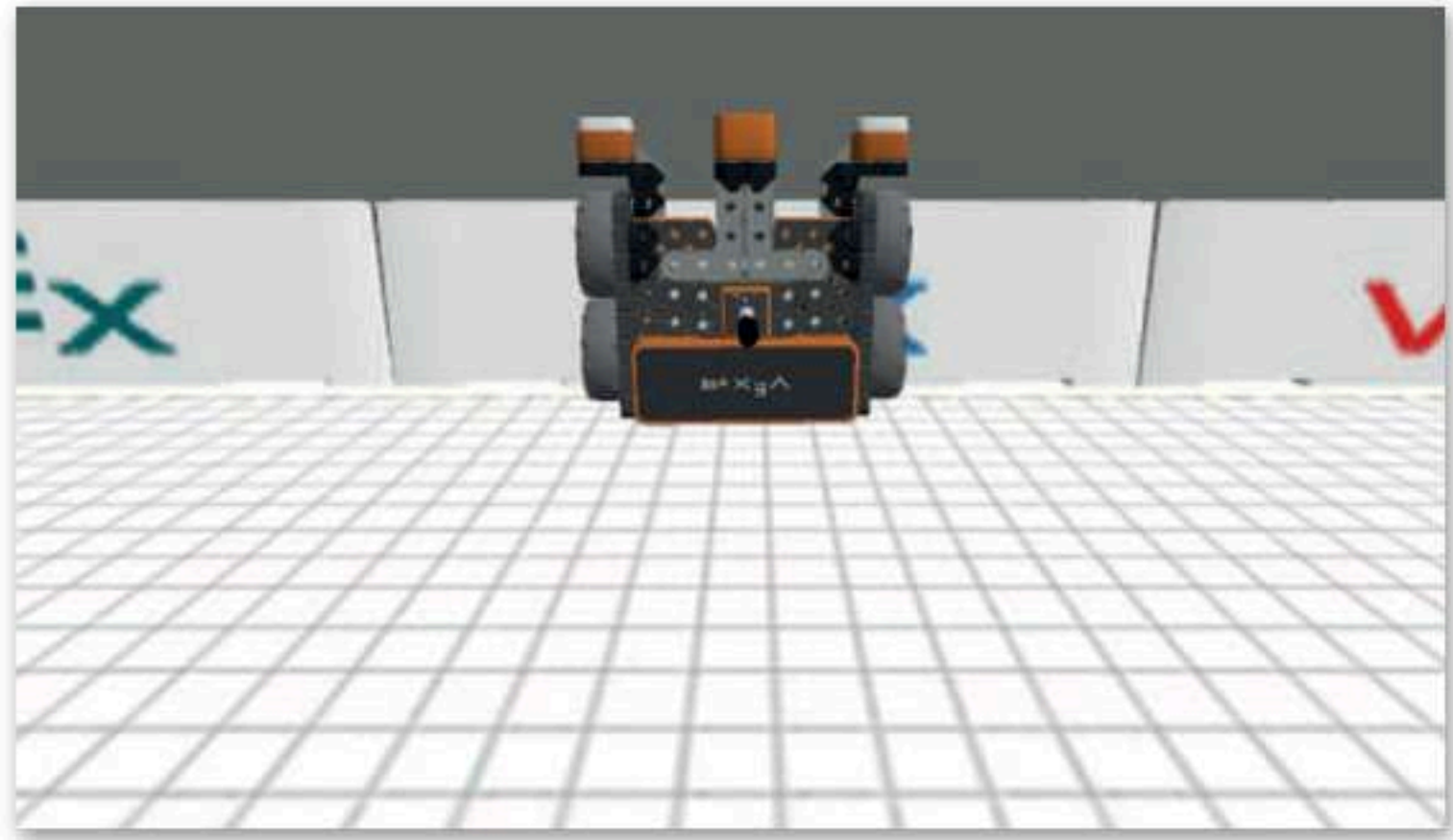

يكتشف مستشعر الجيروسكوب الحركة بدقة أكبر عندما تكون السرعة منخفضة.

لكي يصل الروبوت إلى النقطة بإحداثيات (X: -900 و Y: 0 ملليمتر)، يتعين عليك الآتي:

### الانتقال إلى النقطة (X: -900 و Y: 0 ملليمتر):

- 1 < من فئة التحكم (Control)، أضف لبنة الانتظار حتى ( ) ( ) (wait until ).
- 2 < من فئة العمليات (Operators)، أضف لبنة ( ) أكبر من ( ) ( ) greater than ( ) وغيّر القيمة الثانية إلى -1.
- 3 < من فئة الاستشعار (Sensing)، أضف لبنة الموضع ( ) بال ( ) ( ) in ( ) position إلى الجزء الأول من لبنة ( ) أكبر من ( ) ( ) greater than ( ) .
- 4 < اضغط على القائمة المنسدلة واختر Y.
- 5 < من فئة نظام الدفع (Drivetrain)، أضف لبنة أوقف القيادة (stop driving).
- 6

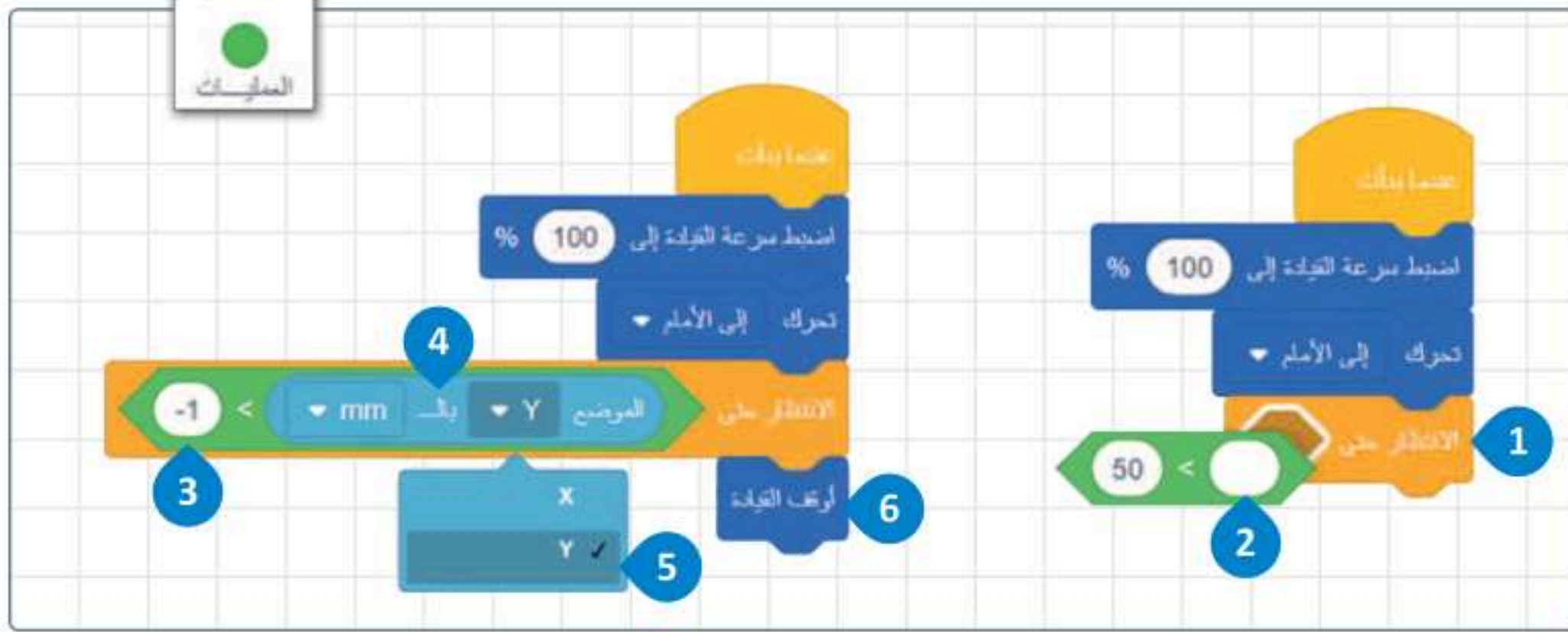

قبل تشغيل المقطع البرمجي، انتقل إلى مجموعات فئة الاستشعار ذات اللون الأزرق الفاتح في قسم موقع الاستشعار حدد المربع الموجود على يسار لبنة الموضع ( ) بال ( ) السابقة.

تضيف أو تزيل مربعات الاختيار هذه بيانات المستشعرات أو المتغيرات إلى وحدة تحكم المراقبة

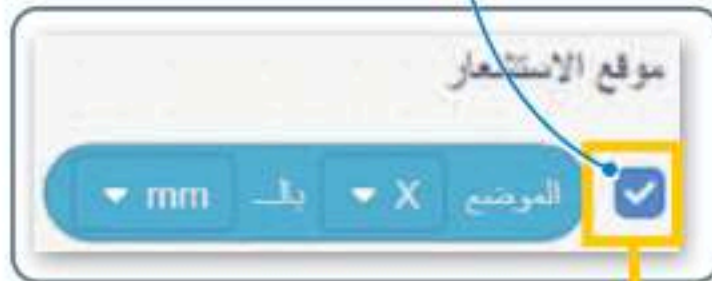

افتح نافذة المراقبة. نظرًا لأنك حددت الخيار الخاص بالموضع في لبنة الموضع ( ) بال ( )، فسيتم عرض موضع الروبوت في وحدة تحكم المراقبة.

مراقب	
أجهزة الاستشعار	
بالملي متر X الموضع	-900
بالملي متر Y الموضع	-900
المتغيرات	

قد تلاحظ في المقطع البرمجي السابق الذي أنشأته أن إحداثيات الموقع المعروض لن تكون بالتحديد (X: -900، Y: 0 ملليمتر)، يرجع هذا إلى أن تسلسل تنفيذ المقطع البرمجي يستغرق بعض الوقت أثناء معالجته لكل لبنة برمجية. شغل مقطعك البرمجي مرة أخرى بعد تغيير التسارع إلى 10%. هل حصلت على نتيجة أفضل؟

**الوصول إلى مركز المحاور**

بناءً على المقطع البرمجي السابق، أجر بعض التغييرات لإنشاء المقطع البرمجي أدناه. سيصل الروبوت إلى إحداثيات (X: -0، Y: 0 ملليمتر) ثم سيتوقف. لا تنس تحديد المربعات الموجودة على يسار لبنتي الموضع ( ) بال ( ) وزاوية الموضع بالدرجات.

خفض سرعة المنعطفات لتكون أكثر دقة

حدد خانة الاختيار لرؤية بيانات جهاز الاستشعار في وحدة التحكم في المراقبة

موقع الاستشعار

الموضع X mm

الموضع Y mm

زاوية الموضع بالدرجات

مراقب

أجهزة الاستشعار

زاوية الموضع في درجة	$\theta$

أضبط سرعة القيادة إلى 10 %

أضبط سرعة الإنعطاف إلى 10 %

تحرك إلى الأمام

الانتظار حتى الموضع Y mm < -1

انطفئ يمين

الانتظار حتى زاوية الموضع بالدرجات < 89

تحرك إلى الأمام

الانتظار حتى الموضع X mm < -1

أوقف القيادة

إيقاف الحركة (القيادة)

### نصيحة ذكية

لا تنس أن نافذة التحكم تعرض جميع قيم المستشعر الخاصة بالروبوت الافتراضي، وهذا يفيد عند الحاجة للرجوع إليه أثناء المشروع أو عند الانتهاء منه.

## كيف تعمل لبنة إذا ( ) ثم؟

تسمح الجمل الشرطية بالتحكم فيما يفعله برنامج الحاسب، وتجعل الحاسب يقوم بإجراءات مختلفة بناءً على العبارات المنطقية. ينفذ البرنامج قسمًا معينًا من التعليمات البرمجية بناءً على ما إذا كان الشرط صواب أو خطأ.

من أكثر الطرق شيوعًا لاتخاذ القرارات البرمجية لبنة إذا ( ) ثم، والتي تتحكم في تسلسل عمليات البرنامج. تنتمي لبنة إذا ( ) ثم، في فيكس كود في آر إلى فئة لبنات التحكم باللون البرتقالي وتتحكم في سير البرنامج.

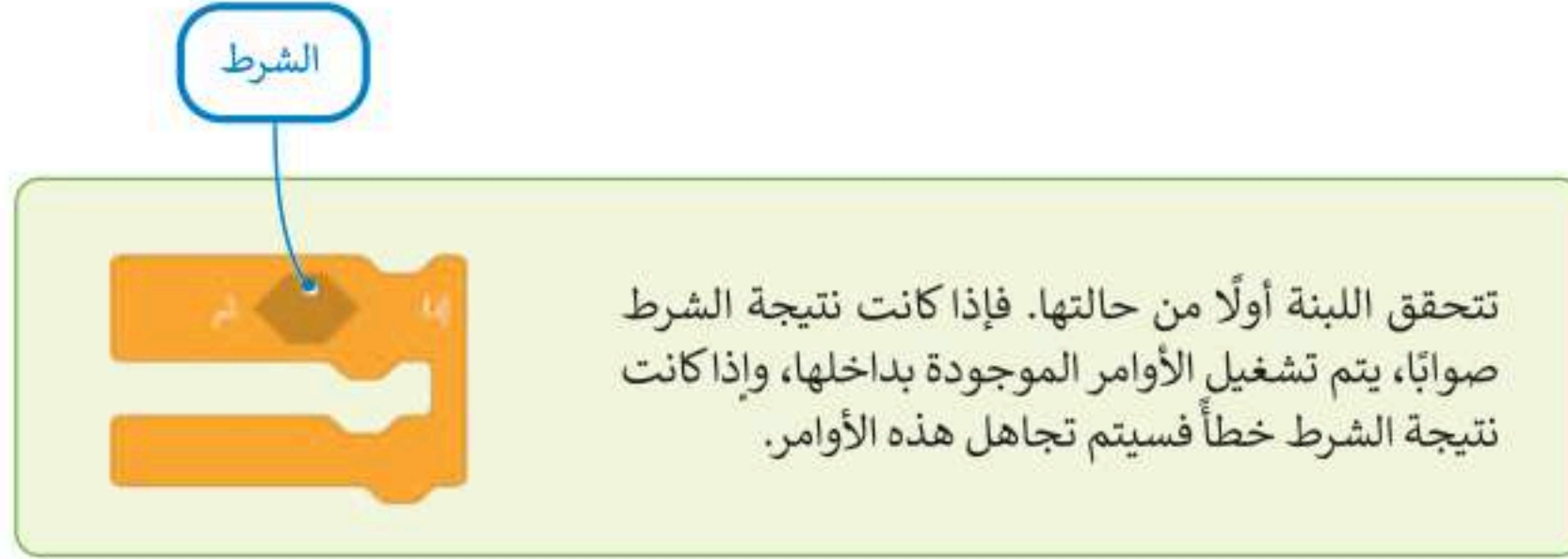

أحد أهم الخطوات في البرمجة هي الجمل الشرطية. تُعد لبنة إذا ( ) ثم من أبسط الطرق للتحقق من صحة الشروط. عندما تحتاج إلى التحقق من أكثر من شرط واحد، يمكنك استخدام المزيد من لبنات إذا ( ) ثم. وهكذا تُستخدم هذه اللبنة في العديد من الحالات مثل مقارنة القيم أو التحقق من إدخال معين أو للتحكم في الكائنات.



تعمل لبنة إذا ( ) ثم للتحقق من الشرط مرة واحدة فقط.

في حال أصبحت نتيجة الشرط خطأ أثناء تشغيل الأوامر البرمجية داخل اللبنة، سيستمر تشغيلها حتى نهاية اللبنة البرمجية.



## كيفية إعادة ضبط الاتجاه والانعطاف

يعتبر تحديد موقع واتجاه الروبوت أثناء تحركه في ساحة اللعب أمرًا مهمًا للغاية، وتساعد هذه المعلومات على نقل الروبوت إلى موقع آخر إذا أردت ذلك. فعلى سبيل المثال إذا أردت الذهاب إلى مدرستك، فإنك ستتوجه إلى مدخل المنزل، وستمضي قدمًا وتفتح الباب وتمضي لتصل إلى رصيف الشارع، ثم ستتابع التقدم وتنعطف باتجاه مدرستك وستستمر بهذا الأمر حتى الوصول إلى المدرسة. يمكن القيام بهذا الأمر باستخدام الروبوت من خلال استخدام فئة لبنات نظام الدفع وبالاستعانة بفئة لبنات الاستشعار.

يمكن العثور على هذه اللبنة في فئة لبنات نظام الدفع.

تحدد لبنة اضبط زاوية المواجهة إلى ( ) درجة (set drive heading to ( ) degrees) اتجاه الروبوت إلى قيمة محددة من اختيارك.

اضبط زاوية المواجهة إلى 0 درجة

تحدد لبنة اضبط زاوية الدوران للقيادة ل ( ) درجة (set drive rotation to ( ) degrees) انعطاف الروبوت أثناء قيادته إلى قيمة محددة من اختيارك.

اضبط زاوية الدوران للقيادة ل 0 درجة

يمكن العثور على هذه اللبنة في فئة لبنات الاستشعار باللون الأزرق الفاتح في قسم مستشعرات نظام الدفع.

تحدد لبنة اتجاه المواجهة لنظام القيادة بالدرجات (drive heading in degrees) اتجاه نظام قيادة الروبوت بالاستعانة بوضع الزاوية الحالي لمستشعر الجيروسكوب. على سبيل المثال، إذا كانت زاوية الروبوت 90 درجة باستخدام لبنة اتجاه المواجهة لنظام القيادة بالدرجات، فبمساعدة مستشعر الجيروسكوب سيبلغ بالاتجاه على لوحة القيادة.

اتجاه المواجهة لنظام القيادة بالدرجات

تحدد لبنة دوران القيادة بالدرجات (drive rotation in degrees) زاوية انعطاف نظام قيادة الروبوت عند ضبطه باستخدام مستشعر الجيروسكوب.

دوران القيادة بالدرجات

### معلومة

يمكنك دائمًا تتبع اتجاه الروبوت الافتراضي وعدد الانعطافات التي قام بها.

يتجه الروبوت  
مستقيمًا بزاوية 0  
درجة ولا يتم دورانه  
بزاوية 0 درجة.

Heading	Rotation	Front Eye	Down Eye	Location
0°	0°	Object: False Color: None	Object: False Color: None	X: -900 mm Y: -900 mm

إنشاء مربع آخر

اختر ساحة لعب شبكة خريطة، وأنشئ المقطع البرمجي أدناه وشغله. لا تنسَ تحديد قيم الصناديق الموجودة على يسار لبنات الموضع ( ) بالمليمتر وزاوية الموضع بالدرجات. ما نتيجة تنفيذ هذا المقطع البرمجي؟

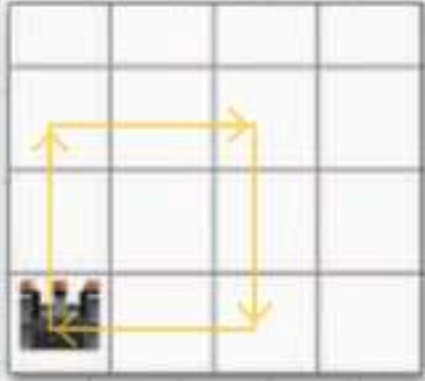

إضافة تأخير زمني بين الخطوات

عندما يبتدئ

اصبط سرعة القيادة إلى 30 %

اصبط سرعة الإنعطاف إلى 30 %

تحرك إلى الأمام

تكرر 4

إتجاه المواجهه لنظام القيادة بالدرجات = 0

تحرك إلى الأمام عدد 400 mm

إنعطاف يمين لمدة 90 درجة

اصبط زاوية المواجهة إلى 0 درجة

الانتظار 1 ثانية

## لنطبق معًا

### تدريب 1

◀ ما مستشعر الجيرسكوب؟ وكيف يمكن استخدامه للتحكم في حركة الروبوت؟

---

---

---

### تدريب 2

◀ صل اللبانات البرمجية بوظيفتها الصحيحة.

- |                       |   |                       |                                       |   |
|-----------------------|---|-----------------------|---------------------------------------|---|
| <input type="radio"/> | تحدد الاتجاه المواجه لنظام الدفع باستخدام وضع الزاوية الحالي لمستشعر الجيرسكوب. | <input type="radio"/> | الموضع X بلـ mm                       | 1 |
| <input type="radio"/> | تحدد موضع إحداثيات X أو Y للروبوت الافتراضي بالمليمتر أو بالبوصة.               | <input type="radio"/> | دوران القيادة بالدرجات                | 2 |
| <input type="radio"/> | تحدد الاتجاه الحالي الذي يواجهه الروبوت الافتراضي بالدرجات.                     | <input type="radio"/> | زاوية الموضع بالدرجات                 | 3 |
| <input type="radio"/> | تحدد زاوية انعطاف نظام الدفع عند ضبطها بواسطة مستشعر الانعطاف.                  | <input type="radio"/> | إتجاه المواجهه لنظام القيادة بالدرجات | 4 |

### تدريب 3

◀ أنشئ مقطعًا برمجيًا لجعل الروبوت الافتراضي يرسم مستطيلًا في ملعب فن القماش.  
ملاحظة: أضلاع المستطيل المتقابلة متساوية.

### تدريب 4

◀ استخدم ساحة لعب شبكة خريطة وأنشئ مقطعًا برمجيًا يبدأ به الروبوت الحركة من النقطة (900: X: 900- و Y: 900- ملليمتر)، وينتهي في منتصف هذه الساحة.  
< استخدم لبنات الموضع ( ) بالمليمتر للحركة، وزاوية الموضع بالدرجات للانعطاف.

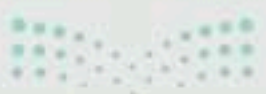





## مشروع الوحدة

يتعين عليك إنشاء مقطع برمجي يجعل الروبوت يرسم مربعًا بأضلاع مختلفة الألوان، ثم يتبع ذلك برسم خط فُطري يقسم المربع إلى مثلثين متساويين. استخدم ساحة لعب الفن قماش.

لتنفيذ هذا المشروع يتعين عليك القيام بما يلي:

- < اضبط سرعة القيادة وسرعة الانعطاف.
- < عَيِّن طول كل ضلع من أضلاع المربع 400 ملليمتر.
- < اعرض الرسالة داخل الحلقة 4 مرات في أسطر مختلفة.
- < استخدم لبنة اضبط زاوية المواجهة إلى ( ) درجة لتنفيذ الانعطافات اللازمة لإنشاء المربع.
- < اخفض سرعة القيادة وسرعة الانعطاف.
- < استخدم لبنتي زاوية الموضع بالدرجات والموضع ( ) بالمليمتر لرسم الخط الذي سَيَقْسِم المربع.
- < أوقف الروبوت الافتراضي عن الحركة.
- < اطبع رسالة النهاية في سطر مختلف في نهاية المقطع البرمجي.

### القيم النهائية المعروضة على لوحة التحكم

Heading	Rotation	Front Eye	Down Eye	Location	Location Angle	Bumper	Distance
135°	405°	Object: False Color: None	Object: False Color: None	X: 400 mm Y: 400 mm	45°	Left: False Right: False	740 mm

### قيم المستشعرات

أجهزة الاستشعار	
بالملي متر X الموضع	400
بالملي متر Y الموضع	400
زاوية الموقف في درجة	45

داخل الحلقة  
داخل الحلقة  
داخل الحلقة  
داخل الحلقة  
النهاية

كاميرا التتبع

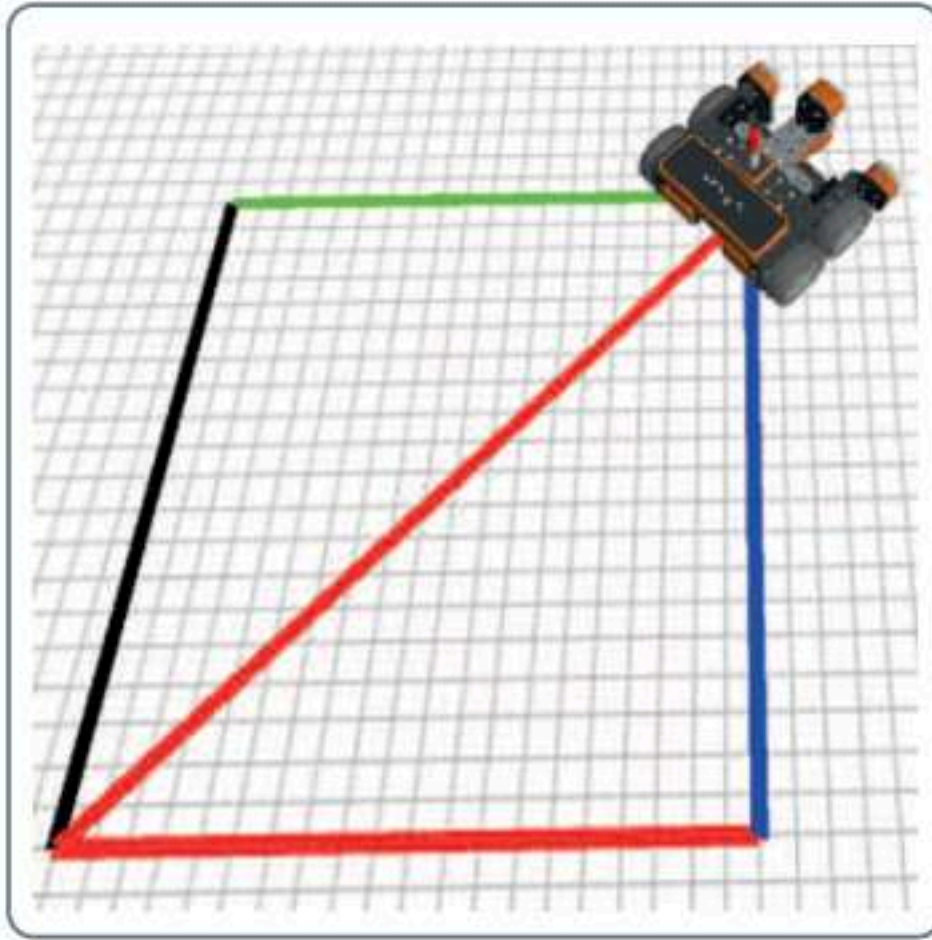

الكاميرا العلوية

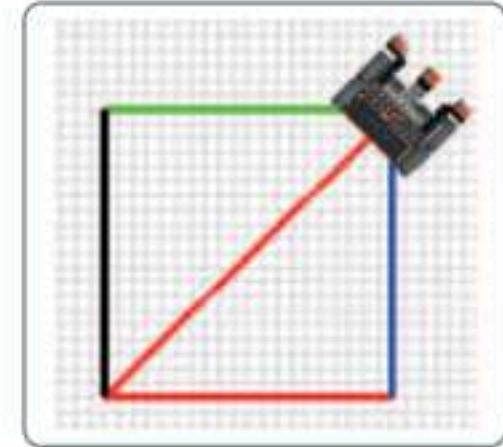

**ملاحظة:** يمكنك أن تحدد لون القلم في برنامجك وفقاً لموضع الروبوت على محور السينات (X) أو محور الصادات (Y). كما يمكنك استخدام الجمل الشرطية داخل لبنة التكرار للقيام بذلك. ضع في اعتبارك أن كلا الشرطين المختلفين قد يكونان صحيحين في مواضع مختلفة، لأن كل شرطٍ منهما يعتمد على قيمة الإحداثية X أو قيمة الإحداثية Y. في مثل هذه الحالة، سيكون لون القلم هو اللون الموجود في آخر جملة شرطية صائبة في البرنامج.

على سبيل المثال، إذا كان لديك لبنتي إذا ( ) ثم. وكان كلا الشرطين في اللبنتين صحيحين، وكانت الجملة الشرطية الأولى تضبط لون القلم باللون الأخضر، والأخرى تضبطه باللون الأزرق، فإن الروبوت سيرسم باللون الأزرق فقط عند تحركه.

**ملاحظة:** عند برمجتك للخط القطري الذي يقسم المربع، ستحتاج إلى خفض سرعة نظام الدفع (القيادة) وسرعة انعطاف الروبوت الافتراضي.



## في الختام

### جدول المهارات

درجة الإتقان		المهارة
لم يتقن	أتقن	
		1. التمييز بين مكونات الروبوت الافتراضي.
		2. استخدام بيئة فيكس كود في آر.
		3. استخدام وحدة تحكم المراقبة ووحدة تحكم العرض.
		4. استخدام الإحداثيات لتحديد موضع حركة الروبوت.
		5. استخدام قلم الروبوت الافتراضي لرسم الخطوط والأشكال المتقدمة.
		6. استخدام التكرارات البرمجية.
		7. جعل الروبوت الافتراضي يتخذ قرارات بناءً على شروط محددة.

### المصطلحات

Monitor console	وحدة تحكم المراقبة	Building blocks	اللبنة البرمجية
Playground	ساحة اللعب	Chase camera	كاميرا التتبع
Print console	وحدة تحكم العرض	First person camera	كاميرا الشخص الأول
Top Camera	الكاميرا العلوية	Gyro sensor	مستشعر الجيروسكوب
Virtual robotics	الروبوتات الافتراضية	Location sensing	موقع الاستشعار



# اختبر نفسك

## السؤال الأول

خطأ	صحيحة	حدد الجملة الصحيحة والجملة الخاطئة فيما يلي:
		1. يمكن أن تعرض الدالة IF قيمًا مختلفة حسب الشرط.
		2. إذا كنت تريد نتيجة الدالة IF خلية بدون محتوى بدلاً من عرض الرقم صفر على سبيل المثال ، فستكتب علامتي اقتباس مزدوجتين "" بدون نص داخلهما.
		3. سيخبرك مايكروسوفت إكسل دائمًا إذا كانت هناك مشكلة في وظيفة قمت بإنشائها.
		4. يمكن للدالة IF أن تُرجع دالة أخرى كنتيجة.
		5. لا يمكن أن تكون القيمة التي يتم إرجاعها من دالة منطقية على شكل نص.
		6. القيمة التي يتم إرجاعها إذا كان Logical_test صحيحًا هي دائمًا نصية.
		7. العامل الرياضي ">" يعني أقل من.
		8. تبدأ جميع الدوال بعلامة التساوي "=".
		9. في دالة IF، يجب أن يكون هناك قوسان حول النص الذي تريد إظهاره على أنه صواب أو خطأ للشرط.
		10. لا يمكنك استخدام العمليات الحسابية في دوال IF.
		11. عند الانتهاء من كتابة دالة IF في شريط الصيغة، يجب الضغط على Enter.



## السؤال الثاني

خطأ	صحيحة	حدد الجملة الصحيحة والجملة الخاطئة فيما يلي:
		1. تستخدم المخططات الخطية لمقارنة القيم.
		2. المخطط الدائري هو رسم بياني دائري مقسم إلى شرائح (شرائح دائرية). تمثل هذه الشرائح نسبة كل فئة في عرضها من الكل.
		3. في كل مرة تقوم فيها بتغيير شيء ما في جدولك، لا يجب عليك إعادة إدراج المخطط لتمثيل معلوماتك مرة أخرى.
		4. وسيلة الإيضاح هي تمثيل مرئي لبيانات ورقة العمل.
		5. تمثل شريحة المخطط الدائري قيمة واحدة من السلسلة.
		6. البيانات المرسومة على هيئة شرائح من منطقة دائرية هي مخطط شريطي.
		7. عنوان المخطط البياني يصف ما تم تخطيطه.
		8. بمجرد اختيار نوع المخطط البياني، لا يمكن تغييره.
		9. يوضح المخطط الخطي كيف تتغير البيانات بمرور الوقت.
		10. يجب تحديد بياناتك أولاً، قبل إنشاء المخطط.
		11. تُستخدم المخططات الشريطية بشكل أكثر فاعلية لمقارنة مجموعات بيانات.
		12. تسهل محاور الرسم البياني قراءة القيم ومتابعتها.



## السؤال الثالث

اكتب الرقم الصحيح في المربع المناسب:

1. بدء حركة بعد الضغط على عنصر معين في الشريحة.

2. تغيير الترتيب الذي ستظهر به تأثيرات الحركة.

3. تعيين المدة التي ستستغرقها الحركات.

4. تعيين الوقت الذي ستبدأ فيه الحركة بعد ظهور الشريحة.

5. عرض المزيد من الخيارات حول تأثير معين.

6. يستخدم لإنشاء حركات.

ملف الشريط الرئيسي إدراج تصميم انتقالات حركات عرض الشرائح مراجعة عرض تعليمات مشاركة

إعادة ترتيب الحركة  
نقل سابقاً  
نقل لاحقاً

البدء: عند النقر  
المدة: 00:00  
التأخير: 00:00

تنويث

جزء الحركة  
مضعل  
إضافة حركة  
حركة مخصصة

خيارات التأثير

تحرك للداخل  
تضال  
ظهور  
يلا

حركة

شعارنا

شريحة 2 من 11 العربية (المملكة العربية السعودية)

## السؤال الرابع

اختر الإجابة الصحيحة:		
<input type="radio"/>	تستمر فيه الحركة.	1. يحدد خيار التأخير الموجود في علامة التبويب حركات الوقت الذي:
<input type="radio"/>	ستبدأ فيه الحركة التالية.	
<input type="radio"/>	ستبدأ فيه الحركة بعد ظهور الشريحة.	
<input type="radio"/>	تغيير مقياس الأرقام في المحور الرأسي (Y).	2. أثناء إدراج مخطط في العرض التقديمي يمكنك:
<input type="radio"/>	تغيير نمط ولون المخطط.	
<input type="radio"/>	استخدام أنماط مختلفة وليس تخطيطات مختلفة.	
<input type="radio"/>	F2	3. لمشاهدة كيف يبدو العرض التقديمي، يمكنك الضغط على:
<input type="radio"/>	F3	
<input type="radio"/>	F5	
<input type="radio"/>	إضافة الملاحظات على شريحة معينة.	4. تتيح لك طريقة العرض فارز الشرائح:
<input type="radio"/>	تحريك الشرائح لتغيير ترتيبها.	
<input type="radio"/>	رؤية كيف يبدو العرض التقديمي في الواقع.	



## السؤال الخامس

خطأ	صحيحة	حدد الجملة الصحيحة والجملة الخاطئة فيما يلي:
		1. المحاكاة هي وسيلة أساسية للتعرف على المفاهيم العلمية مثل القوة والحركة في الحياة الواقعية.
		2. عندما تستخدم روبوتًا افتراضيًا، فإنك تواجه خطرًا ضئيلاً أو معدومًا في المعدات التي قد تتعرض للتلف.
		3. عندما تستخدم روبوتًا افتراضيًا، يكون لديك المكونات لإنشاء روبوتات بمزايا متقدمة.
		4. فيكس كود في آر لغة برمجة تسمح ببرمجة روبوت افتراضي.
		5. ساحة اللعب هي مساحة افتراضية خاصة بالروبوت الافتراضي تُمكنك من تنفيذ برامجك بسيناريوهات مختلفة.
		6. يوجد في فيكس كود في آر عرض لكاميرا واحدة وهي كاميرا الشخص الأول.
		7. عندما تختار عرض كاميرا الشخص الأول يتم قفل عرض الروبوت حيث لا يمكنك الضغط والسحب بالفأرة للتنقل والتكبير والتصغير باستخدام عجلة تمرير الفأرة.
		8. إذا استخدمت عرض كاميرا التتبع فيمكنك التحكم في الكاميرا.
		9. روبوت فيكس كود في آر الافتراضي له أربع عجلات بقطر 50 ملليمتر.
		10. يمتلك روبوت فيكس كود في آر أربع مستشعرات مركبة عليه.





## السؤال السادس

خطأ	صحيحة	حدد الجملة الصحيحة والجملة الخاطئة فيما يلي:
		1. يحتوي الروبوت الافتراضي في فيكس كود في آر على قلم يمكنك من رسم خطوط أو أشكال في ساحات اللعب المختلفة.
		2. يمكنك إنشاء مقاطع برمجية باستخدام اللبنة أو بايثون في فيكس كود في آر.
		3. لا يوجد سوى ثلاث فئات للبنات البرمجية وهي نظام الدفع والعرض والتحكم.
		4. يتم تنفيذ اللبنة البرمجية المتصلة ببعضها فقط عند تشغيل المقطع البرمجي.
		5. يمكنك تكرار اللبنة في البرمجة لتوفير الوقت.
		6. يمكنك التحكم في سرعة القيادة، ولكن لا يمكنك التحكم في سرعة الانعطاف.
		7. يمكن استخدام وحدة تحكم المراقبة ووحدة تحكم العرض في مشروعاتك لعرض رسالة.
		8. يمكن تحديد موضع الروبوت الافتراضي على المحورين X و Y من لوحة التحكم الخاصة بساحة اللعب.
		9. عندما تستخدم لوحة الفن قماش يكون الموضع الابتدائي للروبوت عند النقطة "مليمتر X:0، مليمتر Y:0".
		10. يوجد مستشعر الجيرسكوب في الجزء الخلفي من الروبوت ويتم تحديد موضع الروبوت الافتراضي كمركز للانعطاف.
		11. اللبنة الوحيدة التي تستخدمها مع مستشعر الجيرسكوب هي زاوية الموضع بالدرجات.
		12. يمكنك التحكم في موقع الروبوت الافتراضي واتجاهه باستخدام نظام الدفع والمستشعرات.