

تم تحميل وعرض هذا المادة من موقع واجبي:



www.wajibi.net

اشترك معنا ليصلك كل جديد:



الاسم:	.....	الفصل:	رابع / .....
--------	-------	--------	--------------

الوحدة:	الوحدة الأولى : ( صحتي وبيئتي )	الدرس:	مدخل الوحدة الأولى
---------	---------------------------------	--------	--------------------

.....	←	متراكبا	.....	←	خضرا
.....	←	آيات	.....	←	ينعه
.....	←	مشتبها وغير متشابه	.....	←	قنوان

السبب.....	←	تفاحة - كمثرى - خبز - موز
السبب.....		المبيدات - عوادم السيارات - النباتات - النفايات
السبب.....		مشروبات غازية - عصير طازج - خضروات - سمك

• الاسم الذي يدل على واحد يسمى .....

• الاسم الذي يدل على اثنين يسمى .....

• الاسم الذي يدل على ثلاثة فأكثر يسمى .....

متفوق	متقدم	متمكن	غير مجتاز
<input type="checkbox"/> متقن المعيار ١٠٠%	<input type="checkbox"/> متقن المعيار من ٩٠% إلى أقل من ١٠٠%	<input type="checkbox"/> متقن المعيار من ٨٠% إلى أقل من ٩٠%	<input type="checkbox"/> غير متقن أقل من ٨٠%
معلم المادة/.....	القائد التربوي/.....		

الاسم:	.....	الفصل:	رابع / .....
الوحدة:	الوحدة الأولى : ( صحتي وبيئتي )	الدرس:	نص الانطلاق ( التصحر وأثره على البيئة )

انطلق الجد مشعل ..... مع حفيديه ..... ونورة .....
كان السفر بـ .....
التصحر يؤثر تأثيرا خطيرا على الحالة ..... للدول .....
يفقد العالم سنويا ..... كيلومتر مربع من الأراضي الزراعية

.....	←	.....	←
.....	←	.....	←
.....	←	.....	←

.....	←	التصحر
.....	←	الناجعة
.....	←	الخضراء

متفوق	متقدم	متمكن	غير مجتاز
متقن المعيار ١٠٠%	متقن المعيار من ٩٠% إلى أقل من ١٠٠%	متقن المعيار من ٨٠% إلى أقل من ٩٠%	غير متقن أقل من ٨٠%
معلم المادة/ .....	القائد التربوي/ .....		

# ورقة عمل

## مادة لغتي الصف الرابع الابتدائي

### الفصل الدراسي الاول 1444 هـ

الاسم:	.....	الفصل:	رابع / .....
الوحدة:	الوحدة الأولى : (صحتي وبيئتي)	الدرس:	أنشطة التنمية القرائية (التصحّر وأثره)

أضع كلمة مناسبة بدلا من الكلمة التي تحتها خط تؤدي معناها وأكتبها في النقاط المقابلة

.....	استثمار الأراضي الزراعية دون استنزافها .
.....	رد الجد بإيماءة يملؤها الرضا .
.....	حينها ظهرت على ملامح الطفلين .

أكمل الجدول الآتي محاكيا الحقل الأول :

المُفْرَدُ	المُتَنَّى
الطِّفْلُ	الطِّفْلَانِ
غِلَافٌ	حَفِيدَانِ
حَدِيقَةٌ	شَجَرَتَانِ

أكمل الخريطة المعرفية الآتية بكتابة أهم الأفكار التي دار حولها النص :

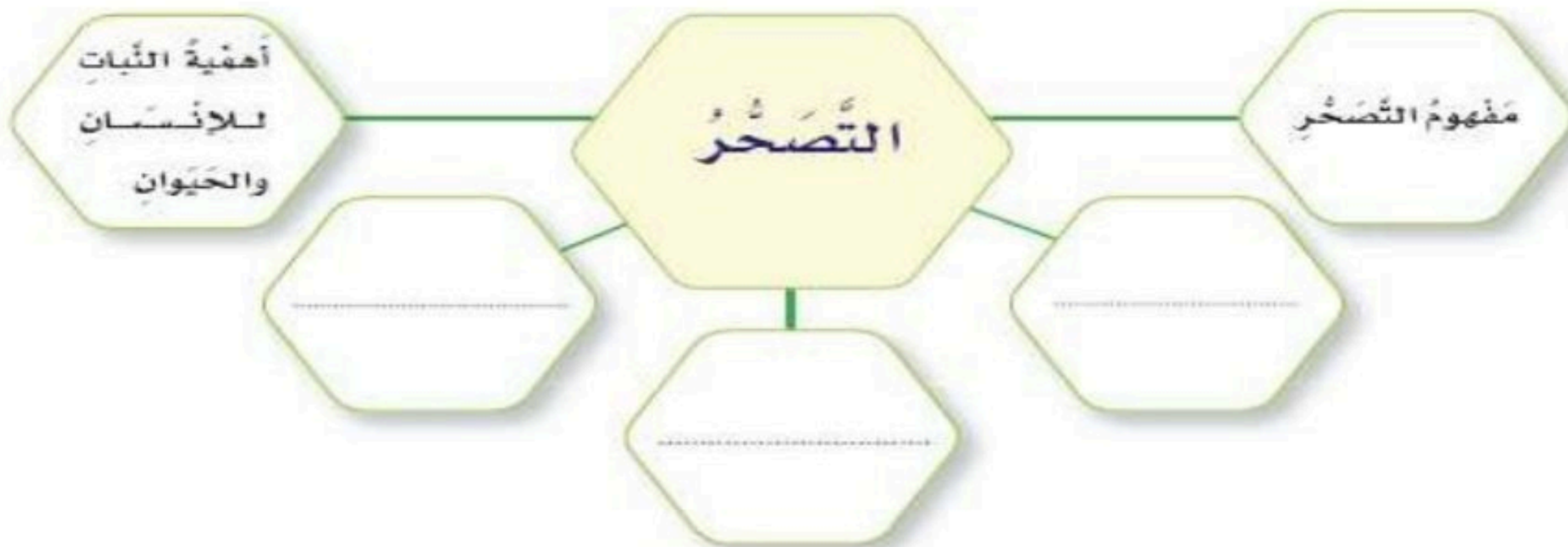

متفوق	متقدم	متمكن	غير مجتاز
<input type="checkbox"/> متقن المعيار ١٠٠%	<input type="checkbox"/> متقن المعيار من ٩٠% إلى أقل من ١٠٠%	<input type="checkbox"/> متقن المعيار من ٨٠% إلى أقل من ٩٠%	<input type="checkbox"/> غير متقن أقل من ٨٠%
معلم المادة/ .....	القائد التربوي/ .....		

# ورقة عمل

## مادة لغتي الصف الرابع الابتدائي

### الفصل الدراسي الاول 1444 هـ

الاسم:	.....	الفصل:	رابع / .....
الوحدة:	الوحدة الأولى : (صحتي وبيئتي)	الدرس:	أحادي الاسلوب اللغوي ( الجملة المثبتة-المنفية)

أستخرج من نص التصحر وأثره على البيئة:

ثلاث جمل مثبتة

.....	.....	.....
-------	-------	-------

أحدد أداة النفي في الجمل الآتية :

هذه القرية لم يصبها التصحر	أداة النفي	.....
لم يتعود الحفيدان على السفر بالسيارة	أداة النفي	.....
نعم الله لا تعد ولا تحصى	أداة النفي	.....

أحول الجملة الاسمية المثبتة إلى فعلية مثبتة حسب المثال الأول:

التصحر يثر على الحالة الاقتصادية	←	بردت الاجواء
النظام البيئي تدهور	←	.....
مشكلة التصحر تشكل خطرا	←	.....

متفوق	متقدم	متمكن	غير مجتاز
<input type="checkbox"/> متقن المعيار ١٠٠%	<input type="checkbox"/> متقن المعيار من ٩٠% إلى أقل من ١٠٠%	<input type="checkbox"/> متقن المعيار من ٨٠% إلى أقل من ٩٠%	<input type="checkbox"/> غير متقن أقل من ٨٠%
معلم المادة/ .....	القائد التربوي/ .....		

الاسم:	.....	الفصل:	رابع / .....
الوحدة:	الوحدة الأولى : (صحتي وبيئتي)	الدرس:	الظاهرة الاملائية ( كلمات حذفت الألف من وسطها)

أحدد مواضع الألف التي تنطق ولا تكتب في الكلمات التالية :

.....	←	هذا
.....	←	هؤلاء
.....	←	هذه
.....	←	لكن

أصوب الخطأ في الكلمات التالية ::

الرحمان	ألاه	ذلك	هاذان	هاؤلاء
.....	.....	.....	.....	.....

أبين ما حذف في الكلمات الآتية ؟

الكلمة	ما حذف منها	الكلمة	ما حذف منها
هذا	.....	هاذان	.....
لكن	.....	هذه	.....
ذلك	.....	هؤلاء	.....

متفوق	متقدم	متمكن	غير مجتاز
<input type="checkbox"/> متقن المعيار ١٠٠%	<input type="checkbox"/> متقن المعيار من ٩٠% إلى أقل من ١٠٠%	<input type="checkbox"/> متقن المعيار من ٨٠% إلى أقل من ٩٠%	<input type="checkbox"/> غير متقن أقل من ٨٠%
معلم المادة/ .....	القائد التربوي/ .....		

الاسم:	.....	الفصل:	رابع / .....
الوحدة:	الوحدة الأولى : ( صحتي وبيئتي )	الدرس:	الظاهرة الاملائية همزتا القطع والوصل

(أ) انطلق الجد مشعل صباحا - فالتفت إليها فواز مؤيدا  
(ب) أحسنت يا فواز ولا تنسى أن النباتات بأشجارها وغطائها الأخضر تحمي الأرض من التصحر

أصنف الهمزات في الكلمات التي تحتها خط في الجدول التالي /

همزة الوصل	همزة القطع

أكمل:

همزة الوصل هي:

.....

.....

همزة القطع هي:

.....

.....

متفوق	متقدم	متمكن	غير مجتاز
<input type="checkbox"/> متقن المعيار ١٠٠%	<input type="checkbox"/> متقن المعيار من ٩٠% إلى أقل من ١٠٠%	<input type="checkbox"/> متقن المعيار من ٨٠% إلى أقل من ٩٠%	<input type="checkbox"/> غير متقن أقل من ٨٠%
معلم المادة/ .....	القائد التربوي/ .....		

الاسم:	.....	الفصل:	رابع / .....
الوحدة:	الوحدة الأولى : (صحتي وبيئتي)	الدرس:	أنواع الكلمة -- المبتدأ والخبر -

سَفَر - حُقُول - مِنْ - انْطَلَقَ - إِلَى - مُهْتَدَةً - أَشْجَار - تَوَقَّفَ - انْجَرَّاف - مَنْظَر - فِي - يَمْلَأُ

أصنف الكلمات السابقة حسب الجدول الآتي :

الاسم	الفعل	الحرف

أعربي الجملة التالية : التصحر مشكلة

- الكلمة	- إعرابها
التصحر	.....
مشكلة	.....

أكمل كل كلمة بخبر مناسب :-

السماء : ..... الشمس : .....

الطيور : ..... المتنزه : .....

متفوق	متقدم	متمكن	غير مجتاز
<input type="checkbox"/> متقن المعيار ١٠٠%	<input type="checkbox"/> متقن المعيار من ٩٠% إلى أقل من ١٠٠%	<input type="checkbox"/> متقن المعيار من ٨٠% إلى أقل من ٩٠%	<input type="checkbox"/> غير متقن أقل من ٨٠%
معلم المادة/ .....	القائد التربوي/ .....		



الاسم:	.....	الفصل:	رابع / .....
الوحدة:	الوحدة الأولى : (صحتي وبينتي)	الدرس:	كتابة الحرف (ب-ت-ث) بخط النسخ

أكتب العبارة التالية بخط النسخ:

في فصل الربيع تشدوا أسراب الطيور وينبت العشب

.....

.....

ب ت ث

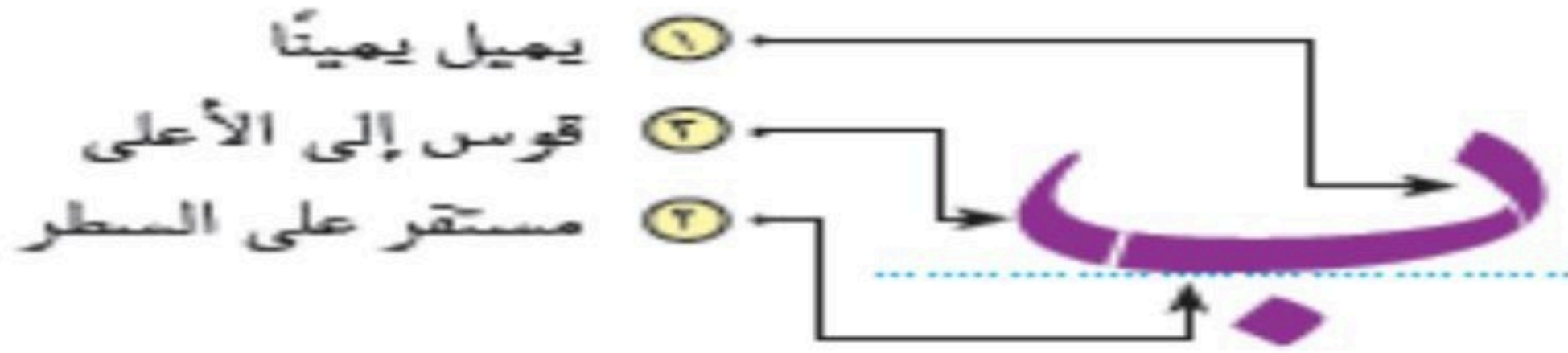

٢- أقرأ وألاحظ كتابة  
الحروف الملوّنة:

متفوق	متقدم	متمكن	غير مجتاز
<input type="checkbox"/> متقن المعيار ١٠٠%	<input type="checkbox"/> متقن المعيار من ٩٠% إلى أقل من ١٠٠%	<input type="checkbox"/> متقن المعيار من ٨٠% إلى أقل من ٩٠%	<input type="checkbox"/> غير متقن أقل من ٨٠%
معلم المادة/.....	القائد التربوي/.....		

الاسم:	.....	الفصل:	رابع / .....
الوحدة:	الوحدة الأولى : (صحتي وبيئتي)	الدرس:	كتابة الحرف (ب-ت-ث) بخط النسخ

أكتب العبارة التالية بخط النسخ:

في فصل الصيف يفضل الأطفال الذهاب إلى البحر

.....

.....



أرسم

ف

ف	ف	ف	ف
.....	.....	.....	.....



متفوق	متقدم	متمكن	غير مجتاز
<input type="checkbox"/> متقن المعيار ١٠٠%	<input type="checkbox"/> متقن المعيار من ٩٠% إلى أقل من ١٠٠%	<input type="checkbox"/> متقن المعيار من ٨٠% إلى أقل من ٩٠%	<input type="checkbox"/> غير متقن أقل من ٨٠%
معلم المادة/.....	القائد التربوي/.....		

الاسم:	.....	الفصل:	رابع / .....
الوحدة:	الوحدة الأولى : (صحتي وبيئتي)	الدرس:	كتابة الحرف (د-ذ) بخط النسخ

أكتب العبارة التالية بخط النسخ:

اجعل غذاءك دواءك

.....
.....



أرسم

د	د	ذ	ذ
.....	.....	.....	.....



متفوق	متقدم	متمكن	غير مجتاز
<input type="checkbox"/> متفوق المعيار ١٠٠%	<input type="checkbox"/> متفوق المعيار من ٩٠% إلى أقل من ١٠٠%	<input type="checkbox"/> متمكن المعيار من ٨٠% إلى أقل من ٩٠%	<input type="checkbox"/> غير متمكن أقل من ٨٠%
معلم المادة/.....	القائد التربوي/.....		

الاسم:	.....	الفصل:	رابع / .....
الوحدة:	الوحدة الأولى : (صحتي وبيئتي)	الدرس:	كتابة الحرف (ظ - ط) بخط النسخ

أكتب العبارة التالية بخط النسخ:

مِنَ الْعَوَامِلِ الَّتِي أَسْهَمَتْ فِي ظَاهِرَةِ التَّصَحُّرِ قِلَّةُ الْأَمْطَارِ.

.....

.....



أرسم ط

ط	ط	ط	ط
.....	.....	.....	.....

متفوق	متقدم	متمكن	غير مجتاز
<input type="checkbox"/> متقن المعيار ١٠٠%	<input type="checkbox"/> متقن المعيار من ٩٠% إلى أقل من ١٠٠%	<input type="checkbox"/> متقن المعيار من ٨٠% إلى أقل من ٩٠%	<input type="checkbox"/> غير متقن أقل من ٨٠%
معلم المادة/.....	القائد التربوي/.....		

الاسم:	.....	الفصل:	رابع / .....
الوحدة:	الوحدة الأولى : (صحتي وبيئتي)	الدرس:	(النص الشعري) لم تألمت الفراشة؟

أكمل الفراغات التالية :

كنت دوما أتجول .....  
 كنت أمتص رحيقا .....  
 لم أكن أشعر يوما .....  
 حول ورد أو قرنفل .....  
 صافيا عذبا معسل .....

أبين معاني المفردات التالية :

الكلمة	معناها	الكلمة	معناها
أتجول	.....	النضارة	.....
التأخي	.....	شاحب	.....

اقرأ النص بسرعة ثم استخراج منه التالي :

كَلِمَةٌ بَدَأَتْ بِهَمْزَةٍ قَطَعِ	.....
كَلِمَةٌ بَدَأَتْ بِهَمْزَةٍ وَصَلِ	.....
ضِدَّ كَلِمَةٍ (أَقْبَلَ)	.....
جَمَعَ كَلِمَةٍ (صَغِيرِ)	.....
اسْمَ طَائِرٍ عُرِفَ بِحُسْنِ صَوْتِهِ	.....

اعتمد النص على استخدام حاسة البصر والشم والتذوق، أكتب من النص جملة تدل على كل حاسة:

- حاسة البصر .....
- حاسة الشم .....
- حاسة التذوق .....

متفوق	متقدم	متمكن	غير مجتاز
<input type="checkbox"/> متقن المعيار ١٠٠%	<input type="checkbox"/> متقن المعيار من ٩٠% إلى أقل من ١٠٠%	<input type="checkbox"/> متقن المعيار من ٨٠% إلى أقل من ٩٠%	<input type="checkbox"/> غير متقن أقل من ٨٠%
معلم المادة/ .....	القائد التربوي/ .....		

الاسم:	.....	الفصل:	رابع / .....
الوحدة:	الوحدة الأولى : (صحتي وبيئتي)	الدرس:	(أتواصل كتابيا) بناء فقرتين

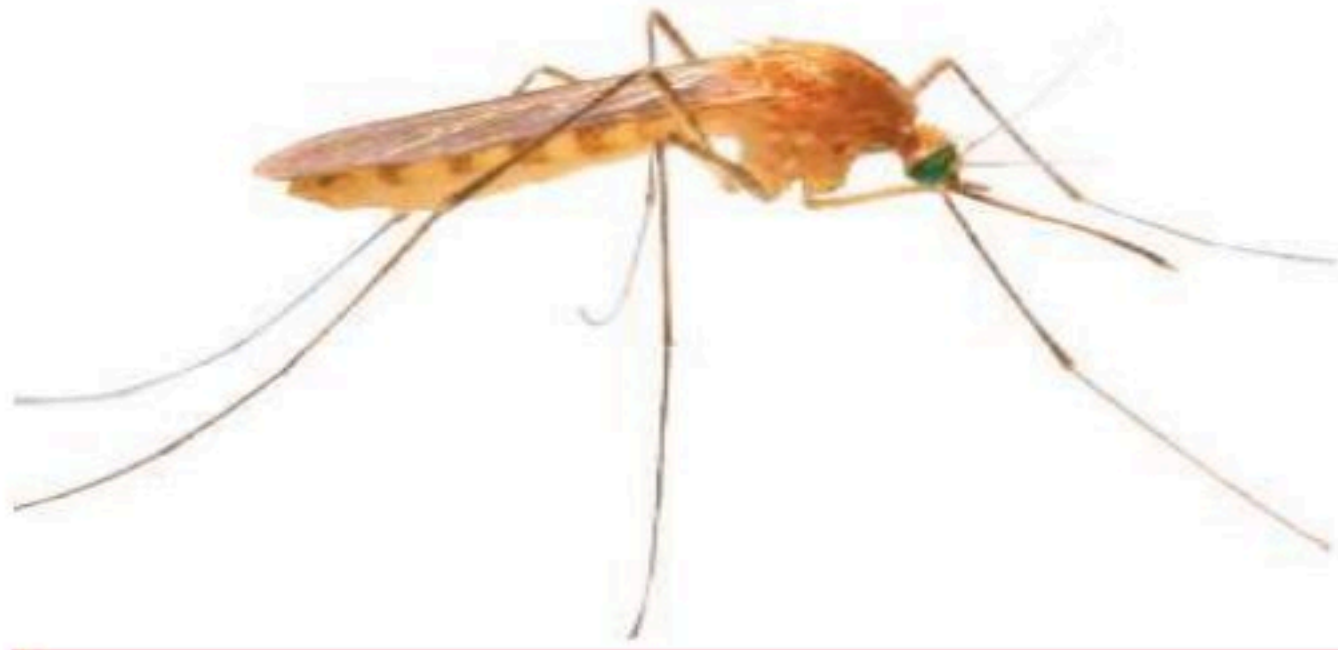

مِنَ الْحَشَرَاتِ الضَّارَّةِ الْبَعُوضَةُ،  
وَقَدْ وَرَدَ ذِكْرُهَا فِي الْقُرْآنِ الْكَرِيمِ  
فِي آيَةِ السَّادِسَةِ وَالْعِشْرِينَ مِنْ  
سُورَةِ (الْبَقَرَةِ).

اكتب عن الحشرة في حدود فقرتين مع الاسترشاد بالعناصر الآتية :

- الاستهلال بآية قرآنية تدل على أن مخلوقات الله جميعها من أصغرها حتى أكبرها هي آية دالة على قدرة الله وعظمته وإن بدت صغيرة، فقد أودع الله فيها من آياته وقدرته ما تعجز عنه العقول.
- مكونات جسم البعوضة.
- الأمراض التي تنقلها البعوضة.
- وسائل مكافحة البعوض.

.....

.....

.....

.....

.....

.....

متفوق	متقدم	متمكن	غير مجتاز
<input type="checkbox"/> متقن المعيار ١٠٠%	<input type="checkbox"/> متقن المعيار من ٩٠% إلى أقل من ١٠٠%	<input type="checkbox"/> متقن المعيار من ٨٠% إلى أقل من ٩٠%	<input type="checkbox"/> غير متقن أقل من ٨٠%
معلم المادة/ .....	القائد التربوي/ .....		